

ASKO

**Soluzioni
2025**

Settore domestico

ASKO
Soluzioni 2025

Settore domestico

Indice

BSD	5
<hr/>	
ASKO	7

Forni e Cassetti	9	Piani induzione	59	Cappe	109
<hr/>					
Forni	10	Il sistema Celsius°Cooking	60	Tipologie	110
Panoramica	22	Piani induzione Logic	68	Panoramica	111
Cassetti	51	Piani induzione Classic	72	Accessori	119
Cassetti scaldavivande	52	Panoramica	75		
Cassetti sottovuoto	54	Piani con cappa integrata	89		
		Panoramica	101		
		Accessori	106		

Lavastoviglie	121	Combinati, Frigoriferi, Congelatori	175	Lavanderia	239
<hr/>					
Caratteristiche	122	Caratteristiche incasso	176	Lavatrici	242
Programmi e Modalità	142	Panoramica incasso	180	Panoramica	253
Panoramica	154	Caratteristiche posizionamento libero	204	Asciugatrici	264
Peso massimo della porta	168	Panoramica posizionamento libero	210	Panoramica	273
Consigli per l'installazione	169			Armadi asciugabiancheria	280
				Hidden Helper	288





Da sempre BSD seleziona i migliori marchi di elettrodomestici, accessori e complementi per la cucina e la lavanderia, con l'obiettivo di distribuire solo prodotti in grado di soddisfare standard qualitativi elevati.

L'obiettivo di BSD è soddisfare il cliente con prodotti d'eccellenza, che si contraddistinguono per tecnologie innovative, design e rispetto per l'ambiente.

Un tale livello qualitativo richiede una distribuzione seria e di qualità.

 **ASKO**
Inspired by Scandinavia

Funzionalità e robustezza per un design di ispirazione scandinava

Da oltre 70 anni ASKO sviluppa elettrodomestici per la cucina di grande qualità, dalle performance elevate ed estremamente efficienti.

L'esperienza ha permesso ad ASKO di creare una gamma di apparecchiature innovative, dal design scandinavo elegante e minimalista e progettate con attenzione ad ogni minimo dettaglio.

ASKO si ispira alle apparecchiature professionali, funzionali e durature, caratteristiche alle quali abbina un design in grado di integrarsi perfettamente sia negli interni contemporanei che in quelli più classici.



ASKO

Forni

ASKO

Ispirata da Anders Celsius, lo scienziato svedese che rivoluzionò la misurazione della temperatura nel XVIII secolo, la nostra nuova gamma di forni da incasso ASKO porta scienza e precisione in cucina. Perché quando si tratta di cucinare, la temperatura è importante.

FORNI CELSIUS

Sperimenta **un nuovo grado** di perfezione

Scopri la nuova gamma di forni da incasso ASKO, dotati di un sistema di controllo della temperatura avanzato, progettato per garantire precisione e semplicità.

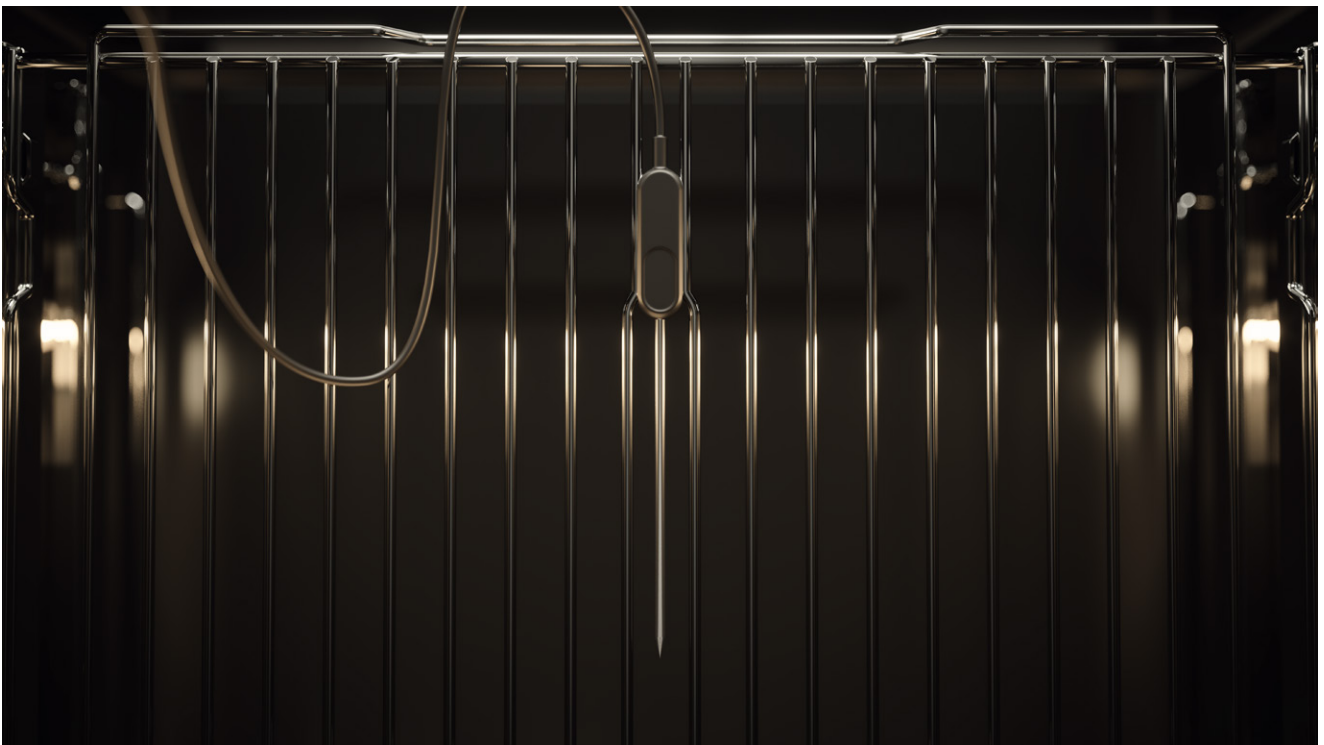

La nuova gamma di forni da incasso ASKO è dotata della tecnologia Celsius°Cooking™ che misura e controlla con precisione l'umidità e la temperatura durante la cottura. La funzione di calibrazione della temperatura corregge eventuali deviazioni per garantire una cottura sempre alla temperatura desiderata. Infatti, dopo la calibrazione, la deviazione della temperatura è minima, fino a +/- 1 °C, garantendo la certezza che gli alimenti siano sempre alla temperatura perfetta, un ingrediente fondamentale per ogni piatto.

Algoritmi intelligenti riducono al minimo le variazioni di temperatura e il controllo automatico della velocità della ventola garantisce un riscaldamento uniforme. Il flusso d'aria a 360° garantisce una temperatura uniforme in tutto il forno, consentendo risultati di cottura perfetti su più livelli.

Con la sonda per alimenti, gli chef amatoriali possono misurare l'esatta temperatura interna degli alimenti che stanno preparando, nonché la temperatura di eventuali liquidi. Innovativo ma intuitivo, il sistema di controllo della temperatura avanzato della nuova gamma di forni da incasso ASKO consente agli chef amatoriali di ottenere risultati che persino gli chef professionisti sarebbero orgogliosi di servire.

Cotture sane per una sana alimentazione

Cuocere le verdure al vapore è un modo semplice per mantenerle gustose e belle, e ne preserva anche i benefici nutrizionali meglio dell'ebollizione o della cottura a fuoco lento. Fondamentalmente, con la cottura al vapore, le verdure non vengono sbalottate come accadrebbe in una pentola piena di acqua bollente, quindi mantengono meglio anche la loro forma e consistenza. Naturalmente, la cottura al vapore è un ottimo modo per applicare questi stessi benefici ad altri piatti, come pesce, crostacei, ravioli, panini e uova.

Eleva la tua pasticceria a un alto livello

Nei primi istanti di cottura, quando il pane inizia a lievitare rapidamente, il vapore nel forno mantiene la crosta morbida ed elastica, permettendogli di continuare a lievitare più a lungo. Agisce anche sugli zuccheri e sugli amidi presenti sulla superficie del pane, contribuendo a formare una crosta sottile e mantenendola uniforme, lucida e croccante, con un colore ricco e invitante.

Cottura simultanea su più livelli

Con un forno ASKO potrete usare più livelli contemporaneamente con la certezza che tutto si cuocerà uniformemente. La ventilazione soffia aria calda in modo omogeneo dando risultati di cottura eccezionali, facendovi risparmiare tempo ed energia elettrica. Una grande comodità, come nei forni professionali.

La cucina di un ristorante, a casa tua

L'utilizzo di una combinazione di vapore e convezione dell'aria, come è possibile in un forno combinato programmabile, permette di aumentare la temperatura, assicurando che la preparazione sia dorata alla perfezione per una resa impeccabile e un sapore delizioso, beneficiando al contempo di un migliore trasferimento del calore e di una cottura più uniforme.

FORNI CELSIUS FULL STEAM - PRECISIONE DEL VAPORE E DI UMIDITÀ

La giusta quantità di vapore per **più vitamine e più sapore**

Quando cucini a vapore, più controllo hai, più creatività puoi esprimere. Gli alimenti cotti a vapore contengono anche una quantità significativamente maggiore di vitamine e minerali rispetto a quelli bolliti. Le tue preparazioni saranno più saporite e sane perché meno sostanze si perderanno durante la cottura. I nostri nuovi forni da incasso ASKO sono dotati di sensori che misurano la quantità di alimenti nel forno e regolano di conseguenza il livello di vapore. Puoi anche programmare l'apertura della porta del forno a intervalli specifici per far fuoriuscire il vapore in eccesso. Questo impedisce che gli alimenti diventino acquosi e privi di sapore.



Generatore Geysler Steam: più potenza al vapore

Geysler Steam di ASKO è un potente sistema di generazione di vapore che produce rapidamente una notevole quantità di vapore, coprendo uniformemente il cibo. Il vapore viene inoltre ridotto rapidamente grazie alla funzione di riduzione del vapore. I sensori all'interno del forno valutano la

quantità di cibo e regolano di conseguenza il vapore, garantendo l'utilizzo ottimale di acqua ed energia per la produzione di vapore. Solo vapore costituito da goccioline molto piccole viene iniettato nella cavità del forno, penetrando negli alimenti per una cottura ottimale.

Cottura sous vide come al ristorante

I forni a vapore ASKO prevedono una funzione dedicata per la cottura sottovuoto (sous vide). Si effettua a temperature molto basse (in genere intorno a 55 / 65 °C per carne e pesce e a 85 °C per gli ortaggi più consistenti). La cottura avviene in un sacchetto alimentare sottovuoto a bassa temperatura per permettere agli alimenti di cuocersi mantenendo la totalità del loro peso e un gusto unico. La carne e il pesce saranno più succosi e mai asciutti e le verdure manterranno tutte le loro sane vitamine.

Benefici della cottura a vapore ASKO

- Il valore nutrizionale degli alimenti, comprese vitamine e minerali, è preservato perché gli alimenti non vengono immersi in acqua.
- La cottura a vapore permette di preservare sapore e colore, poiché il vapore ha un sapore neutro.
- Il vapore preserva anche la consistenza degli alimenti.
- La cottura a vapore non aggiunge odori.
- Nessun rischio di bruciare gli alimenti.
- La cottura a vapore è particolarmente indicata per verdure, pesce, pollame e alcuni dessert.
- Il vapore è perfetto anche per rigenerare alimenti già cotti.
- Con il sistema vapore ASKO è possibile cucinare a bassa temperatura.

FORNI CELSIUS

Il cuore di ogni cucina

Ci sono poche cose nella vita paragonabili al condividere un pranzo con le persone che ami. E i forni ASKO rendono questo un piacere quotidiano. Dotati di funzioni intelligenti, come il ricettario automatico, potrai creare preparazioni con la stessa qualità di un ristorante fin dal primo giorno. Che si tratti di un pranzo in famiglia o di un delizioso spuntino gourmet, la gamma di forni ASKO soddisferà la tua passione per la buona cucina e contribuirà a rendere ogni momento in cucina un piacere.



Forni con grande capacità

I nostri forni da 60 cm sono extra-large, con una capacità fino a 71,5 litri. Offrono inoltre la possibilità di cuocere su cinque livelli diversi contemporaneamente, risparmiando tempo ed energia. Lo stesso vale per i nostri forni 45 cm, tra i più grandi sul mercato: hanno una cavità interna con capacità di ben 50 litri e consentono di cuocere su due livelli contemporaneamente. Con i nostri forni ad alta capacità, sarete perfettamente attrezzati per realizzare le vostre creazioni più ambiziose.

Cavità interna con struttura a volta

Tutti i forni ASKO sono dotati di una cavità interna ispirata ai tradizionali forni da pizza. La forma dei nostri forni, con soffitto a volta, consente una circolazione più uniforme dell'aria calda. Per migliorare ulteriormente la distribuzione del calore, sia la cavità che le teglie sono rivestite con smalto pirolitico di alta qualità che riflette efficacemente il calore. Il risultato sono cotture perfette, sempre.

Porta del forno facile da pulire

I forni ASKO non sono progettati solo per preparare piatti deliziosi, ma anche per valorizzare l'estetica della tua cucina. Affinché il loro design brilli davvero, è fondamentale mantenerli puliti. I vetri della porta di un forno ASKO sono facili da rimuovere e pulire. Il risultato è un forno pulito e igienico, che metterà in risalto la bellezza della tua cucina.

Sicurezza ed efficienza, raffreddamento rapido

La funzione di raffreddamento rapido abbassa velocemente la temperatura interna del forno, rendendolo più sicuro da pulire. Passa facilmente da una cottura all'altra, anche quando sono necessarie variazioni di temperatura significative.

Microonde con sistema inverter

In un forno a microonde tradizionale, la potenza viene erogata a impulsi. Con l'esclusivo sistema Inverter Microwave, presente nei forni microonde ASKO, la potenza è continua. Il risultato è un riscaldamento uniforme e preciso, un minore consumo energetico e una minore rumorosità.

Guide telescopiche: più comodità

Gestire teglie da forno calde, grandi e pesanti può essere scomodo e rischioso. Non importa quanto siano pesanti e calde le tue teglie, le nostre guide telescopiche scorrevoli con funzione di bloccaggio automatico rendono il carico e lo scarico delle teglie comodo e sicuro, eliminando la necessità di infilare le mani nel forno caldo.

FORNI CELSIUS

Ispirati dalla tradizione, progettati per la perfezione

Tutti i forni ASKO sono progettati in modo intelligente per risultati di cottura perfetti. La cavità del forno si ispira ai tradizionali forni a legna per pizza che garantisce una circolazione più efficiente e una distribuzione uniforme del calore in tutta la cavità. Per garantire ulteriormente una distribuzione ottimale del calore, abbiamo progettato con cura la funzione e la posizione degli elementi riscaldanti presenti nei nostri forni ASKO.



Pulizia pirolitica: pulizia senza fatica

Il forno si pulisce da solo grazie alla pirolisi. Mentre voi vi occupate di altro, il forno si scalda fino a raggiungere 465°C. In questo modo i residui vengono bruciati e basterà passare un panno per eliminare ogni residuo di sporco. Per rendere tutto ancora più comodo, è possibile pulire così anche le teglie. Presente nella gamma OTP ed OP.

Steam Clean: pulizia a vapore

Con la funzione Steam Clean e un panno umido è possibile rimuovere facilmente grasso e sporco dalle pareti del forno. Per avviare la pulizia a vapore basta selezionare la funzione tramite il menù dedicato e premere il tasto di conferma. Dopo 30 minuti sarà sufficiente utilizzare un panno umido per rimuovere tutti i residui di sporco. Presente nelle gamme OCS e OCSM.

Aqua Clean: semplice e veloce

Grazie alla funzione Aqua Clean pulire il forno diventa pratico e veloce. È sufficiente versare mezzo litro d'acqua all'interno della teglia profonda e far partire il programma a 70°C per 30 minuti. Il vapore ammorbidirà i residui di sporco e pulire sarà più facile. Presente nelle gamme OT, OM e OCM.

Porte Ultra Cool: fino a 4 vetri

Le porte dei forni, progettate per la massima sicurezza, prevedono fino a 4 vetri e riflettori di calore. Insieme all'azione della ventola di raffreddamento, garantiscono una temperatura esterna della porta al di sotto dei 30°C anche quando il vano interno raggiunge la massima temperatura.

Illuminazione su 2 livelli

Abbiamo equipaggiato i nostri forni con due lampade. La luce è su due livelli e illumina ogni angolo del forno. Non dovrete più aprire la porta per controllare la cottura dei vostri piatti.

Ricette automatiche per non sbagliare

Tutti i forni Celsius sono dotati di ricettario. È sufficiente scegliere la ricetta, indicare la quantità di alimenti da cuocere e impostare il risultato desiderato – cottura bassa, media o elevata – ed il forno opererà in totale autonomia.

FORNI CELSIUS - NUOVO CONTROLLO ELETTRONICO

Rendere la cottura **facile e intuitiva**

Con l'interfaccia dei nostri nuovi forni Celsius da incasso ASKO, tutte le informazioni sono visibili e tutte le funzioni sono facilmente accessibili in un'unica panoramica completa e di facile lettura. Che tu sia uno chef semi-professionista o un principiante ambizioso desideroso di esplorare nuovi percorsi culinari, troverai tutto ciò di cui hai bisogno in pochi clic.





Più croccantezza per risultati di cottura perfetti

Un'eccessiva umidità può rendere gli alimenti acquosi e insapori. Può anche compromettere la perfetta panatura croccante o rovinare una deliziosa meringa che richiede condizioni di cottura particolarmente asciutte. La funzione di riduzione dell'umidità nei nostri nuovi forni Celsius ASKO aiuta a ridurre al minimo la quantità di acqua di condensa che può accumularsi sul fondo del forno. Aiuta anche a ridurre il vapore rilasciato all'apertura della porta. Con la riduzione dell'umidità, è possibile programmare fino a tre aperture della porta per ridurre vapore e umidità, anche nei programmi che non utilizzano il vapore.



Frittura ad aria: la versione sana della frittura

Una delle tante nuove funzionalità della nostra gamma di forni Celsius ASKO è la funzione di frittura ad aria. La frittura ad aria è perfetta per chi ha una vita frenetica, perché permette di preparare pasti deliziosi in poco tempo: immaginatela come una versione sana del "fast food" con un contenuto calorico inferiore. A differenza della frittura tradizionale o della frittura a immersione, la frittura ad aria cuoce senza utilizzare grandi quantità di olio. Dona ai cibi una crosta croccante, senza grassi aggiunti, ed è ideale per piccoli tagli di carne, pesce, verdure e prodotti surgelati precotti come patatine fritte o medaglioni di pollo. Oltre a richiedere meno tempo, la frittura ad aria consuma anche meno energia.

FORNI CELSIUS - CONNETTIVITÀ

Migliora la tua esperienza in cucina con l'app ConnectLife

Trasforma la tua cucina in un centro di cottura intelligente con l'app ConnectLife per forni Celsius ASKO.

Questa innovativa app ti permette di monitorare e controllare il tuo forno da remoto, dandoti la libertà di gestire la tua cucina da qualsiasi luogo. Ricevi notifiche allo scadere del timer, monitora la cottura in tempo reale, visualizza a colpo d'occhio sia la temperatura impostata che quella effettiva e molto altro ancora.

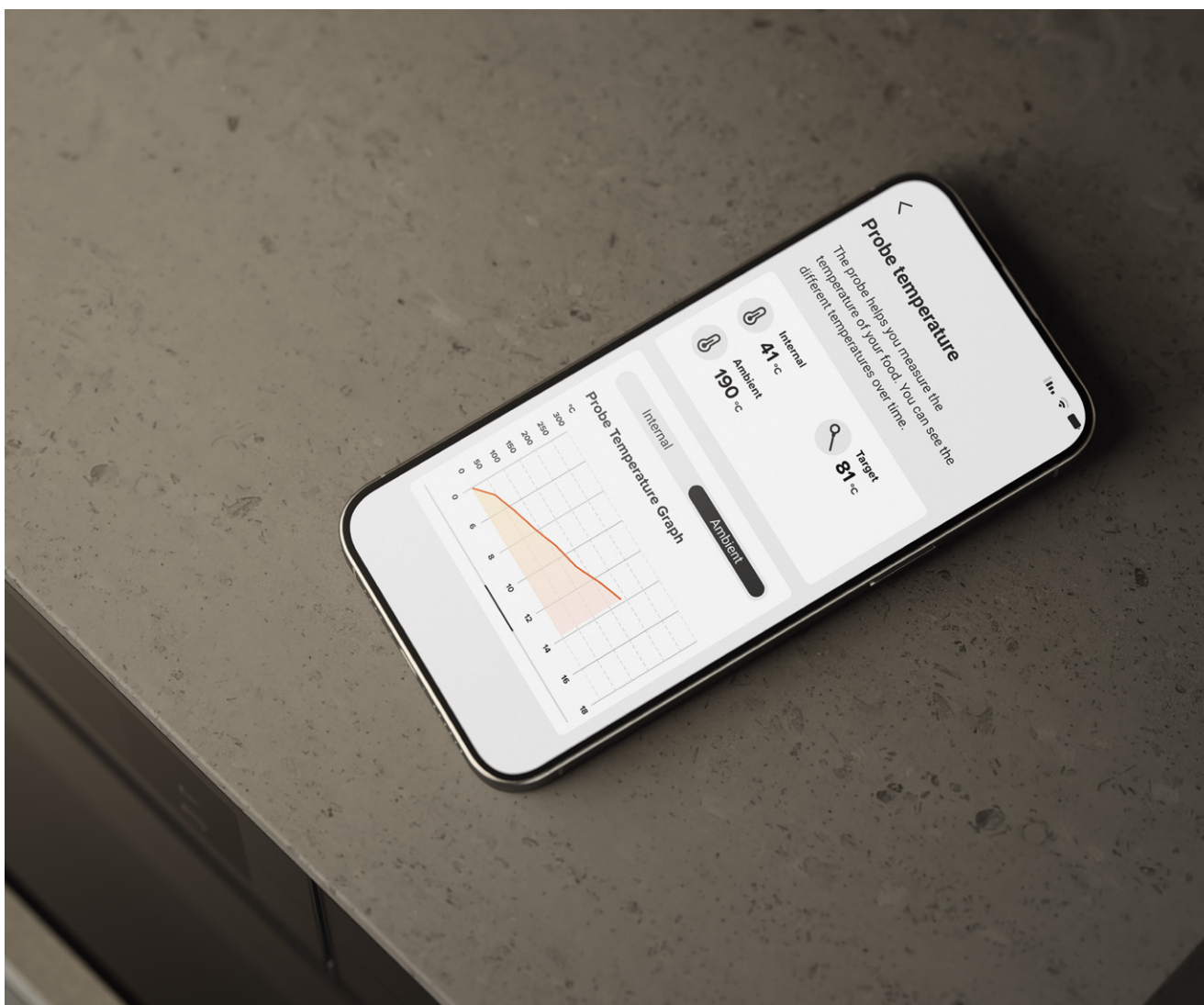



Gamma Classic - Celsius



OT 26 BGH - Classic
Black Glass / 60 cm
Multifunzione
Celsius°Cooking™
€ 899
pag. 26



OTP 26 BGH - Classic
Black Glass / 60 cm
Pirolitico
Celsius°Cooking™
€ 1.099
pag. 27



OCS 26 BGH - Classic
Black Glass / 60 cm
Full Steam
Celsius°Cooking™
€ 1.349
pag. 28



OCM 26 BGH - Classic
Black Glass / 60 cm
Combinato Microonde
Celsius°Cooking™
€ 1.499
pag. 29



OCS 24 BGH - Classic
Black Glass / 45 cm
Full Steam
Celsius°Cooking™
€ 1.299
pag. 30



OCM 24 BGH - Classic
Black Glass / 45 cm
Combinato Microonde
Celsius°Cooking™
€ 1.249
pag. 31

Gamma Classic 38 cm



OM 23 BGC - Classic
Black Glass / 38 cm
Microonde
Display TFT
€ 699
pag. 32



OM 23 SSC - Classic
Acciaio / 38 cm
Microonde
Display TFT
€ 749
pag. 32



OCS 8637 S
Acciaio / 60 cm
Full Steam
Display 4.2"
€ 1.199
pag. 34



OCS 8664 S
Acciaio / 60 cm
Full Steam
Display TFT 2.9"
€ 1.799
pag. 35



OCS 8687 S
Acciaio / 60 cm
Full Steam
Display TFT 6"
€ 2.399
pag. 36



OP 8664 S
Acciaio / 60 cm
Piroolitico
Display TFT 2.9"
€ 1.599
pag. 37



OP 8687 S
Acciaio / 60 cm
Piroolitico
Display TFT 6"
€ 1.999
pag. 38



OT 8664 S
Acciaio / 60 cm
Multifunzione
Display TFT 2.9"
€ 1.299
pag. 39



OM 8464 S
Acciaio / 45 cm
Microonde
Display TFT 2.9"
€ 1.399
pag. 40



OP 8487 S
Acciaio / 45 cm
Piroolitico
Display TFT 6"
€ 1.599
pag. 41



OCM 8464 S
Acciaio / 45 cm
Combinato Microonde
Display TFT 2.9"
€ 1.699
pag. 42



OCM 8487 S
Acciaio / 45 cm
Combinato Microonde
Display TFT 6"
€ 1.699
pag. 43



OCS 8487 S
Acciaio / 45 cm
Full Steam
Display TFT 6"
€ 1.899
pag. 44



OCSM 8487 S
Acciaio / 45 cm
Combinato Full Steam e
Microonde
Display TFT 6"
€ 2.599
pag. 45



OP 8487 A
Graphite Black / 45 cm
Piroolitico
Display TFT 6"
€ 1.599
pag. 46



OCS 8487 A1
Graphite Black / 45 cm
Full Steam
Display TFT 6"
€ 1.899
pag. 47



OCSM 8487 B
Black Steel / 45 cm
Combinato Full Steam e
Microonde
Display TFT 6"
€ 2.599
pag. 48



OCS 8483 S
Acciaio / 45 cm
Full Steam
Display TFT 6"
€ 1.699
pag. 49



18:53

FRASCO

PANORAMICA PER TIPOLOGIA	60 cm	45 cm
OCSM Forni combinati Full Steam e microonde		OCSM 8487 S - Craft - € 2.599 - pag. 45 OCSM 8487 B - Craft - € 2.599 - pag. 48
OCS Forni Full Steam	OCS 26 BGH - Classic, Celsius - € 1.349 - pag. 28 OCS 8637 S - Craft - € 1.199 - pag. 34 OCS 8664 S - Craft - € 1.799 - pag. 35 OCS 8687 S - Craft - € 2.399 - pag. 36	OCS 24 BGH - Classic, Celsius - € 1.299 - pag. 30 OCS 8487 S - Craft - € 1.899 - pag. 44 OCS 8487 A1 - Craft - € 1.899 - pag. 47 OCS 8483 S - Pro Series™ - € 1.699 - pag. 49
OCM Forni combinati microonde	OCM 26 BGH - Classic, Celsius - € 1.499 - pag. 29	OCM 24 BGH - Classic, Celsius - € 1.249 - pag. 31 OCM 8464 S - Craft - € 1.699 - pag. 42 OCM 8487 S - Craft - € 1.699 - pag. 43
OTP - OP Forni pirolitici	OTP 26 BGH - Classic, Celsius - € 1.099 - pag. 27 OP 8664 S - Craft - € 1.599 - pag. 37 OP 8687 S - Craft - € 1.999 - pag. 38	OP 8487 S - Craft - € 1.599 - pag. 41 OP 8487 A - Craft - € 1.599 - pag. 46
OT Forni multifunzione	OT 26 BGH - Classic, Celsius - € 899 - pag. 26 OT 8664 S - Craft - € 1.299 - pag. 39	
OM Forni microonde		OM 8464 S - Craft - € 1.399 - pag. 40
		38 cm
OM Forni microonde		OM 23 SSC - Classic - € 749 - pag. 32 OM 23 BGC - Classic - € 699 - pag. 32

ASKO

OT 26 BGH - Classic

€ 899

Essence / Celsius°Cooking™ / Serie 2
Forno multifunzione / 60 cm
Black Glass



Elementi riscaldanti potenti: Riscaldamento preciso, efficiente e rapido **Display TFT da 3" con tasti touch:** interfaccia facile da usare, **ConnectLife:** controllo e monitoraggio da remoto, **Guida telescopica:** sicurezza e praticità, **Celsius°Cooking™:** temperature esatte per una cucina gustosa e sana



Alcune funzioni del forno

Aria calda, Aria calda ECO, Aria calda secca, Top + Riscaldamento inferiore, Superiore (30%) + inferiore (70%), Superiore + inferiore + ventilatore, Air fry*, Aria calda + inferiore, Grill grande, Grill grande + ventilatore, Riscaldamento inferiore, Scongellare, Riscaldare, Mantenere in caldo, Scaldare piatti, Pietre per massaggio, Sterilizzare, Asciugare, Sigillatura barattoli, Pastorizzazione, Deidratare, Sottovuoto per marmellate, Modalità Sabbath

Celsius°Cooking™

- Funzione di calibrazione della temperatura: assicura che la temperatura impostata corrisponda alla temperatura effettiva nel forno, con deviazioni di temperatura minime (max +/- 1 °C)
- Flusso d'aria a 360°: temperatura uniforme in tutto il forno per risultati di cottura perfetti anche su più livelli
- Algoritmi intelligenti garantiscono temperature e livelli di vapore ideali per un risultato di cottura perfetto
- Sonda per alimenti che garantisce temperature interne perfette

Tecnologia di cottura

- Riscaldamento uniforme e veloce grazie ai potenti elementi riscaldanti
- Cottura a fasi: combinazione di un massimo di tre funzioni del forno in un unico ciclo di cottura
- Preriscaldamento rapido: riscaldamento rapido del forno alla temperatura impostata

Comfort e cura

- Guide telescopiche
- Pulizia Aqua Clean: sistema a risparmio energetico per ammorbidire lo sporco e rendere la pulizia più semplice
- Display TFT da 3" con tasti touch, facile accesso alle funzioni e alla panoramica dello stato di cottura
- App ConnectLife per controllo remoto, monitoraggio e informazioni
- Aggiornamenti del forno (OTA): nuove funzionalità, ricette, programmi e correzioni di bug
- Porta soft-open e soft-close
- Porta fredda per maggiore sicurezza

Dati tecnici

- Classe di efficienza energetica: A++
- Connessione elettrica: 3,6 kW / 220-240 V / 50-60 Hz / 16 A
- Volume interno utile: 71,5 litri
- Rumorosità massima: 42 dB
- Potenza massima (Grill / Tradizionale): 3,4 kW / 2,1 kW
- Range di temperatura: 30 - 300 °C
- Precisione: +/- 1 °C

Allestimento di serie



- 1 Griglia
- 1 Teglia
- 1 Sonda temperatura

* Accessorio per cottura Air fry acquistabile separatamente

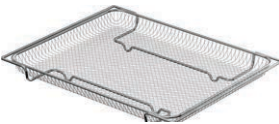

Art. 907744

€ 39,90

Installazione

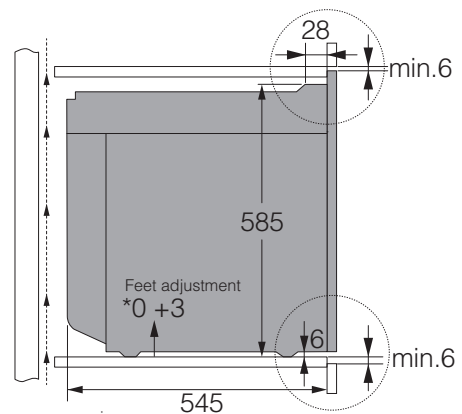
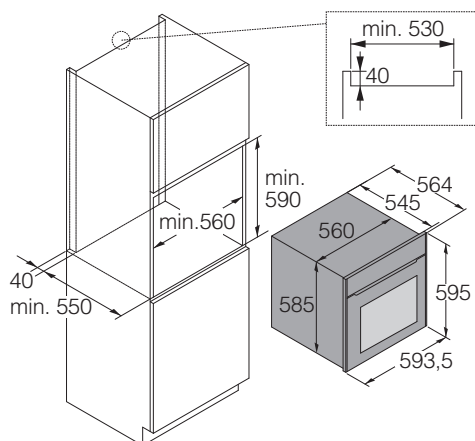



ASKO OTP 26 BGH - Classic

€ 1.099

Essence / Celsius°Cooking™ / Serie 2
Forno multifunzione pirolitico / 60 cm
Black Glass

Elementi riscaldanti potenti: Riscaldamento preciso, efficiente e rapido **Display TFT da 3" con tasti touch:** interfaccia facile da usare, **ConnectLife:** controllo e monitoraggio da remoto, **Guida telescopica:** sicurezza e praticità, **Pulizia pirolitica:** pulizia profonda dello sporco, senza detersivi, **Celsius°Cooking™:** temperature esatte per una cucina gustosa e sana



Alcune funzioni del forno

Aria calda, Aria calda ECO, Aria calda secca, Top + Riscaldamento inferiore, Superiore (30%) + Inferiore (70%), Superiore + inferiore + ventilatore, Air fry*, Aria calda + inferiore, Grill grande, Grill grande + ventilatore, Riscaldamento inferiore, Scongellare, Riscaldare, Mantenere in caldo, Scaldare piatti, Pietre per massaggio, Sterilizzare, Asciugare, Sigillatura barattoli, Pastorizzazione, Deidratare, Sottovuoto per marmellate, Modalità Sabbath

Celsius°Cooking™

- Funzione di calibrazione della temperatura: assicura che la temperatura impostata corrisponda alla temperatura effettiva nel forno, con deviazioni di temperatura minime (max +/- 1 °C)
- Flusso d'aria a 360°: temperatura uniforme in tutto il forno per risultati di cottura perfetti anche su più livelli
- Algoritmi intelligenti garantiscono temperature e livelli di vapore ideali per un risultato di cottura perfetto
- Sonda per alimenti che garantisce temperature interne perfette

Tecnologia di cottura

- Riscaldamento uniforme e veloce grazie ai potenti elementi riscaldanti
- Cottura a fasi: combinazione di un massimo di tre funzioni del forno in un unico ciclo di cottura
- Preriscaldamento rapido: riscaldamento rapido del forno alla temperatura impostata

Comfort e cura

- Guide telescopiche
- Pulizia pirolitica: grasso e residui presenti nella cavità e negli accessori vengono bruciati ad alte temperature (465 °C) e possono essere facilmente rimossi senza l'uso di detersivi
- Pulizia Aqua Clean: sistema a risparmio energetico per ammorbidire lo sporco e rendere la pulizia più semplice
- Display TFT da 3" con tasti touch, facile accesso alle funzioni e alla panoramica dello stato di cottura
- App ConnectLife per controllo remoto, monitoraggio e informazioni
- Aggiornamenti del forno (OTA): nuove funzionalità, ricette, programmi e correzioni di bug
- Porta soft-open e soft-close
- Porta fredda per maggiore sicurezza

Dati tecnici

- Classe di efficienza energetica: A++
- Connessione elettrica: 3,6 kW / 220-240 V / 50-60 Hz / 16 A
- Volume interno utile: 71,5 litri
- Rumorosità massima: 42 dB
- Potenza massima (Grill / Tradizionale): 3,4 kW / 2,1 kW
- Range di temperatura: 30 - 315 °C
- Precisione: +/- 1 °C

Allestimento di serie



- 1 Griglia
- 1 Teglia
- 1 Sonda temperatura

* Accessorio per cottura Air fry acquistabile separatamente

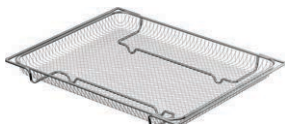

Art. 907744

€ 39,90

Installazione

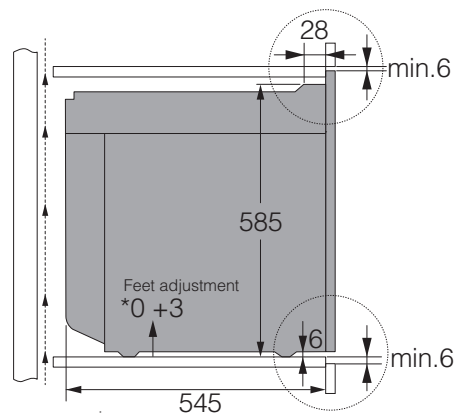
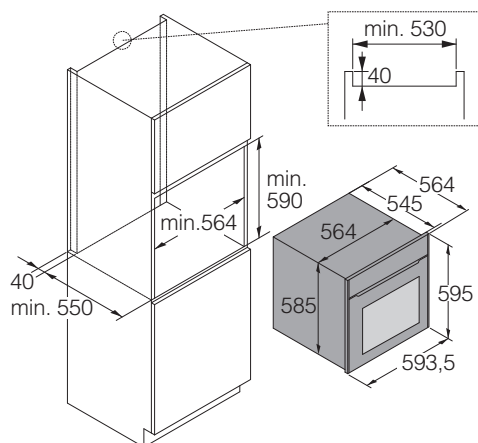

ASKO

OCS 26 BGH - Classic

€ 1.349



Essence / Celsius°Cooking™ / Serie 2

Forno Full Steam / 60 cm

Black Glass

PureSteam+: corretta quantità e temperatura del vapore, **Elementi riscaldanti potenti**: riscaldamento preciso, efficiente e rapido, **Display TFT da 3" con tasti touch**: interfaccia facile da usare, **ConnectLife**: controllo e monitoraggio da remoto, **Guida telescopica**: sicurezza e praticità, **Celsius°Cooking™**: temperature e livelli di vapore esatti per una cucina gustosa e sana



Alcune funzioni del forno

Aria calda, Aria calda ECO, Aria calda secca, Top + Riscaldamento inferiore, Superiore + inferiore + vapore, Superiore (30%) + inferiore (70%), Superiore + inferiore + ventilatore, Air fry*, Aria calda + inferiore, Grill grande, Grill grande + ventilatore, Riscaldamento inferiore, Vapore, Aria calda + vapore, Superiore + inferiore + ventilatore + vapore, Sous vide, Decalcificazione, Scongelo ventilato, Sbrinatorio a vapore, Riscaldare con aria calda, Mantenere in caldo, Scaldare piatti, Pietre per massaggio, Oshibori, Sterilizzare, Deidratare, Rigererare con vapore, Sottovuoto per marmellate, Sterilizzazione bottiglie, Modalità Sabbath

Celsius°Cooking™

- Funzione di calibrazione della temperatura: assicura che la temperatura impostata corrisponda alla temperatura effettiva nel forno, con deviazioni di temperatura minime (max +/- 1 °C)
- Flusso d'aria a 360°: temperatura uniforme in tutto il forno per risultati di cottura perfetti anche su più livelli
- Algoritmi intelligenti garantiscono temperature e livelli di vapore ideali per un risultato di cottura perfetto
- Sonda per alimenti che garantisce temperature interne perfette

Tecnologia di cottura

- PureSteam+: vapore secco per risultati di cottura perfetti e salutari
- Riscaldamento uniforme e veloce grazie ai potenti elementi riscaldanti
- Cottura a fasi: combinazione di un massimo di tre funzioni del forno in un unico ciclo di cottura
- Cottura sous vide resa possibile da temperature e livelli di vapore precisi
- Preriscaldamento rapido: riscaldamento rapido del forno alla temperatura impostata

Comfort e cura

- Guide telescopiche
- Funzione di pulizia a vapore: scioglie lo sporco e facilita la pulizia del forno senza detersivi
- Serbatoio dell'acqua da 1,2 litri: sufficiente per lunghi cicli vapore
- Display TFT da 3" con tasti touch, facile accesso alle funzioni e alla panoramica dello stato di cottura
- App ConnectLife per controllo remoto, monitoraggio e informazioni
- Aggiornamenti del forno (OTA): nuove funzionalità, ricette, programmi e correzioni di bug
- Porta soft-open e soft-close
- Porta fredda per maggiore sicurezza

Dati tecnici

- Classe di efficienza energetica: A++
- Connessione elettrica: 3,6 kW / 220-240 V / 50-60 Hz / 16 A
- Volume interno utile: 71,5 litri
- Rumorosità massima: 42 dB
- Potenza massima (Grill / Tradizionale / Generatore vapore): 3,4 kW / 2,1 kW / 1,5 kW
- Range di temperatura: 30 - 250 °C
- Range di temperatura vapore: 30 - 100 °C
- Precisione temperatura: +/- 1 °C

Allestimento di serie



- 1 Griglia
- 1 Teglia vapore non forata
- 1 Teglia vapore forata
- 1 Teglia
- 1 Sonda temperatura

* Accessorio per cottura Air fry acquistabile separatamente

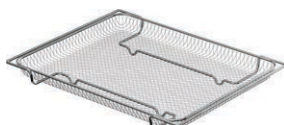

Art. 907744

€ 39,90

Installazione

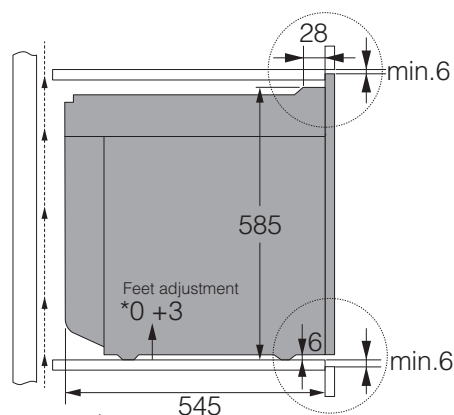
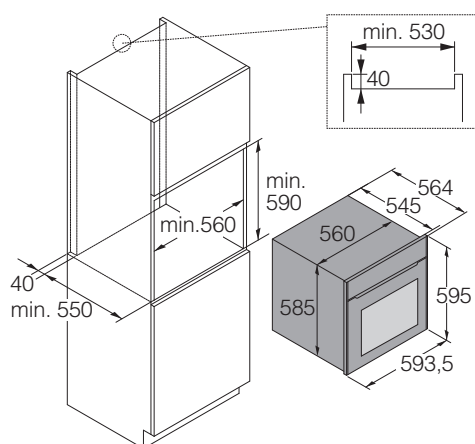

ASKO

OCM 26 BGH - Classic

€ 1.499



Essence / Celsius°Cooking™ / Serie 2
Forno combinato microonde / 60 cm
Black Glass

Microonde con inverter: flusso microonde controllato con precisione, **Elementi riscaldanti potenti:** riscaldamento preciso, efficiente e rapido, **Display TFT da 3" con tasti touch:** interfaccia facile da usare, **ConnectLife:** controllo e monitoraggio da remoto, **Celsius°Cooking™:** temperature esatte per una cucina gustosa e sana



Alcune funzioni del forno

Aria calda, Aria calda ECO, Aria calda secca, Top + Riscaldamento inferiore, Superiore (30%) + inferiore (70%), Superiore + inferiore + ventilatore, Air fry*, Aria calda + inferiore, Grill grande, Grill grande + ventilatore, Riscaldamento inferiore, Microonde, Aria calda + microonde, Grill grande + ventilatore + microonde, Superiore + inferiore + ventilatore + microonde, Scongellare, Mantenere in caldo, Scaldare piatti, Pietre per massaggio, Sterilizzare, Deidratare, Riscaldare, Sottovuoto per marmellate, Modalità Sabbath

Celsius°Cooking™

- Funzione di calibrazione della temperatura: assicura che la temperatura impostata corrisponda alla temperatura effettiva nel forno, con deviazioni di temperatura minime (max +/- 1 °C)
- Flusso d'aria a 360°: temperatura uniforme in tutto il forno per risultati di cottura perfetti anche su più livelli
- Algoritmi intelligenti garantiscono temperature e livelli di vapore ideali per un risultato di cottura perfetto
- Sonda per alimenti che garantisce temperature interne perfette

Tecnologia di cottura

- Microonde con Inverter: flusso costante di microonde per un riscaldamento delicato degli alimenti
- Ampia gamma di potenza del microonde: da 90 W molto bassi a 1000 W potenti
- Riscaldamento uniforme e veloce grazie ai potenti elementi riscaldanti
- Cottura a fasi: combinazione di un massimo di tre funzioni del forno in un unico ciclo di cottura
- Preriscaldamento rapido: riscaldamento rapido del forno alla temperatura impostata
- Niente piatti girevoli: al loro posto viene utilizzato un agitatore per microonde che distribuisce le microonde

Comfort e cura

- Pulizia Aqua Clean: sistema a risparmio energetico per ammorbidire lo sporco e rendere la pulizia più semplice
- Display TFT da 3" con tasti touch, facile accesso alle funzioni e alla panoramica dello stato di cottura
- App ConnectLife per controllo remoto, monitoraggio e informazioni
- Aggiornamenti del forno (OTA): nuove funzionalità, ricette, programmi e correzioni di bug
- Porta soft-open e soft-close
- Porta fredda per maggiore sicurezza

Dati tecnici

- Connessione elettrica: 3,6 kW / 220-240 V / 50-60 Hz / 16 A
- Volume interno utile: 71,5 litri
- Rumorosità massima: 42 dB
- Potenza massima (Grill / Tradizionale / Microonde): 3,4 kW / 2,1 kW / 1.0 kW
- Range di temperatura: 30 - 250 °C
- Precisione: +/- 1 °C

Allestimento di serie



- 1 Griglia
- 1 Teglia in vetro
- 1 Teglia
- 1 Sonda temperatura

* Accessorio per cottura Air fry acquistabile separatamente

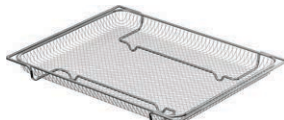

Art. 907744

€ 39,90

Installazione

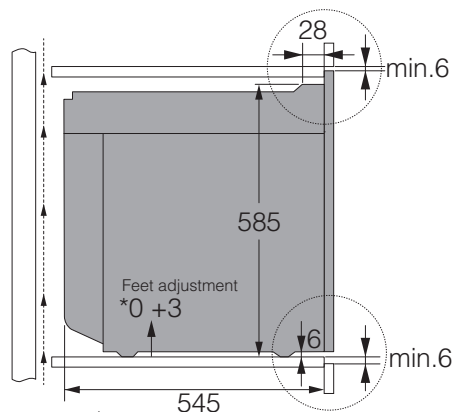
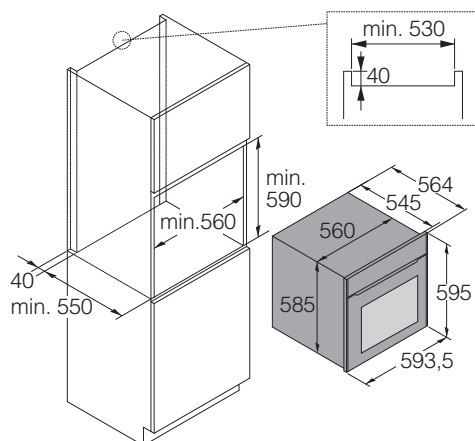

ASKO

OCS 24 BGH - Classic

€ 1.299



Essence / Celsius°Cooking™ / Serie 2

Forno Full Steam / 45 cm

Black Glass

PureSteam+: corretta quantità e temperatura del vapore, **Elementi riscaldanti potenti**: riscaldamento preciso, efficiente e rapido, **Display TFT da 3" con tasti touch**: interfaccia facile da usare, **ConnectLife**: controllo e monitoraggio da remoto, **Guida telescopica**: sicurezza e praticità, **Celsius°Cooking™**: temperature e livelli di vapore esatti per una cucina gustosa e sana



Alcune funzioni del forno

Aria calda, Aria calda ECO, Aria calda secca, Top + Riscaldamento inferiore, Superiore + inferiore + vapore, Superiore (30%) + inferiore (70%), Superiore + inferiore + ventilatore, Air fry*, Aria calda + inferiore, Grill grande, Grill grande + ventilatore, Riscaldamento inferiore, Vapore, Aria calda + vapore, Superiore + inferiore + ventilatore + vapore, Sous vide, Decalcificazione, Scongelo ventilato, Sbrinatorio a vapore, Riscaldare con aria calda, Mantenere in caldo, Scaldare piatti, Pietre per massaggio, Oshibori, Sterilizzare, Deidratare, Rigererare con vapore, Sottovuoto per marmellate, Sterilizzazione bottiglie, Modalità Sabbath

Celsius°Cooking™

- Funzione di calibrazione della temperatura: assicura che la temperatura impostata corrisponda alla temperatura effettiva nel forno, con deviazioni di temperatura minime (max +/- 1 °C)
- Flusso d'aria a 360°: temperatura uniforme in tutto il forno per risultati di cottura perfetti anche su più livelli
- Algoritmi intelligenti garantiscono temperature e livelli di vapore ideali per un risultato di cottura perfetto
- Sonda per alimenti che garantisce temperature interne perfette

Tecnologia di cottura

- PureSteam+: vapore secco per risultati di cottura perfetti e salutari
- Riscaldamento uniforme e veloce grazie ai potenti elementi riscaldanti
- Cottura a fasi: combinazione di un massimo di tre funzioni del forno in un unico ciclo di cottura
- Cottura sous vide resa possibile da temperature e livelli di vapore precisi
- Preriscaldamento rapido: riscaldamento rapido del forno alla temperatura impostata

Comfort e cura

- Guide telescopiche
- Funzione di pulizia a vapore: scioglie lo sporco e facilita la pulizia del forno senza detersivi
- Serbatoio dell'acqua da 1,2 litri: sufficiente per lunghi cicli vapore
- Display TFT da 3" con tasti touch, facile accesso alle funzioni e alla panoramica dello stato di cottura
- App ConnectLife per controllo remoto, monitoraggio e informazioni
- Aggiornamenti del forno (OTA): nuove funzionalità, ricette, programmi e correzioni di bug
- Porta soft-open e soft-close
- Porta fredda per maggiore sicurezza

Dati tecnici

- Classe di efficienza energetica: A++
- Connessione elettrica: 3,6 kW / 220-240 V / 50-60 Hz / 16 A
- Volume interno utile: 50,5 litri
- Rumorosità massima: 42 dB
- Potenza massima (Grill / Tradizionale / Generatore vapore): 3,4 kW / 1,6 kW / 1,5 kW
- Range di temperatura: 30 - 250 °C
- Range di temperatura vapore: 30 - 100 °C
- Precisione temperatura: +/- 1 °C

Allestimento di serie



- 1 Griglia
- 1 Teglia vapore non forata
- 1 Teglia vapore forata
- 1 Teglia
- 1 Sonda temperatura

* Accessorio per cottura Air fry acquistabile separatamente

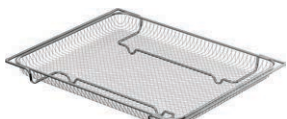

Art. 907744

€ 39,90

Installazione

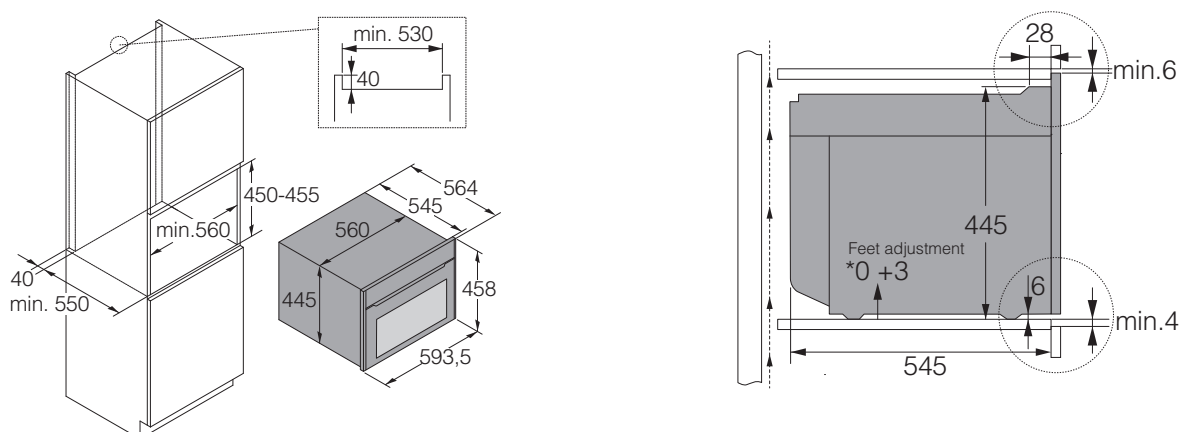



ASKO OCM 24 BGH - Classic

€ 1.249

Essence / Celsius°Cooking™ / Serie 2
Forno combinato microonde / 45 cm
Black Glass

Microonde con inverter: flusso microonde controllato con precisione. **Elementi riscaldanti potenti:** Riscaldamento preciso, efficiente e rapido **Display TFT da 3" con tasti touch:** interfaccia facile da usare, **ConnectLife:** controllo e monitoraggio da remoto, **Celsius°Cooking™:** temperature esatte per una cucina gustosa e sana



Alcune funzioni del forno

Aria calda, Aria calda ECO, Aria calda secca, Top + Riscaldamento inferiore, Superiore (30%) + inferiore (70%), Superiore + inferiore + ventilatore, Air fry*, Aria calda + inferiore, Grill grande, Grill grande + ventilatore, Riscaldamento inferiore, Microonde, Aria calda + microonde, Grill grande + ventilatore + microonde, Superiore + inferiore + ventilatore + microonde, Scongelare, Mantenere in caldo, Scaldare piatti, Pietre per massaggio, Sterilizzare, Deidratare, Riscaldare, Sottovuoto per marmellate, Modalità Sabbath

Celsius°Cooking™

- Funzione di calibrazione della temperatura: assicura che la temperatura impostata corrisponda alla temperatura effettiva nel forno, con deviazioni di temperatura minime (max +/- 1 °C)
- Flusso d'aria a 360°: temperatura uniforme in tutto il forno per risultati di cottura perfetti anche su più livelli
- Algoritmi intelligenti garantiscono temperature e livelli di vapore ideali per un risultato di cottura perfetto
- Sonda per alimenti che garantisce temperature interne perfette

Tecnologia di cottura

- Microonde con Inverter: flusso costante di microonde per un riscaldamento delicato degli alimenti
- Ampia gamma di potenza del microonde: da 90 W molto bassi a 1000 W potenti
- Riscaldamento uniforme e veloce grazie ai potenti elementi riscaldanti
- Cottura a fasi: combinazione di un massimo di tre funzioni del forno in un unico ciclo di cottura
- Preriscaldamento rapido: riscaldamento rapido del forno alla temperatura impostata
- Niente piatti girevoli: al loro posto viene utilizzato un agitatore per microonde che distribuisce le microonde

Comfort e cura

- Pulizia Aqua Clean: sistema a risparmio energetico per ammorbidire lo sporco e rendere la pulizia più semplice
- Display TFT da 3" con tasti touch, facile accesso alle funzioni e alla panoramica dello stato di cottura
- App ConnectLife per controllo remoto, monitoraggio e informazioni
- Aggiornamenti del forno (OTA): nuove funzionalità, ricette, programmi e correzioni di bug
- Porta soft-open e soft-close
- Porta fredda per maggiore sicurezza

Dati tecnici

- Connessione elettrica: 3,6 kW / 220-240 V / 50-60 Hz / 16 A
- Volume interno utile: 50,5 litri
- Rumorosità massima: 42 dB
- Potenza massima (Grill / Tradizionale / Microonde): 3,4 kW / 1,6 kW / 1,0 kW
- Range di temperatura: 30 - 250 °C
- Precisione: +/- 1 °C

Allestimento di serie



- 1 Griglia
- 1 Teglia in vetro
- 1 Teglia
- 1 Sonda temperatura

* Accessorio per cottura Air fry acquistabile separatamente

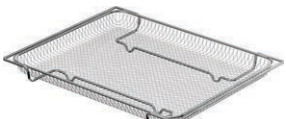

Art. 907744

€ 39,90

Installazione

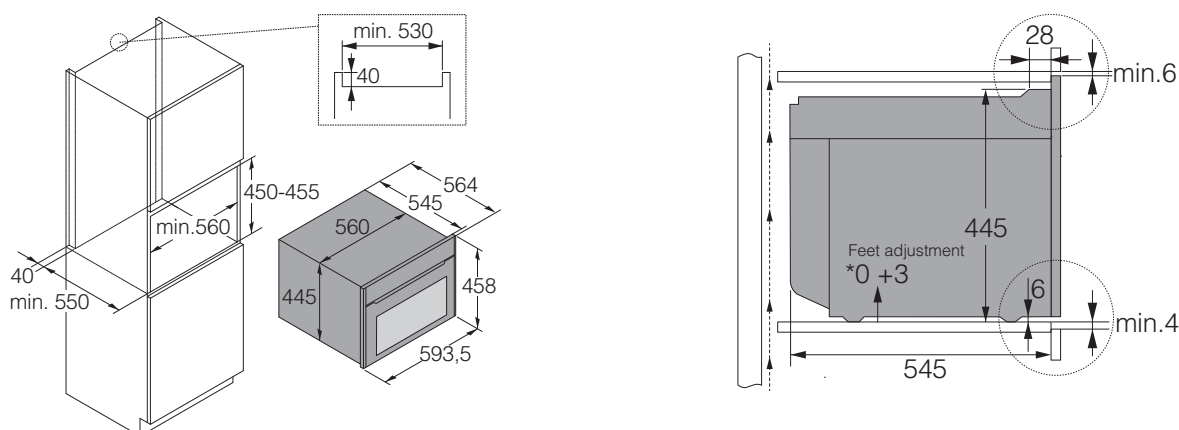



ASKO

OM 23 SSC - Classic

€ 749

Classic
Forno microonde / 38 cm
Acciaio

OM 23 BGC - Classic

€ 699

Classic
Forno microonde / 38 cm
Black Glass

Microonde con inverter: flusso microonde controllato con precisione, **Display TFT e controlli touch:** interfaccia facile da usare

Funzioni del forno
Microonde, Scongellare

Assistenza alla cottura

- Microonde con Inverter: flusso costante di microonde per un riscaldamento delicato degli alimenti
- Timer programmabile
- Illuminazione interna
- Piatto girevole con diametro 250 mm

Comfort e cura

- Display TFT con tasti touch, facile accesso a funzioni e stato di cottura

Dati tecnici

- Connessione elettrica: 1,3 kW / 220-240 V / 50-60 Hz
- Volume interno utile: 22 litri
- Potenza massima (Microonde): 750 W

Installazione

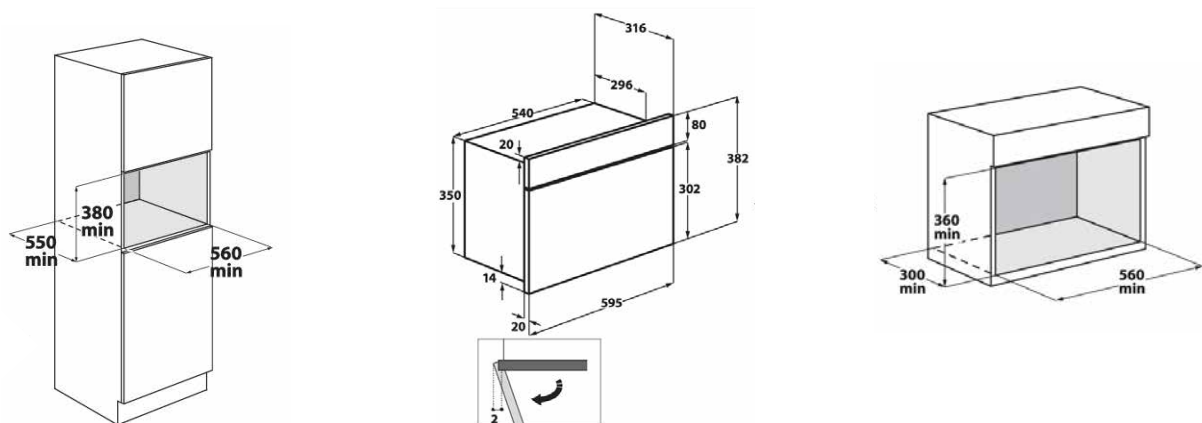



ASKO OCS 8637 S

€ 1.199



Craft
Forno Full Steam, 60 cm
Acciaio

Quantità ottimale di vapore e stabilità della temperatura: sistema Pure Steam, **Cottura uniforme:** sistema di aria calda e vapore a 5 vie, **Controllo facile e intuitivo:** display a colori da 4,2" con manopole, **Cottura ancora più precisa:** sonda di temperatura



11 funzioni



100% vapore, Aria calda + vapore, Aria calda, Aria calda + Resistenza inferiore, Resistenza superiore e inferiore, Grill grande ventilato, ECO, Steam Clean, Scongellamento, Pre-riscaldamento rapido

Caratteristiche

- Classe di efficienza energetica: A+
- Capacità interna: 71 l
- Cool Door: 4 vetri di cui 3 riflettenti
- Rivestimento in smalto pirolitico, ultra liscio, resistente al calore e all'umidità
- Pulizia Steam Clean

Tecnologia di cottura

- 5 uscite dell'aria calda per una cottura uniforme
- Controllo elettronico della temperatura: da 30°C a 230°C
- Sonda di temperatura con avviso al raggiungimento della temperatura, per risultati sempre perfetti
- 2 grill per una cottura uniforme 2700 W

Comfort e sicurezza

- Display da 4,2"
- Navigazione intuitiva grazie ai tasti e alle manopole
- Doppia illuminazione interna
- Porta con vetri facilmente rimovibili per una pulizia più facile
- Sistema di raffreddamento con ventilazione prolungata
- Piedini regolabili

Dimensioni

- Apparecchiatura (A / L / P): 597 / 597 / 547+21* mm
- Nicchia (A / L / P): 590 / 560-568 / 550 mm
- Lunghezza del cavo elettrico / Posizione: 1500 mm / Dietro-destra

Dati tecnici

- Connessione elettrica: 3.4 kW / 220-240 V / 50-60 Hz / 16 A
- Potenza massima (Grill / Tradizionale): 2.7 kW / 1.6 kW

* 21 mm è lo spessore del telaio metallico del forno

Allestimento di serie



- 1 Teglia bassa smaltata
- 1 Griglia
- 1 Teglia forata in acciaio inox
- 1 Sonda temperatura

Installazione

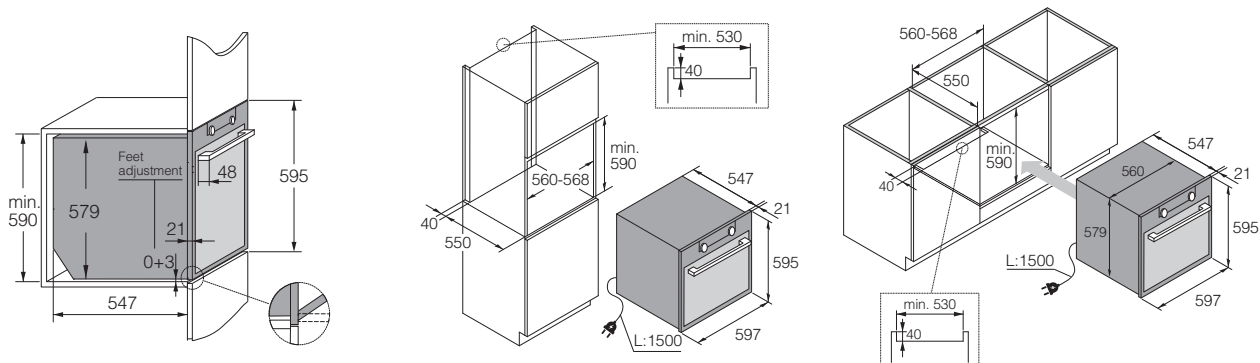



ASKO OCS 8664 S

€ 1.799

Craft
Forno Full Steam, 60 cm
Acciaio

Quantità ottimale di vapore e stabilità della temperatura: sistema Pure Steam, **Cottura uniforme:** sistema di aria calda e vapore a 5 vie, **Controllo facile e intuitivo:** display a colori da 2,9" con manopole, **Cottura ancora più precisa:** sonda di temperatura, **Facile da usare:** 1 guida telescopica



21 funzioni



Aria calda, Aria calda + Resistenza inferiore, Resistenza superiore e inferiore, Grill grande, Grill, Grill grande ventilato, Resistenza superiore, Resistenza inferiore, Riscaldamento inferiore ventilato, Auto Roast, Aria calda ECO, 100% vapore, Vapore a bassa temperatura, Sous Vide, Combinazione aria calda + vapore livello 1, Combinazione aria calda + vapore livello 2, Combinazione aria calda + vapore livello 3, Mantenimento in caldo, Steam Clean, Scongellamento, Pre-riscaldamento rapido

Caratteristiche

- Classe di efficienza energetica: A+
- Capacità interna: 73 l
- Cool Door: 4 vetri di cui 3 riflettenti
- Rivestimento in smalto pirolitico, ultra liscio, resistente al calore e all'umidità
- Pulizia Steam Clean

Tecnologia di cottura

- Generatore di vapore puro per la produzione di vapore secco, risultati di cottura perfetti e salutarì
- Cottura 100% vapore attraverso 4 ingressi d'aria posti ad intervalli regolari
- Serbatoio dell'acqua da 1,3 l per 80 minuti di cottura a vapore
- 5 uscite dell'aria calda per una cottura uniforme
- Controllo elettronico della temperatura: da 30°C a 230°C
- 132 programmi automatici
- Possibilità di prolungare il tempo di cottura al termine del programma
- Sonda di temperatura con avviso al raggiungimento della temperatura, per risultati sempre perfetti
- 2 grill per una cottura uniforme 2700 W

Comfort e sicurezza

- Display a colori da 2,9"
- Navigazione intuitiva grazie ai pulsanti e alle manopole
- 1 guida telescopica a estrazione totale e rimovibile
- Chiusura della porta Soft
- Doppia illuminazione interna
- Porta con vetri facilmente rimovibili per una pulizia più facile
- Programma automatico per la decalcificazione
- Sistema di raffreddamento con ventilazione prolungata
- Piedini regolabili

Dimensioni

- Apparecchiatura (A / L / P): 597 / 597 / 547+21* mm
- Nicchia (A / L / P): 590 / 560-568 / 550 mm
- Lunghezza del cavo elettrico / Posizione: 1500 mm / Dietro-destra

Dati tecnici

- Connessione elettrica: 3.4 kW / 220-240 V / 50-60 Hz / 16 A
- Potenza massima (Grill / Tradizionale / Generatore di vapore): 2.7 kW / 1.6 kW / 1.2 kW

* 21 mm è lo spessore del telaio metallico del forno

Allestimento di serie

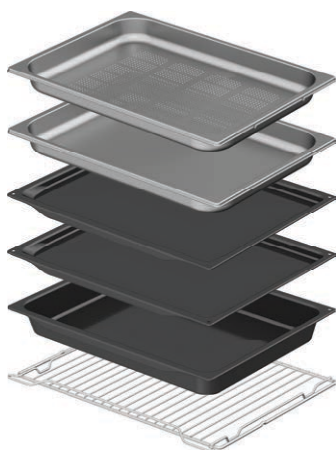

- 1 Teglia forata in acciaio inox
- 1 Teglie in acciaio inossidabile non perforate
- 2 Teglie basse smaltate
- 1 Teglia profonda smaltata
- 1 Griglia
- 1 Sonda temperatura

Installazione

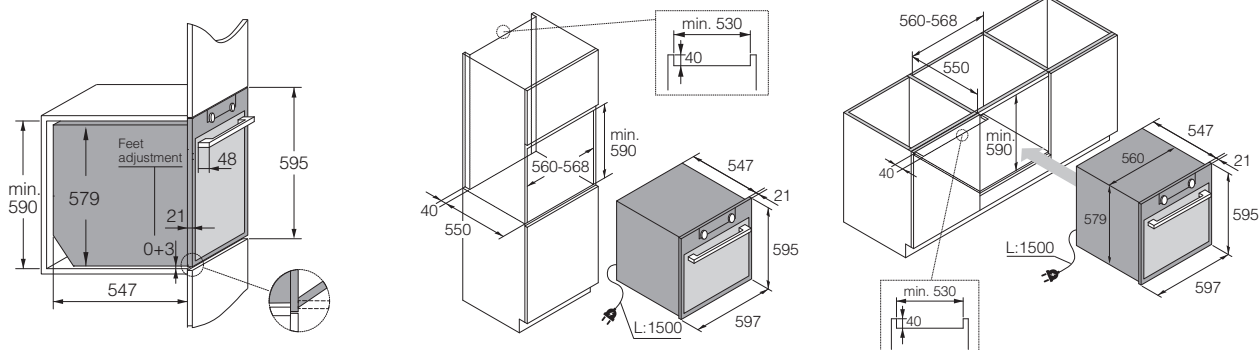

ASKO

OCS 8687 S

€ 2.399

Craft
Forno Full Steam, 60 cm
Acciaio



Quantità ottimale di vapore e stabilità della temperatura: sistema Pure Steam, **Cottura uniforme:** sistema di aria calda e vapore a 5 vie, **Controllo facile e intuitivo:** display a colori da 6" con manopole, **Cottura ancora più precisa:** sonda di temperatura, **Impostazione di 3 modalità di cottura successive:** cottura multi-step, **Facile da usare:** 2 guide telescopiche

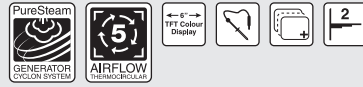

21 funzioni



Aria calda, Aria calda + Resistenza inferiore, Resistenza superiore e inferiore, Grill grande, Grill, Grill grande ventilato, Resistenza superiore, Resistenza inferiore, Riscaldamento inferiore ventilato, Auto Roast, Aria calda ECO, 100% vapore, Vapore a bassa temperatura, Sous Vide, Combinazione aria calda + vapore livello 1, Combinazione aria calda + vapore livello 2, Combinazione aria calda + vapore livello 3, Mantenimento in caldo, Steam Clean, Scongelamento, Pre-riscaldamento rapido

Caratteristiche

- Classe di efficienza energetica: A+
- Capacità interna: 73 l
- Cool Door: 4 vetri di cui 3 riflettenti
- Rivestimento in smalto pirolitico, ultra liscio, resistente al calore e all'umidità
- Pulizia Steam Clean

Tecnologia di cottura

- Generatore di vapore puro per la produzione di vapore secco, risultati di cottura perfetti e salutari
- Cottura 100% vapore attraverso 4 ingressi d'aria posti ad intervalli regolari
- Serbatoio dell'acqua da 1,3 l per 80 minuti di cottura a vapore
- 5 uscite dell'aria calda per una cottura uniforme
- Controllo elettronico della temperatura: da 30°C a 230°C
- 132 programmi automatici
- Cottura a fasi combinate (Impostazione di 3 modalità di cottura successive)
- Possibilità di prolungare il tempo di cottura al termine del programma
- Possibilità di salvare fino a 10 ricette preferite
- Sonda di temperatura con avviso al raggiungimento della temperatura, per risultati sempre perfetti
- 2 grill per una cottura uniforme 2700 W

Comfort e sicurezza

- Display a colori da 6"
- Navigazione intuitiva grazie ai pulsanti e alle manopole
- 2 guide telescopiche, a estrazione completa e rimovibili
- Chiusura della porta Soft
- Doppia illuminazione interna
- Porta con vetri facilmente rimovibili per una pulizia più facile
- Programma automatico per la decalcificazione
- Sistema di raffreddamento con ventilazione prolungata
- Piedini regolabili

Dimensioni

- Apparecchiatura (A / L / P): 597 / 597 / 547+21* mm
- Nicchia (A / L / P): 590 / 560-568 / 550 mm
- Lunghezza del cavo elettrico / Posizione: 1500 mm / Dietro-destra

Dati tecnici

- Connessione elettrica: 3.4 kW / 220-240 V / 50-60 Hz / 16 A
- Potenza massima (Grill / Tradizionale / Generatore di vapore): 2.7 kW / 1.6 kW / 1.2 kW

* 21 mm è lo spessore del telaio metallico del forno

Allestimento di serie



- 1 Teglia forata in acciaio inox
- 1 Teglie in acciaio inossidabile non perforate
- 2 Teglie basse smaltate
- 1 Teglia profonda smaltata
- 1 Griglia
- 1 Sonda temperatura

Installazione

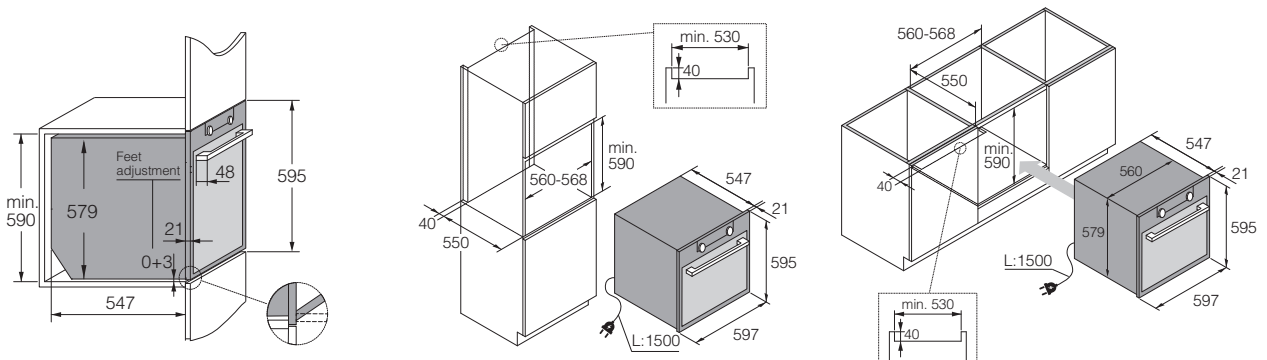

ASKO

OP 8664 S

€ 1.599



Craft
Forno pirolitico, 60 cm
Acciaio

Cottura uniforme: sistema di aria calda a 5 vie, **Controllo facile e intuitivo:** display a colori da 2,9" con manopole, **Cottura ancora più precisa:** sonda di temperatura, **Facile da usare:** 1 guida telescopica, **Pulizia facile ed efficiente:** pulizia pirolitica



16 funzioni



Aria calda, Aria calda + Resistenza inferiore, Resistenza superiore e inferiore, Grill grande, Grill, Grill grande ventilato, Resistenza superiore, Resistenza inferiore, Riscaldamento inferiore ventilato, Auto Roast, Aria calda ECO, Scaldastoviglie, Mantenimento in caldo, Pulizia pirolitica, Scongellamento, Pre-riscaldamento rapido

Caratteristiche

- Classe di efficienza energetica: A+
- Capacità interna: 71 l
- Cool Door: 4 vetri di cui 3 riflettenti
- Rivestimento in smalto pirolitico, ultra liscio, resistente al calore e all'umidità
- Pulizia pirolitica: 3 livelli (150 / 180 / 210 minuti)

Tecnologia di cottura

- 5 uscite dell'aria calda per una cottura uniforme
- Controllo elettronico della temperatura: da 30°C a 275°C
- 69 programmi automatici
- Possibilità di prolungare il tempo di cottura al termine del programma
- Sonda di temperatura con avviso al raggiungimento della temperatura, per risultati sempre perfetti
- 2 grill per una cottura uniforme 2700 W

Comfort e sicurezza

- Display a colori da 2,9"
- Navigazione intuitiva grazie ai pulsanti e alle manopole
- 1 guida telescopica a estrazione totale e rimovibile
- Chiusura della porta Soft
- Doppia illuminazione interna
- Porta con vetri facilmente rimovibili per una pulizia più facile
- Sistema di raffreddamento con ventilazione prolungata
- Piedini regolabili

Dimensioni

- Apparecchiatura (A / L / P): 597 / 597 / 547+21* mm
- Nicchia (A / L / P): 590 / 560-568 / 550 mm
- Lunghezza del cavo elettrico / Posizione: 1500 mm / Dietro-destra

Dati tecnici

- Connessione elettrica: 3.4 kW / 220-240 V / 50-60 Hz / 16 A
- Potenza massima (Grill / Tradizionale): 2.7 kW / 1.6 kW

* 21 mm è lo spessore del telaio metallico del forno

Allestimento di serie

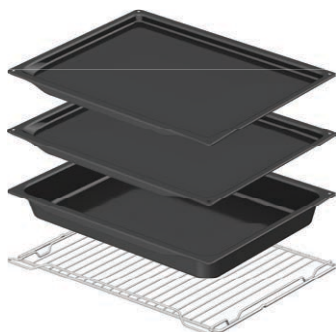

- 2 Teglie basse smaltate
- 1 Teglia profonda smaltata
- 1 Griglia
- 1 Sonda temperatura

Installazione

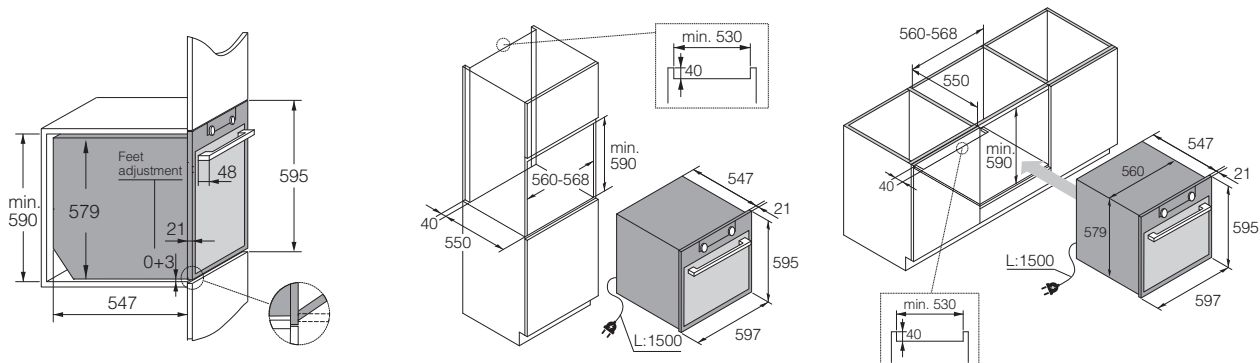

ASKO OP 8687 S

€ 1.999



Craft
Forno pirolitico, 60 cm
Acciaio

Cottura uniforme: sistema di aria calda a 5 vie, **Controllo facile e intuitivo:** display a colori da 6" con manopole, **Cottura ancora più precisa:** sonda di temperatura, **Impostazione di 3 modalità di cottura successive:** cottura multi-step, **Facile da usare:** 3 guide telescopiche, **Pulizia facile ed efficiente:** pulizia pirolitica



16 funzioni



Aria calda, Aria calda + Resistenza inferiore, Resistenza superiore e inferiore, Grill grande, Grill, Grill grande ventilato, Resistenza superiore, Resistenza inferiore, Riscaldamento inferiore ventilato, Auto Roast, Aria calda ECO, Scaldastoviglie, Mantenimento in caldo, Pulizia pirolitica, Scongellamento, Pre-riscaldamento rapido

Caratteristiche

- Classe di efficienza energetica: A+
- Capacità interna: 71 l
- Cool Door: 4 vetri di cui 3 riflettenti
- Rivestimento in smalto pirolitico, ultra liscio, resistente al calore e all'umidità
- Pulizia pirolitica: 3 livelli (150 / 180 / 210 minuti)

Tecnologia di cottura

- 5 uscite dell'aria calda per una cottura uniforme
- Controllo elettronico della temperatura: da 30°C a 300°C
- 69 programmi automatici
- Cottura a fasi combinate (Impostazione di 3 modalità di cottura successive)
- Possibilità di prolungare il tempo di cottura al termine del programma
- Possibilità di salvare fino a 10 ricette preferite
- Sonda di temperatura con avviso al raggiungimento della temperatura, per risultati sempre perfetti
- 2 grill per una cottura uniforme 2700 W

Comfort e sicurezza

- Display a colori da 6"
- Navigazione intuitiva grazie ai pulsanti e alle manopole
- 2 guide telescopiche, a estrazione completa e rimovibili
- Chiusura della porta Soft
- Doppia illuminazione interna
- Porta con vetri facilmente rimovibili per una pulizia più facile
- Sistema di raffreddamento con ventilazione prolungata
- Piedini regolabili

Dimensioni

- Apparecchiatura (A / L / P): 597 / 597 / 547+21* mm
- Nicchia (A / L / P): 590 / 560-568 / 550 mm
- Lunghezza del cavo elettrico / Posizione: 1500 mm / Dietro-destra

Dati tecnici

- Connessione elettrica: 3.4 kW / 220-240 V / 50-60 Hz / 16 A
- Potenza massima (Grill / Tradizionale): 2.7 kW / 1.6 kW

* 21 mm è lo spessore del telaio metallico del forno

Allestimento di serie



- 2 Teglie basse smaltate
- 1 Teglia profonda smaltata
- 1 Griglia
- 1 Teglia in vetro
- 1 Sonda temperatura

Installazione

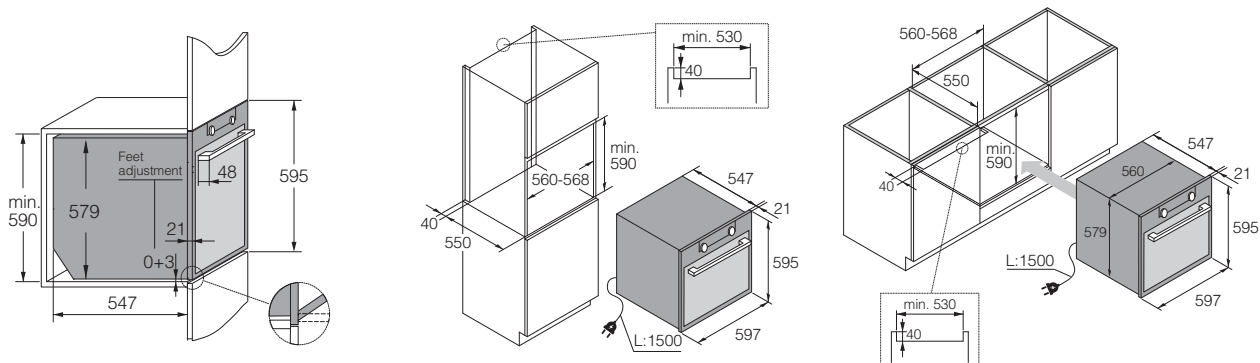

ASKO OT 8664 S

€ 1.299

Craft
Forno multifunzione, 60 cm
Acciaio



Cottura uniforme: sistema di aria calda a 5 vie, **Controllo facile e intuitivo:** display a colori da 2,9" con manopole, **Cottura ancora più precisa:** sonda di temperatura, **Facile da usare:** 1 guida telescopica

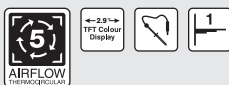

16 funzioni



Aria calda, Aria calda ECO, Resistenza superiore e inferiore, Aria calda + Resistenza inferiore, Riscaldamento inferiore ventilato, Resistenza inferiore, Resistenza superiore, Grill, Grill grande, Grill grande ventilato, Auto Roast, Pre-riscaldamento rapido, Scaldastoviglie, Scongelo, Mantenimento in caldo, Aqua Clean

Caratteristiche

- Classe di efficienza energetica: A+
- Capacità interna: 73 l
- Cool Door: 4 vetri di cui 3 riflettenti
- Rivestimento in smalto pirolitico, ultra liscio, resistente al calore e all'umidità
- Pulizia Aqua Clean

Tecnologia di cottura

- 5 uscite dell'aria calda per una cottura uniforme
- Controllo elettronico della temperatura: da 30°C a 275°C
- 69 programmi automatici
- Possibilità di prolungare il tempo di cottura al termine del programma
- Sonda di temperatura con avviso al raggiungimento della temperatura, per risultati sempre perfetti
- 2 grill per una cottura uniforme 2700 W

Comfort e sicurezza

- Display a colori da 2,9"
- Navigazione intuitiva grazie ai pulsanti e alle manopole
- 1 guida telescopica a estrazione totale e rimovibile
- Chiusura della porta Soft
- Doppia illuminazione interna
- Porta con vetri facilmente rimovibili per una pulizia più facile
- Sistema di raffreddamento con ventilazione prolungata
- Piedini regolabili

Dimensioni

- Apparecchiatura (A / L / P): 597 / 597 / 547+21* mm
- Nicchia (A / L / P): 590 / 560-568 / 550 mm
- Lunghezza del cavo elettrico / Posizione: 1500 mm / Dietro-destra

Dati tecnici

- Connessione elettrica: 3.4 kW / 220-240 V / 50-60 Hz / 16 A
- Potenza massima (Grill / Tradizionale): 2.7 kW / 1.6 kW

* 21 mm è lo spessore del telaio metallico del forno

Allestimento di serie

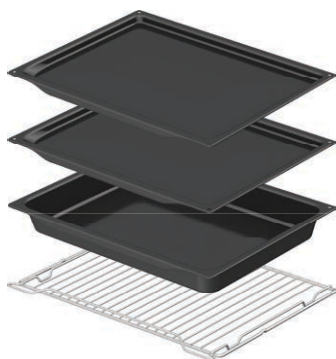

- 2 Teglie basse smaltate
- 1 Teglia profonda smaltata
- 1 Griglia
- 1 Sonda temperatura

Installazione

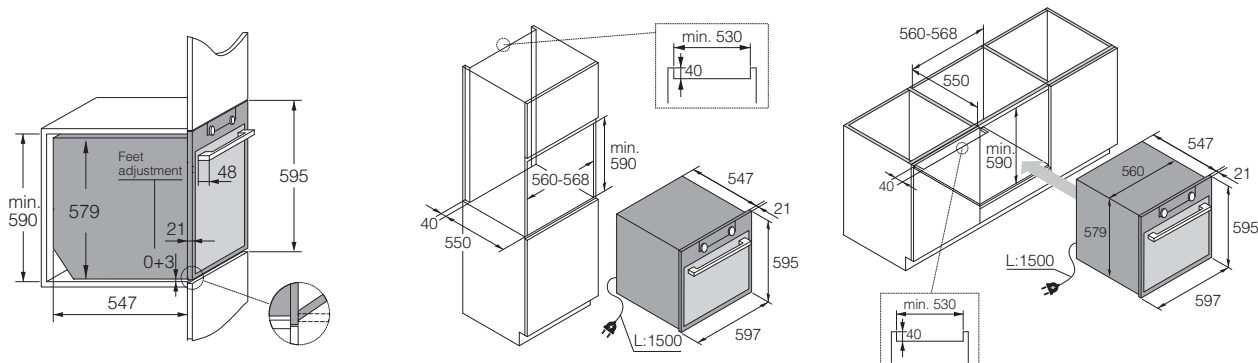

ASKO OM 8464 S

€ 1.399



Craft
Forno microonde, 45 cm
Acciaio

Controllo facile e intuitivo: display a colori da 2,9" con manopole, **Cottura a microonde uniforme:** l'inverter crea un flusso costante di microonde anche a bassa potenza, **Distribuzione uniforme delle microonde senza piatto girevole:** agitatore di microonde



6 funzioni



Microonde, Scongellamento automatico, Scongellamento manuale, Mantenimento in caldo, Clean Air, Aqua Clean

Caratteristiche

- Capacità interna: 53 l
- Rivestimento in smalto pirolitico, ultra liscio, resistente al calore e all'umidità
- Pulizia Aqua Clean

Tecnologia di cottura

- 52 programmi automatici
- Potenza delle microonde regolabile in 6 livelli di potenza da 90W a 1000W
- L'inverter crea un flusso costante di microonde anche a bassa potenza

Comfort e sicurezza

- Display a colori da 2,9"
- Navigazione intuitiva grazie ai pulsanti e alle manopole
- Doppia illuminazione interna
- Piedini regolabili

Dimensioni

- Apparecchiatura (A / L / P): 458 / 597 / 547+21* mm
- Nicchia (A / L / P): 450 / 560-568 / 550 mm
- Lunghezza del cavo elettrico / Posizione: 1500 mm / Dietro-destra

Dati tecnici

- Connessione elettrica: 2,2 kW / 220-240 V / 50-60 Hz / 16 A

* 21 mm è lo spessore del telaio metallico del forno

Allestimento di serie



- 1 Teglia in vetro

Installazione

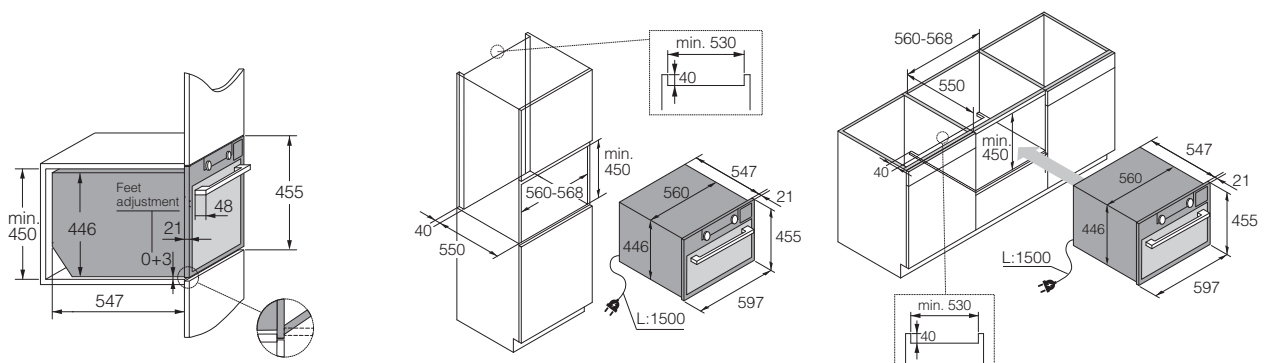



ASKO OP 8487 S

€ 1.599

Craft
Forno pirolitico, 45 cm
Acciaio

Cottura uniforme: sistema di aria calda a 5 vie, **Controllo facile e intuitivo:** display TFT 6,1" a colori, **Cottura ancora più precisa:** sonda di temperatura, **Impostazione di 3 modalità di cottura successive:** cottura multi-step, **Facile da usare:** 1 guida telescopica, **Pulizia facile ed efficiente:** pulizia pirolitica



17 funzioni



Aria calda, Aria calda ECO, Resistenza superiore e inferiore, Aria calda + Resistenza inferiore, Riscaldamento inferiore ventilato, Resistenza inferiore, Resistenza superiore, Grill, Grill grande, Grill grande ventilato, Auto Roast, Pre-riscaldamento rapido, Scaldastoviglie, Scongellamento, Mantenimento in caldo, Aqua Clean, Pulizia pirolitica

Caratteristiche

- Classe di efficienza energetica: A
- Capacità interna: 48 l
- Cool Door: 4 vetri di cui 3 riflettenti
- Rivestimento in smalto pirolitico, ultra liscio, resistente al calore e all'umidità
- Pulizia pirolitica: 3 livelli (150 / 180 / 210 minuti)

Tecnologia di cottura

- 5 uscite dell'aria calda per una cottura uniforme
- Controllo elettronico della temperatura: da 30°C a 300°C
- 69 programmi automatici
- Cottura a fasi combinate (Impostazione di 3 modalità di cottura successive)
- Possibilità di prolungare il tempo di cottura al termine del programma
- Sonda di temperatura
- 2 grill per una cottura uniforme 2200 W

Comfort e sicurezza

- Display TFT 6.1" a colori retroilluminato
- Controllo con 2 manopole e icone touch retroilluminate
- 1 guida telescopica, a estrazione completa e rimovibile
- Apertura e chiusura Soft
- Doppia illuminazione interna
- Porta con vetri facilmente rimovibili per una pulizia più facile
- Sistema di raffreddamento con ventilazione prolungata
- Piedini regolabili

Dimensioni

- Apparecchiatura (A / L / P): 455 / 595 / 546+21* mm
- Nicchia (A / L / P): 450 / 560-568 / 550 mm

Dati tecnici

- Connessione elettrica: 220-240 V / 50 Hz / 16 A

* 21 mm è lo spessore del telaio metallico del forno

Allestimento di serie

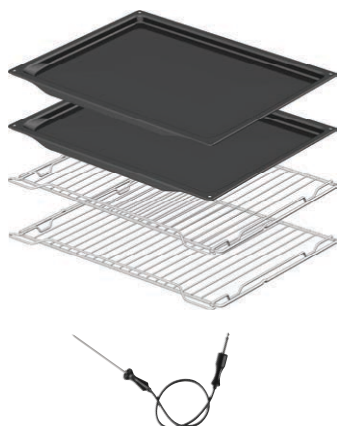

- 2 Teglie basse smaltate
- 2 Griglie
- 1 Sonda temperatura

Installazione

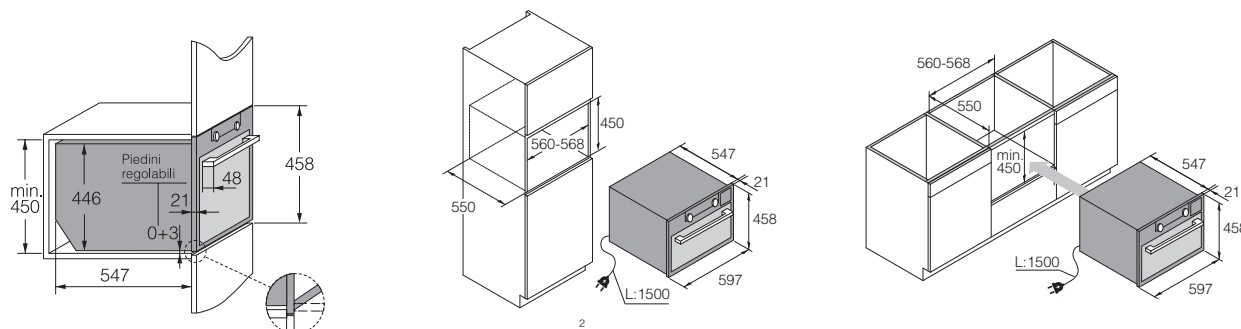

ASKO

OCM 8464 S

€ 1.699



Craft
Forno combinato microonde, 45 cm
Acciaio

Cottura uniforme: sistema di aria calda a 5 vie, **Controllo facile e intuitivo:** display a colori da 2,9" con manopole, **Cottura a microonde uniforme:** l'inverter crea un flusso costante di microonde anche a bassa potenza, **Distribuzione uniforme delle microonde senza piatto girevole:** agitatore di microonde

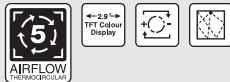

19 funzioni



Aria calda, Aria calda ECO, Resistenza superiore e inferiore, Aria calda + Resistenza inferiore, Riscaldamento inferiore ventilato, Resistenza inferiore, Resistenza superiore, Grill, Grill grande, Grill grande ventilato, Auto Roast, Microonde, Aria calda + Microonde, Grill + Aria calda + Microonde, Pre-riscaldamento rapido, Scaldastoviglie, Scongellamento, Mantenimento in caldo, Aqua Clean

Caratteristiche

- Capacità interna: 50 l
- Cool Door: porta in vetro a 3 strati / blocco microonde
- Rivestimento in smalto pirolitico, ultra liscio, resistente al calore e all'umidità
- Pulizia Aqua Clean

Tecnologia di cottura

- 5 uscite dell'aria calda per una cottura uniforme
- Controllo elettronico della temperatura: da 30°C a 250°C
- 128 programmi automatici
- 2 grill per una cottura uniforme 2200 W
- Potenza delle microonde regolabile in 6 livelli di potenza da 90W a 1000W
- L'inverter crea un flusso costante di microonde anche a bassa potenza

Comfort e sicurezza

- Display a colori da 2,9"
- Navigazione intuitiva grazie ai pulsanti e alle manopole
- Doppia illuminazione interna
- Sistema di raffreddamento con ventilazione prolungata
- Piedini regolabili

Dimensioni

- Apparecchiatura (A / L / P): 458 / 597 / 547+21* mm
- Nicchia (A / L / P): 450 / 560-568 / 550 mm
- Lunghezza del cavo elettrico / Posizione: 1500 mm / Dietro-destra

Dati tecnici

- Connessione elettrica: 3,0 kW / 220-240V / 50-60 Hz / 16 A
- Potenza massima (Grill / Tradizionale): 2.2 kW / 1.6 kW

* 21 mm è lo spessore del telaio metallico del forno

Allestimento di serie



- 1 Teglia bassa smaltata
- 1 Teglia profonda smaltata
- 1 Griglia
- 1 Teglia in vetro

Installazione

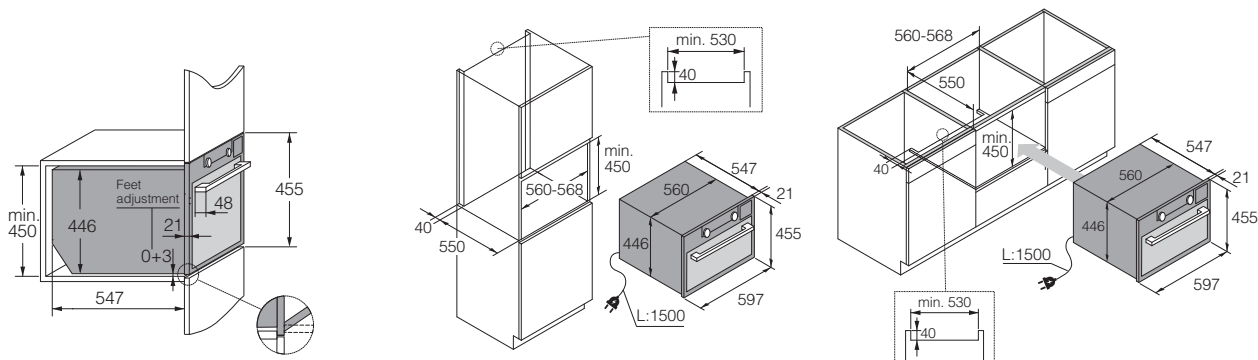

ASKO OCM 8487 S

€ 1.699

Craft
Forno combinato microonde, 45 cm
Acciaio



Cottura uniforme: sistema di aria calda a 5 vie, **Controllo facile e intuitivo:** display a colori da 6" con manopole, **Impostazione di 3 modalità di cottura successive:** cottura multi-step, **Cottura a microonde uniforme:** l'inverter crea un flusso costante di microonde anche a bassa potenza, **Distribuzione uniforme delle microonde senza piatto girevole:** agitatore di microonde

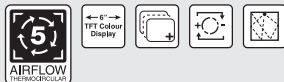

Allestimento di serie



- 1 Teglia bassa smaltata
- 1 Teglia profonda smaltata
- 1 Griglia
- 1 Teglia in vetro

19 funzioni



Aria calda, Aria calda ECO, Resistenza superiore e inferiore, Aria calda + Resistenza inferiore, Riscaldamento inferiore ventilato, Resistenza inferiore, Resistenza superiore, Grill, Grill grande, Grill grande ventilato, Auto Roast, Microonde, Aria calda + Microonde, Grill + Aria calda + Microonde, Pre-riscaldamento rapido, Scaldastoviglie, Scongellamento, Mantenimento in caldo, Aqua Clean

Caratteristiche

- Capacità interna: 50 l
- Cool Door: porta in vetro a 3 strati / blocco microonde
- Rivestimento in smalto pirolitico, ultra liscio, resistente al calore e all'umidità
- Pulizia Aqua Clean

Tecnologia di cottura

- 5 uscite dell'aria calda per una cottura uniforme
- Controllo elettronico della temperatura: da 30°C a 250°C
- 128 programmi automatici
- Cottura a fasi combinate (Impostazione di 3 modalità di cottura successive)
- Possibilità di prolungare il tempo di cottura al termine del programma
- Possibilità di salvare fino a 10 ricette preferite
- 2 grill per una cottura uniforme 2200 W
- Potenza delle microonde regolabile in 6 livelli di potenza da 90W a 1000W
- L'inverter crea un flusso costante di microonde anche a bassa potenza

Comfort e sicurezza

- Display a colori da 6"
- Navigazione intuitiva grazie ai pulsanti e alle manopole
- Doppia illuminazione interna
- Sistema di raffreddamento con ventilazione prolungata
- Piedini regolabili

Dimensioni

- Apparecchiatura (A / L / P): 458 / 597 / 547+21* mm
- Nicchia (A / L / P): 450 / 560-568 / 550 mm
- Lunghezza del cavo elettrico / Posizione: 1500 mm / Dietro-destra

Dati tecnici

- Connessione elettrica: 3.0 kW / 220-240V / 50-60 Hz / 16 A
- Potenza massima (Grill / Tradizionale): 2.2 kW / 1.6 kW

* 21 mm è lo spessore del telaio metallico del forno

Installazione

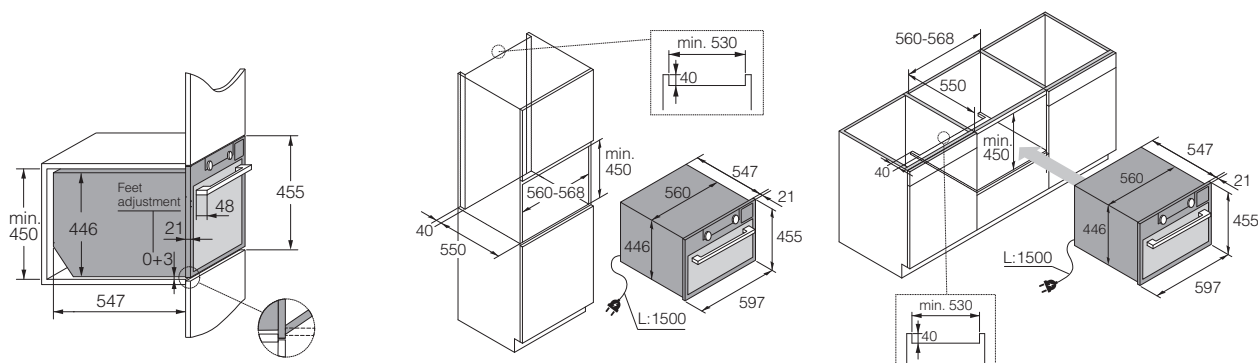

ASKO

OCS 8487 S

€ 1.899



Craft
Forno Full Steam, 45 cm
Acciaio

Quantità ottimale di vapore e stabilità della temperatura: sistema Pure Steam, **Cottura uniforme:** sistema di aria calda e vapore a 5 vie, **Controllo facile e intuitivo:** display a colori da 6" con manopole, **Cottura ancora più precisa:** sonda di temperatura, **Impostazione di 3 modalità di cottura successive:** cottura multi-step, **Facile da usare:** 1 guida telescopica

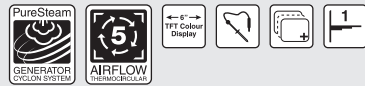

Allestimento di serie



- 1 Teglia forata in acciaio inox
- 1 Teglie in acciaio inossidabile non perforate
- 1 Teglia bassa smaltata
- 1 Griglia
- 1 Sonda temperatura

21 funzioni



Aria calda, Aria calda + Resistenza inferiore, Resistenza superiore e inferiore, Grill grande, Grill, Grill grande ventilato, Resistenza superiore, Resistenza inferiore, Riscaldamento inferiore ventilato, Auto Roast, Aria calda ECO, 100% vapore, Vapore a bassa temperatura, Sous Vide, Combinazione aria calda + vapore livello 1, Combinazione aria calda + vapore livello 2, Combinazione aria calda + vapore livello 3, Mantenimento in caldo, Steam Clean, Scongellamento, Pre-riscaldamento rapido

Caratteristiche

- Classe di efficienza energetica: A+
- Capacità interna: 50 l
- Cool Door: 4 vetri di cui 3 riflettenti
- Rivestimento in smalto pirolitico, ultra liscio, resistente al calore e all'umidità
- Pulizia Steam Clean

Tecnologia di cottura

- Generatore di vapore puro per la produzione di vapore secco, risultati di cottura perfetti e salutari
- Cottura 100% vapore attraverso 4 ingressi d'aria posti ad intervalli regolari
- Serbatoio dell'acqua da 1,3 l per 80 minuti di cottura a vapore
- 5 uscite dell'aria calda per una cottura uniforme
- Controllo elettronico della temperatura: da 30°C a 230°C
- 132 programmi automatici
- Cottura a fasi combinate (Impostazione di 3 modalità di cottura successive)
- Possibilità di prolungare il tempo di cottura al termine del programma
- Possibilità di salvare fino a 10 ricette preferite
- Sonda di temperatura con avviso al raggiungimento della temperatura, per risultati sempre perfetti
- 2 grill per una cottura uniforme 2200 W

Comfort e sicurezza

- Display a colori da 6"
- Navigazione intuitiva grazie ai pulsanti e alle manopole
- 1 guida telescopica a estrazione totale e rimovibile
- Chiusura della porta Soft
- Doppia illuminazione interna
- Porta con vetri facilmente rimovibili per una pulizia più facile
- Programma automatico per la decalcificazione
- Sistema di raffreddamento con ventilazione prolungata
- Piedini regolabili

Dimensioni

- Apparecchiatura (A / L / P): 458 / 597 / 547+21* mm
- Nicchia (A / L / P): 450 / 560-568 / 550 mm
- Lunghezza del cavo elettrico / Posizione: 1500 mm / Dietro-destra

Dati tecnici

- Connessione elettrica: 2,9 kW / 220-240 V / 50-60 Hz / 16 A
- Potenza massima (Grill / Tradizionale / Generatore di vapore): 2.2 kW / 1.6 kW / 1.2 kW

* 21 mm è lo spessore del telaio metallico del forno

Installazione

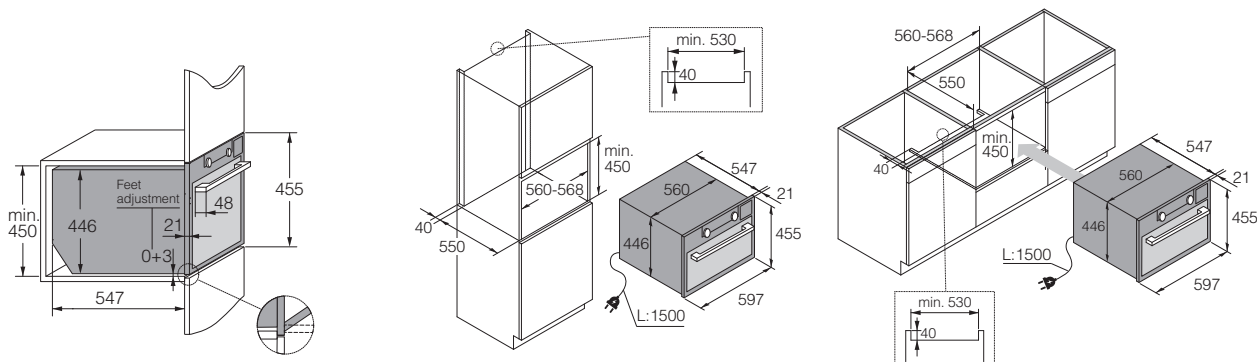

ASKO

OCSM 8487 S

€ 2.599

FORNII



5 in 1

Allestimento di serie



- 1 Teglia forata in acciaio inox
- 1 Teglia profonda smaltata
- 1 Teglia bassa smaltata
- 1 Griglia
- 1 Teglia in vetro

Craft
Forno combinato Full Steam e microonde, 45 cm
Acciaio

5-in-1: flessibile e salvaspazio, 5 funzioni in un unico forno, **Quantità ottimale di vapore e stabilità della temperatura:** sistema Pure Steam, **Cottura uniforme:** sistema di aria calda e vapore a 5 vie, **Controllo facile e intuitivo:** display a colori da 6" con manopole, **Impostazione di 3 modalità di cottura successive:** cottura multi-step, **Cottura a microonde uniforme:** l'inverter crea un flusso costante di microonde anche a bassa potenza, **Distribuzione uniforme delle microonde senza piatto girevole:** agitatore di microonde



26 funzioni



Aria calda, Aria calda ECO, Resistenza superiore e inferiore, Aria calda + Resistenza inferiore, Riscaldamento inferiore ventilato, Resistenza inferiore, Resistenza superiore, Grill, Grill grande, Grill grande ventilato, Auto Roast, Microonde, Aria calda + Microonde, Grill + Aria calda + Microonde, 100% vapore, Vapore a bassa temperatura, Sous vide, Combinazione aria calda + vapore livello 1, Combinazione aria calda + vapore livello 2, Combinazione aria calda + vapore livello 3, Pre-riscaldamento rapido, Scongelamento, Rigenerare con vapore, Mantenimento in caldo, Scaldastoviglie, Steam Clean

Caratteristiche

- Capacità interna: 50 l
- Cool Door: porta in vetro a 3 strati / blocco microonde
- Rivestimento in smalto pirolitico, ultra liscio, resistente al calore e all'umidità
- Pulizia Aqua Clean

Tecnologia di cottura

- Generatore di vapore puro per la produzione di vapore secco, risultati di cottura perfetti e salutarissimi
- Cottura 100% vapore attraverso 4 ingressi d'aria posti ad intervalli regolari
- Serbatoio dell'acqua da 1,3 l per 80 minuti di cottura a vapore
- 5 uscite dell'aria calda per una cottura uniforme
- Controllo elettronico della temperatura: da 30°C a 230°C
- 143 programmi automatici
- Cottura a fasi combinate (Impostazione di 3 modalità di cottura successive)
- Possibilità di prolungare il tempo di cottura al termine del programma
- Possibilità di salvare fino a 10 ricette preferite
- 2 grill per una cottura uniforme 2200 W
- Potenza delle microonde regolabile in 6 livelli di potenza da 90W a 1000W
- L'inverter crea un flusso costante di microonde anche a bassa potenza

Comfort e sicurezza

- Display a colori da 6"
- Navigazione intuitiva grazie ai pulsanti e alle manopole
- Doppia illuminazione interna
- Sistema di raffreddamento con ventilazione prolungata
- Piedini regolabili

Dimensioni

- Apparecchiatura (A / L / P): 458 / 597 / 547+21* mm
- Nicchia (A / L / P): 450 / 560-568 / 550 mm
- Lunghezza del cavo elettrico / Posizione: 1500 mm / Dietro-destra

Dati tecnici

- Connessione elettrica: 3,0 kW / 220-240V / 50-60 Hz / 16 A
- Potenza massima (Grill / Tradizionale / Generatore di vapore): 2.2 kW / 1.6 kW / 1.2 kW

* 21 mm è lo spessore del telaio metallico del forno

Installazione

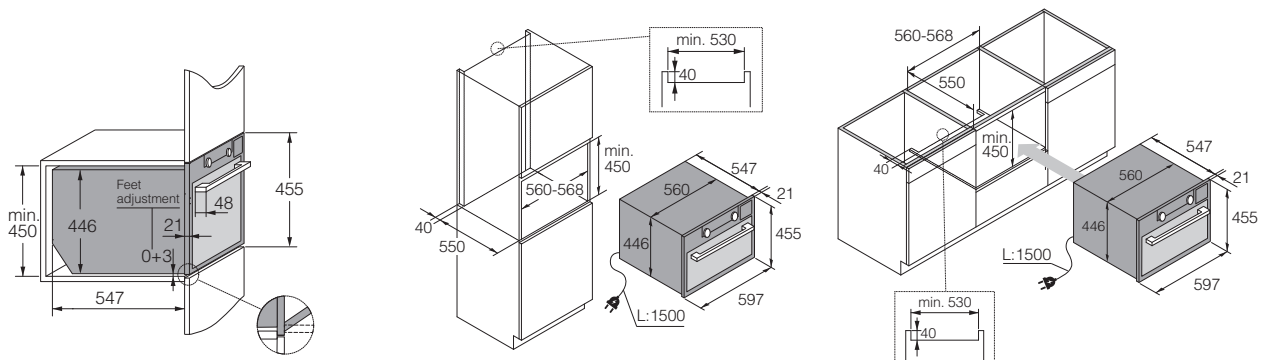

ASKO OP 8487 A

€ 1.599



Craft
Forno pirolitico, 45 cm
Graphite Black

Cottura uniforme: sistema di aria calda a 5 vie, **Controllo facile e intuitivo:** display TFT 6,1" a colori, **Cottura ancora più precisa:** sonda di temperatura, **Impostazione di 3 modalità di cottura successive:** cottura multi-step, **Facile da usare:** 1 guida telescopica, **Pulizia facile ed efficiente:** pulizia pirolitica



17 funzioni



Aria calda, Aria calda ECO, Resistenza superiore e inferiore, Aria calda + Resistenza inferiore, Riscaldamento inferiore ventilato, Resistenza inferiore, Resistenza superiore, Grill, Grill grande, Grill grande ventilato, Auto Roast, Pre-riscaldamento rapido, Scaldastoviglie, Scongellamento, Mantenimento in caldo, Aqua Clean, Pulizia pirolitica

Caratteristiche

- Classe di efficienza energetica: A
- Capacità interna: 48 l
- Cool Door: 4 vetri di cui 3 riflettenti
- Rivestimento in smalto pirolitico, ultra liscio, resistente al calore e all'umidità
- Pulizia pirolitica: 3 livelli (150 / 180 / 210 minuti)

Tecnologia di cottura

- 5 uscite dell'aria calda per una cottura uniforme
- Controllo elettronico della temperatura: da 30°C a 300°C
- 69 programmi automatici
- Cottura a fasi combinate (Impostazione di 3 modalità di cottura successive)
- Possibilità di prolungare il tempo di cottura al termine del programma
- Sonda di temperatura
- 2 grill per una cottura uniforme 2200 W

Comfort e sicurezza

- Display TFT 6.1" a colori retroilluminato
- Controllo con 2 manopole e icone touch retroilluminate
- 1 guida telescopica, a estrazione completa e rimovibile
- Apertura e chiusura Soft
- Doppia illuminazione interna
- Porta con vetri facilmente rimovibili per una pulizia più facile
- Sistema di raffreddamento con ventilazione prolungata
- Piedini regolabili

Dimensioni

- Apparecchiatura (A / L / P): 455 / 595 / 546+21* mm
- Nicchia (A / L / P): 450 / 560-568 / 550 mm

Dati tecnici

- Connessione elettrica: 220-240 V / 50 Hz / 16 A

* 21 mm è lo spessore del telaio metallico del forno

Allestimento di serie

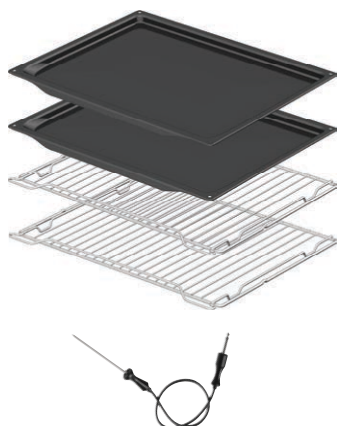

- 2 Teglie basse smaltate
- 2 Griglie
- 1 Sonda temperatura

Installazione

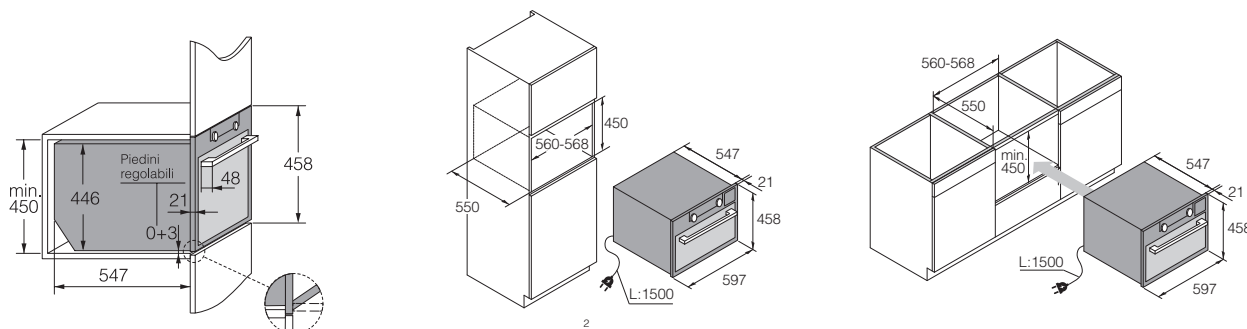

ASKO

OCS 8487 A1

€ 1.899

Craft
Forno Full Steam, 45 cm
Graphite Black



Quantità ottimale di vapore e stabilità della temperatura: sistema Pure Steam, **Cottura uniforme:** sistema di aria calda e vapore a 5 vie, **Controllo facile e intuitivo:** display a colori da 6" con manopole, **Cottura ancora più precisa:** sonda di temperatura, **Impostazione di 3 modalità di cottura successive:** cottura multi-step, **Facile da usare:** 1 guida telescopica

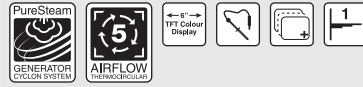

Allestimento di serie



- 1 Teglia forata in acciaio inox
- 1 Teglie in acciaio inossidabile non perforate
- 1 Teglia bassa smaltata
- 1 Griglia
- 1 Sonda temperatura

21 funzioni



Aria calda, Aria calda + Resistenza inferiore, Resistenza superiore e inferiore, Grill grande, Grill, Grill grande ventilato, Resistenza superiore, Resistenza inferiore, Riscaldamento inferiore ventilato, Auto Roast, Aria calda ECO, 100% vapore, Vapore a bassa temperatura, Sous Vide, Combinazione aria calda + vapore livello 1, Combinazione aria calda + vapore livello 2, Combinazione aria calda + vapore livello 3, Mantenimento in caldo, Steam Clean, Scongelamento, Pre-riscaldamento rapido

Caratteristiche

- Classe di efficienza energetica: A+
- Capacità interna: 50 l
- Cool Door: 4 vetri di cui 3 riflettenti
- Rivestimento in smalto pirolitico, ultra liscio, resistente al calore e all'umidità
- Pulizia Steam Clean

Tecnologia di cottura

- Generatore di vapore puro per la produzione di vapore secco, risultati di cottura perfetti e salutari
- Cottura 100% vapore attraverso 4 ingressi d'aria posti ad intervalli regolari
- Serbatoio dell'acqua da 1,3 l per 80 minuti di cottura a vapore
- 5 uscite dell'aria calda per una cottura uniforme
- Controllo elettronico della temperatura: da 30°C a 230°C
- 132 programmi automatici
- Cottura a fasi combinate (Impostazione di 3 modalità di cottura successive)
- Possibilità di prolungare il tempo di cottura al termine del programma
- Possibilità di salvare fino a 10 ricette preferite
- Sonda di temperatura con avviso al raggiungimento della temperatura, per risultati sempre perfetti
- 2 grill per una cottura uniforme 2200 W

Comfort e sicurezza

- Display a colori da 6"
- Navigazione intuitiva grazie ai pulsanti e alle manopole
- 1 guida telescopica a estrazione totale e rimovibile
- Chiusura della porta Soft
- Doppia illuminazione interna
- Porta con vetri facilmente rimovibili per una pulizia più facile
- Programma automatico per la decalcificazione
- Sistema di raffreddamento con ventilazione prolungata
- Piedini regolabili

Dimensioni

- Apparecchiatura (A / L / P): 458 / 597 / 547+21* mm
- Nicchia (A / L / P): 450 / 560-568 / 550 mm
- Lunghezza del cavo elettrico / Posizione: 1500 mm / Dietro-destra

Dati tecnici

- Connessione elettrica: 2,9 kW / 220-240 V / 50-60 Hz / 16 A
- Potenza massima (Grill / Tradizionale / Generatore di vapore): 2.2 kW / 1.6 kW / 1.2 kW

* 21 mm è lo spessore del telaio metallico del forno

Installazione

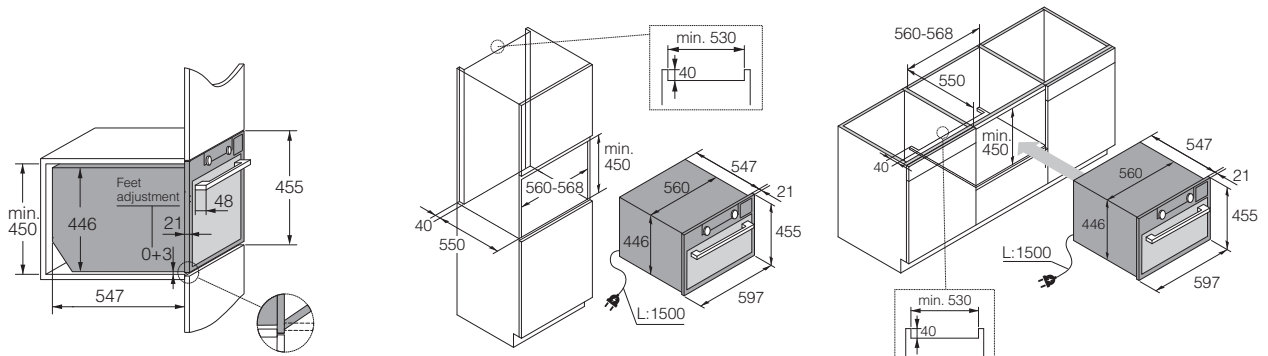

ASKO

OCSM 8487 B

€ 2.599



5 in 1

Allestimento di serie



- 1 Teglia forata in acciaio inox
- 1 Teglia profonda smaltata
- 1 Teglia bassa smaltata
- 1 Griglia
- 1 Teglia in vetro

Craft
5-in-1 combi oven, 45 cm
Black Steel

5-in-1: Flessibile e salvaspazio, 5 funzioni in un unico forno. **Quantità ottimale di vapore e stabilità della temperatura:** sistema Pure Steam, **Cottura uniforme:** sistema di aria calda e vapore a 5 vie, **Controllo facile e intuitivo:** display a colori da 6" con manopole, **Impostazione di 3 modalità di cottura successive:** cottura multi-step, **Uniforme cottura a microonde:** l'inverter crea un flusso costante di microonde anche a bassa potenza, **Distribuzione uniforme delle microonde senza piatto girevole:** agitatore di microonde



26 funzioni



Aria calda, Aria calda ECO, Top + Resistenza inferiore, Aria calda + Resistenza inferiore, Riscaldamento inferiore ventilato, Resistenza inferiore, Resistenza superiore, Grill, Grill grande, Grill grande ventilato, Auto Roast, Microonde, Aria calda + Microonde, Grill + Aria calda + Microonde, 100% vapore, Vapore a bassa temperatura, Sous vide, Combinazione aria calda + vapore livello 1, Combinazione aria calda + vapore livello 2, Combinazione aria calda + vapore livello 3, Pre-riscaldamento rapido, Scongellamento, Rigenerare con vapore, Mantenimento in caldo, Scaldastoviglie, Steam Clean

Caratteristiche

- Capacità interna: 50 l
- Cool Door: porta in vetro a 3 strati / blocco microonde
- Rivestimento in smalto pirolitico, ultra liscio, resistente al calore e all'umidità
- Pulizia Steam Clean

Tecnologia di cottura

- Generatore di vapore puro per la produzione di vapore secco, risultati di cottura perfetti e salutarissimi
- Cottura 100% vapore attraverso 4 ingressi d'aria posti ad intervalli regolari
- Serbatoio dell'acqua da 1,3 l per 80 minuti di cottura a vapore
- 5 uscite dell'aria calda per una cottura uniforme
- Controllo elettronico della temperatura: da 30°C a 230°C
- 143 programmi automatici
- Cottura a fasi combinate (Impostazione di 3 modalità di cottura successive)
- Possibilità di prolungare il tempo di cottura al termine del programma
- Possibilità di salvare fino a 10 ricette preferite
- 2 grill per una cottura uniforme 2200 W
- Potenza delle microonde regolabile in 6 livelli di potenza da 90W a 1000W
- L'inverter crea un flusso costante di microonde anche a bassa potenza

Comfort e sicurezza

- Display a colori da 6"
- Navigazione intuitiva grazie ai pulsanti e alle manopole
- Doppia illuminazione interna
- Sistema di raffreddamento con ventilazione prolungata
- Piedini regolabili

Dimensioni

- Apparecchiatura (A / L / P): 458 / 597 / 547+21* mm
- Nicchia (A / L / P): 450 / 560-568 / 550 mm
- Lunghezza del cavo elettrico / Posizione: 1500 mm / Dietro-destra

Dati tecnici

- Connessione elettrica: 3,0 kW / 220-240V / 50-60 Hz / 16 A
- Potenza massima (Grill / Tradizionale / Generatore di vapore): 2.2 kW / 1.6 kW / 1.2 kW

* 21 mm è lo spessore del telaio metallico del forno

Installazione

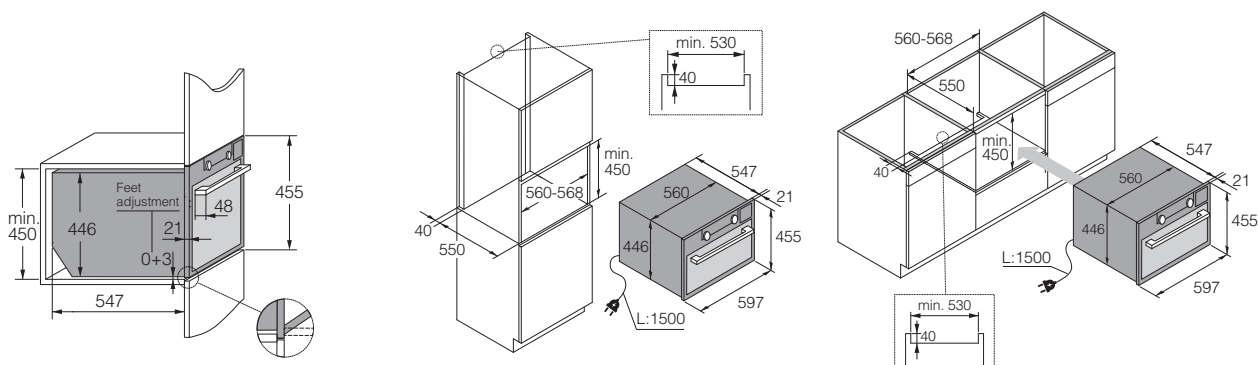



ASKO OCS 8483 S

€ 1.699

Pro Series™
Forno Full Steam, 45 cm
Acciaio

Quantità ottimale di vapore e stabilità della temperatura: sistema Pure Steam, **Cottura uniforme:** sistema di aria calda e vapore a 5 vie, **Controllo facile e intuitivo:** display a colori da 6,1" con manopole, **Cottura ancora più precisa:** sonda di temperatura, **Impostazione di 3 modalità di cottura successive:** cottura multi-step, **Facile da usare:** 1 guida telescopica

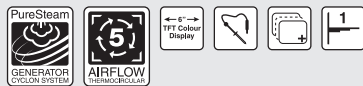

Allestimento di serie



- 1 Teglia forata in acciaio inox
- 1 Teglie in acciaio inossidabile non perforate
- 1 Teglia bassa smaltata
- 1 Griglia
- 1 Sonda temperatura

23 funzioni



Aria calda, Aria calda + Resistenza inferiore, Resistenza superiore e inferiore, Grill, Grill grande, Grill grande ventilato, Resistenza superiore, Resistenza inferiore, Riscaldamento inferiore ventilato, Auto Roast, Aria calda ECO, 100% vapore, Vapore a bassa temperatura, Sous Vide, Combinazione aria calda + vapore livello 1, Combinazione aria calda + vapore livello 2, Combinazione aria calda + vapore livello 3, Rigenerare con vapore, Mantenimento in caldo, Scaldastoviglie, Scongellamento, Pre-riscaldamento rapido, Steam Clean

Caratteristiche

- Classe di efficienza energetica: A+
- Capacità interna: 50 l
- Cool Door: 4 vetri di cui 3 riflettenti
- Rivestimento in smalto pirolitico, ultra liscio, resistente al calore e all'umidità
- Pulizia Steam Clean

Tecnologia di cottura

- Generatore di vapore puro per la produzione di vapore secco, risultati di cottura perfetti e salutari
- Cottura 100% vapore attraverso 4 ingressi d'aria posti ad intervalli regolari
- Serbatoio dell'acqua da 1,3 l per 80 minuti di cottura a vapore
- 5 uscite dell'aria calda per una cottura uniforme
- Controllo elettronico della temperatura: da 30°C a 230°C
- 132 programmi automatici
- Cottura a fasi combinate (Impostazione di 3 modalità di cottura successive)
- Possibilità di prolungare il tempo di cottura al termine del programma
- Sonda di temperatura con avviso al raggiungimento della temperatura, per risultati sempre perfetti
- 2 grill per una cottura uniforme 2200 W

Comfort e sicurezza

- Display a colori da 6,1"
- Navigazione intuitiva grazie ai pulsanti e alle manopole
- 1 guida telescopica a estrazione totale e rimovibile
- Chiusura della porta Soft
- Doppia illuminazione interna
- Porta con vetri facilmente rimovibili per una pulizia più facile
- Programma automatico per la decalcificazione
- Sistema di raffreddamento con ventilazione prolungata
- Piedini regolabili

Dimensioni

- Apparecchiatura (A / L / P): 455 / 595 / 546 mm
- Nicchia (A / L / P): 450 / 560-568 / 550 mm

Dati tecnici

- Connessione elettrica: 220-240 V / 50 Hz / 16 A

Installazione

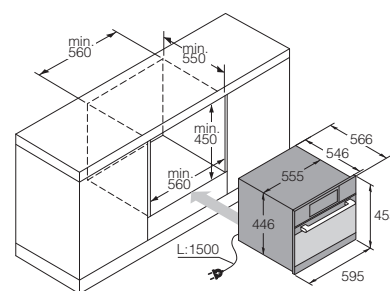
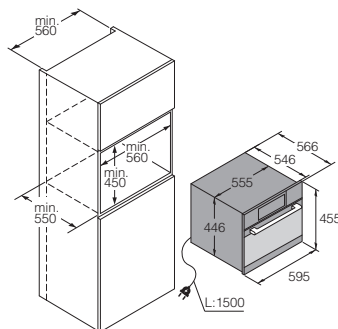
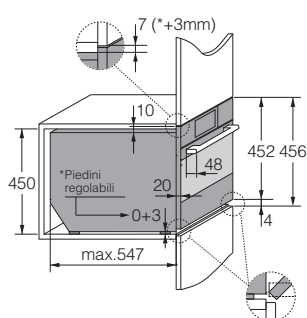



Cassetti

ASKO

Amplia le tue possibilità di cottura con i cassetti ASKO. La nostra gamma comprende cassetti diversi per esigenze diverse. Il cassetto per sottovuoto è il complemento perfetto per i forni full steam, per sigillare sottovuoto gli alimenti per la cottura sous vide lenta in forno. I nostri cassetti scaldavivande sono ideali per riscaldare piatti e tazze, mantenere calde le tue preparazioni o anche per la cottura lenta. Ogni cassetto è perfettamente integrato nel design, per una finitura elegante e uniforme.

CASSETTI

Cassetti **scaldavivande**

I nostri cassetti scaldavivande sono molto pratici e offrono numerose funzionalità in spazi ridotti. Utilizzateli per la cottura lenta, per mantenere caldi gli alimenti, per scongelare, per scaldare le stoviglie o semplicemente come contenitori. Tutti i cassetti scaldavivande ASKO sono progettati per integrarsi perfettamente con i forni e sono dimensionati meticolosamente per occupare lo spazio sotto un forno da 45 cm o per essere integrati in un forno da 60 cm.



Cottura a bassa temperatura

La cottura a bassa temperatura è un ottimo metodo per mantenere la carne tenera. Dopo la rosolatura, puoi riporre la padella o il piatto nel cassetto e cuocere lentamente per il tempo consigliato.

Scaldare piatti e stoviglie

Il cassetto scaldavivande è perfetto per riscaldare i piatti prima di una cena o per scaldare le tazze in cui servire il caffè caldo. Può contenere 20 piatti con un diametro massimo di 28 cm, 80 tazze da caffè o 40 tazze da tè.

Scongelamento

Il cassetto scaldavivande è un modo semplice ed efficace per scongelare gli alimenti. Basta selezionare una temperatura bassa e posizionare gli alimenti nel cassetto.

CASSETTI

Cassetti **sottovuoto**

I cassetti sottovuoto ASKO introducono metodi di cottura avanzati e nuove esclusive opportunità di confezionamento e conservazione. Il cassetto può essere utilizzato per preparare alimenti per la cottura sous vide, ma anche per conservare, confezionare o porzionare gli alimenti. Con un'altezza di 14 cm, il cassetto è progettato e predisposto per l'installazione con i forni a vapore combinati da 45 e 60 cm della stessa gamma.



Tecnica sous vide e sottovuoto

La tecnica di cottura sous vide prevede la sigillatura degli alimenti in appositi sacchetti sottovuoto e la successiva cottura lenta a vapore a una temperatura costante tra 40 e 100 °C. Questo metodo è comunemente utilizzato nei ristoranti di qualità e garantisce la conservazione di tutti i sapori, i colori e le consistenze naturali, nonché di tutte le vitamine e i minerali. Gli alimenti cotti sottovuoto sono anche più sani, poiché richiedono una quantità di sale significativamente inferiore rispetto a quelli cotti in modo tradizionale.

Push to open

Perfettamente integrato direttamente sotto il forno e dotato di un pratico meccanismo di apertura a pressione, il nostro cassetto per sottovuoto è pratico, accessibile e aggiunge un ulteriore elemento di design alla tua cucina.

3 livelli di sottovuoto



Livello 3: 99% di vuoto (circa 10 mbar).
Ideale per gli alimenti sodi (carne, verdure dure come le carote, formaggi a pasta dura ecc.)



Livello 2: 95% di vuoto (circa 50 mbar).
Ideale per gli alimenti umidi (liquidi, pesci, piatti cucinati).



Livello 1: 75% di vuoto (circa 500 mbar).
Ideale per gli alimenti più fragili (pane, frutta, verdure tenere).

3 livelli di sigillatura



Livello 3: durata della sigillatura 7 secondi.
Ideale per la cottura sottovuoto, la congelazione e la conservazione (carne, alimenti solidi, formaggi a pasta dura ecc.).



Livello 2: durata della sigillatura 5 secondi.
Ideale per le marinature, per la cottura sottovuoto e la congelazione (alimenti sensibili alla pressione come i filetti di pesce, le salse ecc.)



Livello 1: durata della sigillatura 3 secondi.
Ideale per la conservazione in contenitori già aperti, di alimenti sensibili alla pressione (insalata, frutti di bosco ecc.)

ASKO**ODW 51 BG****€ 1.099**

Vetro nero
Cassetto scaldavivande / scaldastoviglie, 14 cm
Integrabile

ODW 61 BS0**€ 899**

Black Steel
Cassetto scaldavivande / scaldastoviglie, 14 cm
Integrabile

ODW 61 SS0**€ 899**

Acciaio
Cassetto scaldavivande / scaldastoviglie, 14 cm
Integrabile

ODW 8127 S**€ 799**

Acciaio
Cassetto scaldavivande / scaldastoviglie, 14 cm
Integrabile

Riscaldamento delle stoviglie: per piatti e tazzine sempre alla giusta temperatura, **L'ideale completamento della cucina:** può tenere in caldo le tue preparazioni, **Perfetto anche per cucinare:** grazie alla cottura a bassa temperatura, **Facile da usare:** con la funzione push-to-open e le guide telescopiche

**5 funzioni**

Scongelamento, Scaldastoviglie, Scaldavivande, Mantenere in caldo, Cottura a bassa temperatura

Caratteristiche

- Capacità di carico 25 kg
- Capacità interna: 21 l
- Equipaggiato con un sistema di riscaldamento dell'aria e una resistenza nella base
- Un ventilatore distribuisce uniformemente il calore nel cassetto
- L'aria riscalda rapidamente i piatti e mantiene un calore uniforme nel cassetto
- Range di temperatura: da 30°C a 80°C

Comfort e sicurezza

- Controllo touch (escluso modello ODW 8127 S, con controllo meccanico)
- 6 coperti grandi / 20 piatti Ø 28 cm / 80 tazze da caffè espresso o da tè (a seconda del modello)
- Design pulito senza maniglia, apertura push-to-open
- Guide telescopiche
- Indicatore sul pannello frontale
- Superficie facile da pulire

Dimensioni

- Apparecchiatura (A / P / L): 135 / 524 / 552 (frontale: 597) mm
- Nicchia (A / P / L): 140 / 550 / 560 mm
- Cavo elettrico: 1800 mm

Dati tecnici

- Connessione elettrica: 400W / 220-240 V / 50Hz / 10A

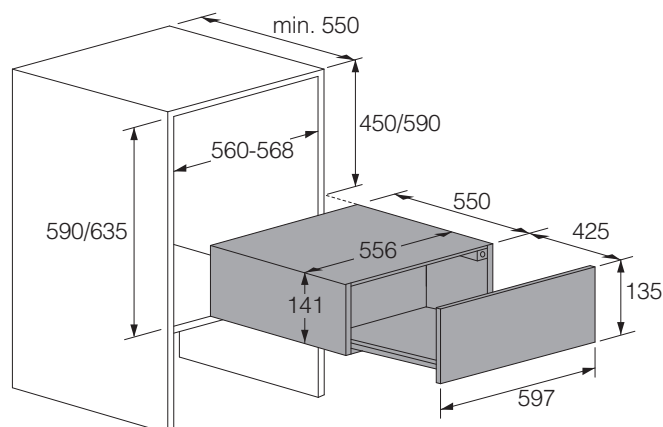
Installazione



ASKO ODV 8127 S

€ 3.199

Acciaio
Cassetto sottovuoto, 14 cm
Integrabile

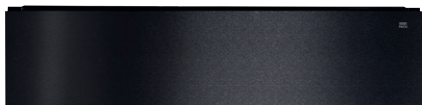

ASKO ODV 8127 B

€ 3.199

Black Steel
Cassetto sottovuoto, 14 cm
Integrabile

Conservazione e confezionamento ideali per tutti i tipi di alimenti: 3 livelli di sottovuoto e 3 livelli di sigillatura. **Facile da usare:** con la funzione push-to-open e le guide telescopiche



Utilizzi possibili

Marinature, Conservazione, Sigillature

Caratteristiche

- Capacità: 8 l
- **3 livelli di sottovuoto**
 - **Livello 3: 99% di vuoto (circa 10 mbar)**
Per alimenti sodi (carne, verdure dure, formaggi a pasta dura, ...)
 - **Livello 2: 95% di vuoto (circa 50 mbar)**
Per alimenti umidi (pesce, piatti cucinati, liquidi, ...)
 - **Livello 1: 75% di vuoto (circa 500 mbar)**
Per alimenti delicati (frutta, verdure tenere, ...)
- **3 livelli di sigillatura:**
 - **Livello 3 – sigillatura 7 secondi**
Ideale per cottura sottovuoto o congelazione di alimenti sodi
 - **Livello 2 – sigillatura 5 secondi**
Ideale per marinature o la congelazione di alimenti sensibili alla pressione
 - **Livello 1 – sigillatura 3 secondi**
Ideale per la chiusura di buste aperte

Comfort e sicurezza

- Controllo touch
- Interno in acciaio
- Spazio interno equivalente a porzioni fino ad A 350 mm x L 250 mm con spessore 80 mm
- Segnale acustico al termine del programma
- Design elegante, senza maniglia, apertura push-to-open
- Guide telescopiche

Dimensioni

- Apparecchiatura (A / P / L): 135 / 524 / 552 (frontale: 597) mm
- Nicchia (A / P / L): 140 / 550 / 560 mm
- Cavo elettrico: 1800 mm

Dati tecnici

- Connessione elettrica: 320 W / 220–240 V / 50 Hz / 10 A

Installazione

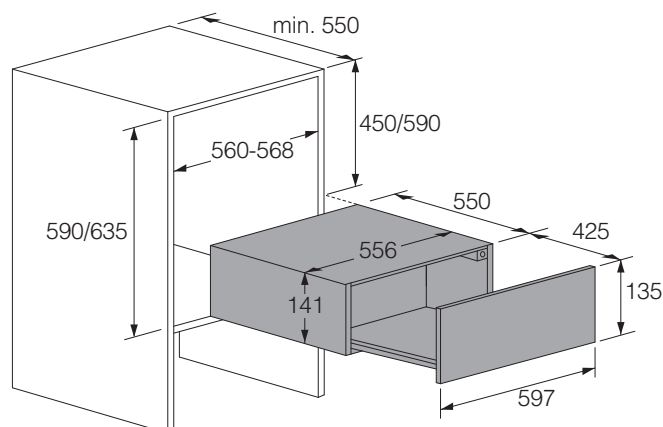



Piani induzione

ASKO

Dalla colazione mattutina agli spuntini serali, il piano cottura è uno degli elettrodomestici più importanti e più usati. Deve essere affidabile, facile da usare e con un design che soddisfi le tue esigenze e il tuo stile di vita. La gamma di piani cottura ASKO offre libertà e flessibilità in cucina. Veloci, efficienti e facili da pulire, ti danno il controllo di cui hai bisogno per creare ottime portate. E tutti i nostri piani cottura sono progettati per integrarsi perfettamente con la nostra gamma completa di elettrodomestici da cucina.

SISTEMA CELSIUS°COOKING™

Temperatura perfetta, timing perfetto, risultati perfetti

Con Celsius°Cooking™ il controllo
è nelle tue mani

ASKO Celsius°Cooking™, grazie alla sonda, misura la temperatura all'interno della pentola o della padella sia durante la frittura che durante la cottura a fuoco lento, ma la sonda può anche essere inserita direttamente nell'alimento. Ciò significa che non solo puoi leggere la temperatura della tua preparazione con precisione, ma puoi anche controllare temperature e tempi per assicurarti che tutto sia perfetto.

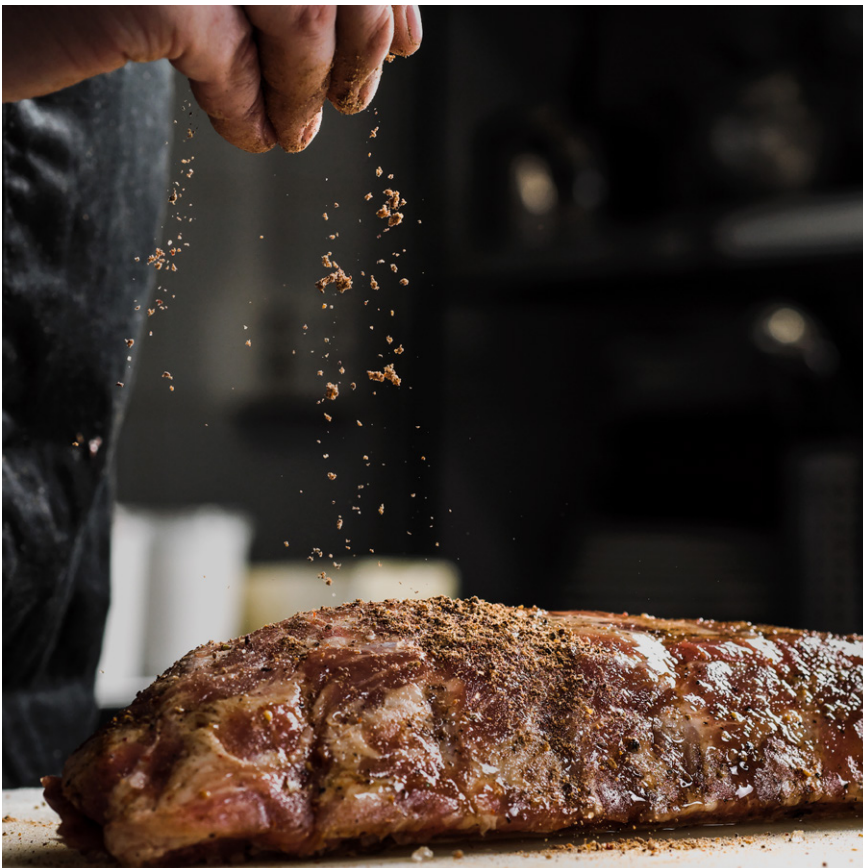



Apparecchiature connesse per il miglior risultato di cottura

Il sistema Celsius°Cooking™ di ASKO, controllando temperature e tempi, ti aiuta ad assicurarti che le tue preparazioni siano sempre cotte alla perfezione.

Ciò si ottiene tramite due elementi collegati: una sonda per gli alimenti e un piano cottura a induzione avanzato.



Cottura a fuoco lento o sous-vide

Celsius°Cooking™ ti dà la sicurezza di provare nuove tecniche di cottura, con la certezza che i risultati saranno perfetti. Quando vorrai friggere, avrai la certezza che la temperatura dell'olio sarà perfetta e grazie alla sonda potrai anche trasformare la pentola in un roner per la cottura a bassa temperatura. ASKO mette a disposizione un sito web di accompagnamento che contiene un'ampia raccolta di ricette in cui gli chef spiegano come sfruttare al meglio l'attrezzatura.

SISTEMA CELSIUS°COOKING™

Cucina per il tuo benessere tutti i giorni della settimana

Una cottura sbagliata influisce sul valore nutrizionale degli alimenti che stai cucinando, e uno dei vantaggi di ASKO Celsius°Cooking™ è aiutarti a evitarlo. Bollire troppo le verdure le priva delle loro vitamine, mentre sia la carne poco cotta che quella troppo cotta possono presentare rischi per la salute. Ma con Celsius°Cooking™ e la sonda connessa puoi gestire la temperatura, indipendentemente dalla preparazione o dalla tecnica di cottura. Ciò significa preparazioni sempre perfette per il tuo palato e per la tua salute.





SISTEMA CELSIUS°COOKING™

Alta qualità nell'induzione

ASKO usa induttori ad alta efficienza, capaci di mantenere costante la temperatura quando stai preparando portate dalla lunga cottura, ma anche estremamente veloci nell'erogare la potenza necessaria per raggiungere subito la temperatura o per far bollire l'acqua velocemente.



Funzione Auto Bridge™

Quando si utilizzano pentole e padelle extra-large, la funzione Auto Bridge™ amplia l'area di cottura a induzione e garantisce una copertura totale per piatti più grandi, padelle per grigliate e piastra teppanyaki.

Controllo Easy Dial 2.0

Il controllo Circular Slider sul display touch del piano cottura ti mostra sempre il livello di potenza, sia graficamente che numericamente. Il controllo è facile e risponde velocemente.

Un unico controllo piano-cappa

Non solo la tua cappa ASKO si accenderà quando inizi a cucinare, ma avrà anche la capacità di "leggere" cosa sta accadendo sul piano cottura e modificare di conseguenza le proprie prestazioni. La cappa è, in effetti, un'altra parte del sistema, ma è focalizzata sulla pulizia e sul comfort nel cuore della tua casa.

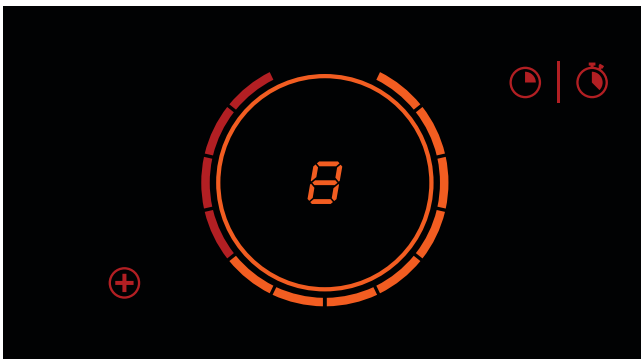

Cottura con livelli di potenza

Cottura con livelli di potenza, fino a 12 livelli di potenza ottimizzati e un livello Boost per far bollire rapidamente l'acqua.

Ogni zona di cottura ha il suo controllo dedicato, con timer separati per il conto alla rovescia e il cronometro.



PLUS programmi automatici

Il menù PLUS consente di cucinare con programmi semi-automatici, abilitando la cottura a temperatura fissa.



Grigliare

Esclusivamente per zone di cottura collegate che sono combinate in una zona di cottura più grande. La grigliatura è ottimizzata per la piastra grill e la piastra teppanyaki per piani a induzione ASKO.



Friggere

Con questa funzione la temperatura è quella ideale per friggere. È possibile cucinare verdure, pesce, pancetta, carne, patate fritte o uova utilizzando burro o olio.



Mantenere in caldo / riscaldare

Con questa funzione è possibile ad esempio sciogliere il cioccolato (45 °C), mantenere in caldo le preparazioni (70 °C), cuocere a fuoco lento (94 °C) o portare a ebollizione (100 °C).

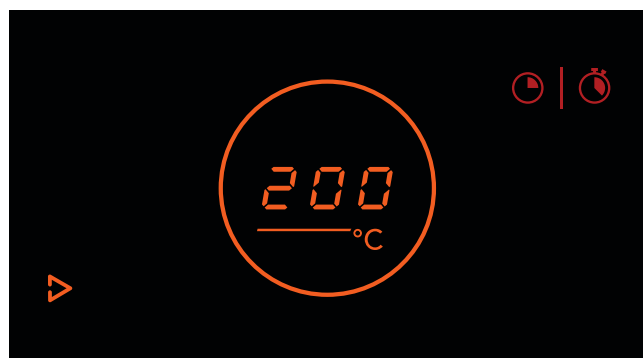
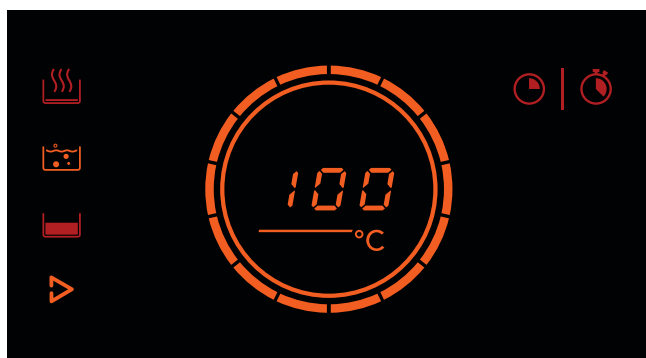

▷ Celsius°Cooking™: precisione al grado

Il piano cottura è dotato di programmi automatici ottimizzati per le pentole e la sonda Celsius°Cooking™. Con questo menù è possibile scegliere tre diversi metodi di cottura, con diversi intervalli di temperatura.



Riscaldare e friggere

Questo programma serve per raggiungere rapidamente temperature elevate ideali per friggere.



Bollire o cuocere a bagnomaria

Questo programma serve per raggiungere rapidamente temperature dell'acqua più elevate. Ideale per raggiungere velocemente l'ebollizione e mantenerla.



Cottura lenta o sous vide

Questo programma serve per controllare temperature da basse a medie, impedendo temperature elevate del fondo.

PIANI INDUZIONE LOGIC

Controllo semplice Creatività senza fine

"Avere tutto sotto controllo". Il controllo dà la libertà di divertirsi ed esprimersi veramente. Il nuovo piano cottura a induzione ASKO Serie Logic è progettato in modo unico per offrirti tutto il controllo di cui hai bisogno. Così, l'unica cosa su cui devi concentrarti è la tua prossima creazione culinaria.





Cucina con sicurezza, crea con passione

Il nuovo piano cottura a induzione ASKO Serie Logic introduce una nuova gamma di funzioni innovative che si combinano per migliorare la tua cucina e creare un'esperienza da assaporare con piacere. Oltre a darti maggiore controllo, elimina le incertezze e aumenta la precisione, offrendo al contempo maggiore flessibilità, praticità e connettività.

Con il nuovo piano cottura a induzione ASKO Serie Logic, avrai il controllo necessario per liberare la tua creatività.

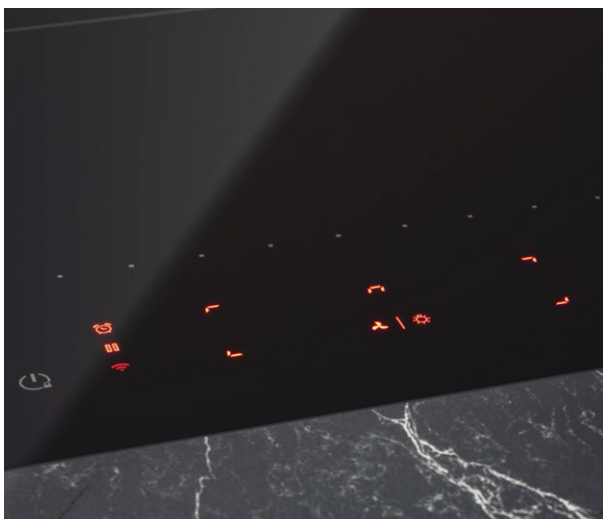

Controlli semplici, facilità d'utilizzo

Uno degli elementi più accattivanti è l'elegante minimalismo, segno distintivo del classico design scandinavo. Nonostante il suo aspetto minimale, il nuovo piano cottura a induzione ASKO Serie Logic offre una gamma incredibilmente ampia di funzioni innovative e programmi di cottura versatili.

L'interfaccia utente è pensata per rendere la tua esperienza in cucina il più semplice e intuitiva possibile. Il controllo Dynamic Slide è un'esclusiva della Serie Logic e offre una panoramica completa, un controllo preciso e un accesso rapido e semplice alle numerose funzioni intelligenti del piano cottura, tutte comodamente riunite in uno spazio compatto ma ordinato. Sono inoltre presenti mini cursori che mettono il controllo a portata di mano.

PIANI INDUZIONE LOGIC

Ancora più spazio **per la creatività**

La versatile superficie a induzione può ospitare più zone cottura e può essere modificata in base alle proprie esigenze. La funzione Auto Bridge™ permette di unire automaticamente due induttori in un'unica zona, sarà così possibile cucinare con pentole o padelle di grandi dimensioni.



PIANI INDUZIONE LOGIC

Il piacere di cucinare, **sempre**

Quando si posiziona la prima pentola sul piano cottura, la funzione Auto Pot Detection la rileva e attiva automaticamente il pannello di controllo, così è possibile iniziare a cucinare. La funzione Move offre una praticità ancora maggiore. Con la funzione Move, è possibile spostare una pentola o una padella in una zona diversa e le impostazioni dalla zona precedente verranno trasferite automaticamente a quella nuova.

Il menù PLUS offre un'ampia gamma di programmi di cottura semiautomatici per friggere, grigliare, sobbollire o riscaldare, mentre la connettività Hob2Hood attiva automaticamente la cappa aspirante per mantenere la cucina fresca e priva di odori.



Un'esperienza di cottura impeccabile

Quando sposti una pentola in una zona diversa, la funzione Move trasferisce automaticamente le impostazioni di temperatura e timer alla nuova zona, permettendoti di concentrarti su ciò che conta davvero: creare piatti deliziosi con facilità.

PIANI INDUZIONE CLASSIC

Tutto quello che cerchi in un piano **per il piacere di cucinare**

Potenti, compatti, eleganti ed efficienti. I piani induzione della serie Classic di ASKO racchiudono tutte le funzioni di cui hai bisogno per cucinare. In robusto vetro ceramico nero, sono facili da pulire e possono essere installati in appoggio o a filo.



Controllo Easy Slide

Per offrirti il massimo spazio per pentole e padelle, i controlli degli induttori sono posizionati frontalmente, al centro. Con un controllo semplice e rapido, cucinare sarà ancora più piacevole.

Zona Bridge™

Quando devi usare pentole o padelle più grandi, i piani induzione Classic di ASKO ti offrono la possibilità della zona Bridge™. La zona Bridge™ ti permette di unire due induttori in modo che tu possa avere una zona di induzione più grande.

Ebollizione automatica da 0° a 100°C

La funzione di ebollizione automatica, disponibile su alcuni modelli, porta velocemente l'acqua al punto di ebollizione. Una volta raggiunta la temperatura, la funzione porta automaticamente la potenza a livello 5, in questo modo si risparmia energia elettrica.



Piani induzione 60 cm



HI 16111 G - Classic

Nero lucido - 60 cm
Installazione in appoggio
4 induttori
€ 599
pag. 76

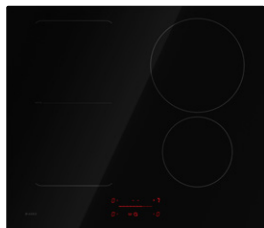

HI 2641 FBG1 - Classic

Nero lucido - 60 cm
Installazione in appoggio o a filo
4 induttori, di cui 2 combinabili
€ 699
pag. 77



HI 2642 FBG1 - Classic

Nero lucido - 60 cm
Installazione in appoggio o a filo
4 induttori con 1 Bridge™
€ 749
pag. 78

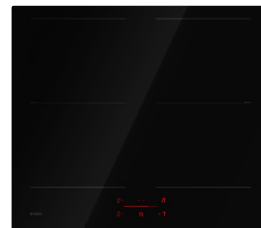

HI 2643 FBG1 - Classic

Nero lucido - 60 cm
Installazione in appoggio o a filo
4 induttori con 2 Bridge™
€ 799
pag. 79

Piani induzione 72 cm



HID 754 GC - Celsius - Style

Nero lucido - 72 cm
Installazione in appoggio
4 induttori con 2 Bridge™
€ 1.749
pag. 80

Piani induzione 80 cm



HI 2841 FBG1 - Classic

Nero lucido - 80 cm
Installazione in appoggio o a filo
4 induttori
€ 899
pag. 82

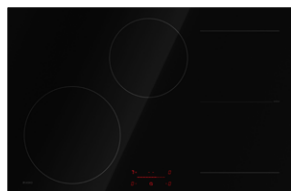

HI 2842 FBG1 - Classic

Nero lucido - 80 cm
Installazione in appoggio o a filo
4 induttori con 1 Bridge™
€ 999
pag. 83



HID 824 GC - Celsius - Style

Nero lucido - 80 cm
Installazione in appoggio
4 induttori con 1 Bridge™
€ 1.849
pag. 84

Piani induzione 90 cm

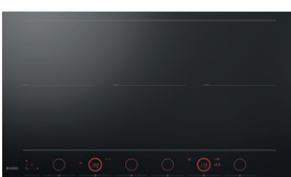

HID 956 GC - Celsius - Style

Nero lucido - 90 cm
Installazione in appoggio
6 induttori con 3 Bridge™
€ 2.599
pag. 86



HID 965 GC - Celsius - Style

Nero lucido - 90 cm
Installazione in appoggio
5 induttori con 1 Bridge™
€ 2.199
pag. 87



ASKO

HI 16111 G - Classic

€ 599

Vetro nero lucido
Piano induzione, 60 cm
Installazione in appoggio

Controllo Easy Slide: facile e intuitivo, posizionato frontalmente al centro per offrire più spazio alle pentole
Potente e veloce: assorbimento massimo 2,7 kW



Generale

- Numero di zone: 4
- 9 livelli di potenza e Booster

Caratteristiche

- Controllo Easy Slide™, permette di controllare tutti gli induttori facilmente
- Funzione Pausa: premendo il tasto Pausa, tutte le zone attive si autoregolano a un basso livello di temperatura e i timer si bloccano

Performance

- Sinistra frontale: 2300 W, Ø 200 mm
- Sinistra posteriore: 1400 W, Ø 160 mm
- Destra frontale: 1400 W, Ø 160 mm
- Destra posteriore: 2300 W, Ø 200 mm

Dimensioni

- Prodotto (L x P x A): 600 x 520 x 56 mm
- Foro (L x P x A): 560 x 490 x 40 mm

Dati tecnici

- Cavo elettrico; presente
- Voltaggio: 220-240 V
- Frequenza: 50-60 Hz
- Assorbimento massimo: 2700 W

Dimensioni e installazione

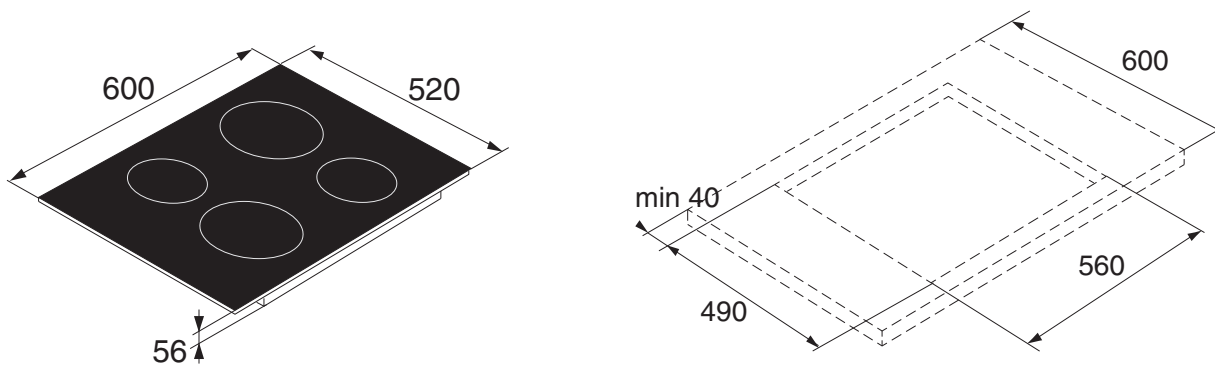

ASKO

HI 2641 FBG1 - Classic

€ 699

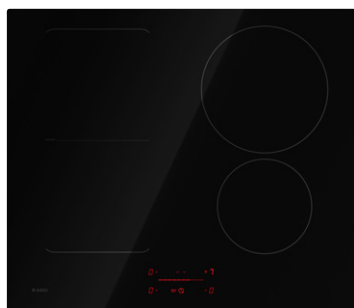

Nero lucido
Piano induzione, 60 cm
Installazione in appoggio o a filo

Controllo Easy Slide: facile e intuitivo, posizionato frontalmente al centro per offrire più spazio alle pentole, **Installazione in appoggio o a filo:** flessibile e adatto a ogni tipo di progetto, **Programma ebollizione:** porta velocemente l'acqua a ebollizione e raggiunti i 100° si autoimposta a livello 5, **Booster da 3kW:** potente e veloce, **Power Management:** decidi tu quanta potenza deve assorbire il piano induzione



Generale

- Numero di zone: 4, di cui 2 combinabili
- 9 livelli di potenza e Booster
- Vetro ceramica con angoli arrotondati (raggio 4 mm)

Caratteristiche

- Controllo Easy Slide™, permette di controllare tutti gli induttori facilmente
- Funzione Pausa: premendo il tasto Pausa, tutte le zone attive si autoregolano a un basso livello di temperatura e i timer si bloccano
- Blocco bambini, impedisce che si possano modificare involontariamente le impostazioni
- Timer, utilizzabile come contaminuti o per il conto alla rovescia.

Performance

- Sinistra frontale: 1,4 kW (boost 2,1 kW), Ø 180 mm
- Sinistra dietro: 1,4 kW (boost 2,1 kW), Ø 180 mm
- Destra frontale: 1,4 kW (boost 1,85 kW), Ø 160 mm
- Destra posteriore: 2,3 kW (boost 3 kW), Ø 210 mm

Dimensioni

- Prodotto (L x P x A): 600 x 520 x 54/50 mm
- Foro per installazione in appoggio (L x P x A): 560-562 x 490-492 x 40 mm
- Foro per installazione a filo: consultare lo schema da incasso ed il manuale di installazione

Dati tecnici

- Cavo elettrico: non presente, da dimensionare in base all'assorbimento e alla lunghezza del cavo stesso
- Voltaggio: 220-240 V
- Frequenza: 50-60 Hz
- Assorbimento massimo: 7,4 kW

Accessori a richiesta:



AD82A Teglia fonda



AT12A Piastra teppanyaki



AG12A Piastra grill

Dimensioni e installazione

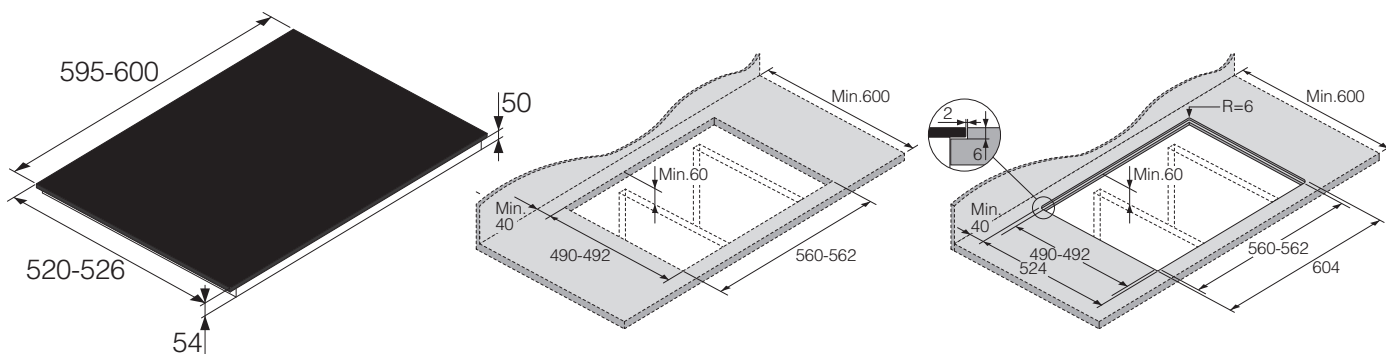

Installazione in appoggio

Installazione a filo

ASKO**HI 2642 FBG1 - Classic****€ 749**

Nero lucido
 Piano induzione, 60 cm
 Installazione in appoggio o a filo

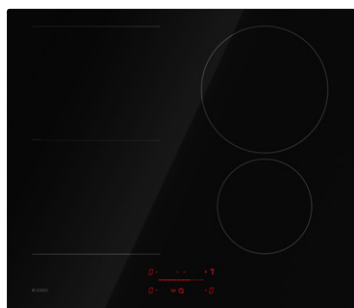

Controllo Easy Slide: facile e intuitivo, posizionato frontalmente al centro per offrire più spazio alle pentole,
Installazione in appoggio o a filo: flessibile e adatto a ogni tipo di progetto, **Programma ebollizione:** porta velocemente l'acqua a ebollizione e raggiunti i 100° si autoimposta a livello 5, **Booster da 3kW:** potente e veloce, **Power Management:** decidi tu quanta potenza deve assorbire il piano induzione

**Generale**

- Numero di zone: 4
- 9 livelli di potenza e Booster
- Vetro ceramica con angoli arrotondati (raggio 4 mm)

Caratteristiche

- 2 induttori Bridge™ che possono essere uniti in un'unica zona per cucinare con padelle e pentole grandi
- Controllo Easy Slide™, permette di controllare tutti gli induttori facilmente
- Funzione Pausa: premendo il tasto Pausa, tutte le zone attive si autoregolano a un basso livello di temperatura e i timer si bloccano
- Blocco bambini, impedisce che si possano modificare involontariamente le impostazioni
- Timer, utilizzabile come contaminuti o per il conto alla rovescia.

Performance

- Sinistra frontale: zona Bridge™, 2,1 kW (boost 3 kW), 190 X 210 mm
- Sinistra dietro: zona Bridge™, 2,1 kW (boost 3 kW), 190 X 210 mm
- Destra frontale: 1,4 kW (boost 1,85 kW), Ø 160 mm
- Destra posteriore: 2,3 kW (boost 3 kW), Ø 210 mm

Dimensioni

- Prodotto (L x P x A): 600 x 520 x 54/50 mm
- Foro per installazione in appoggio (L x P x A): 560-562 x 490-492 x 40 mm
- Foro per installazione a filo: consultare lo schema da incasso ed il manuale di installazione

Dati tecnici

- Cavo elettrico: non presente, da dimensionare in base all'assorbimento e alla lunghezza del cavo stesso
- Voltaggio: 220-240 V
- Frequenza: 50-60 Hz
- Assorbimento massimo: 7,4 kW

Accessori a richiesta:

AD82A Teglia fonda



AT12A Piastra teppanyaki

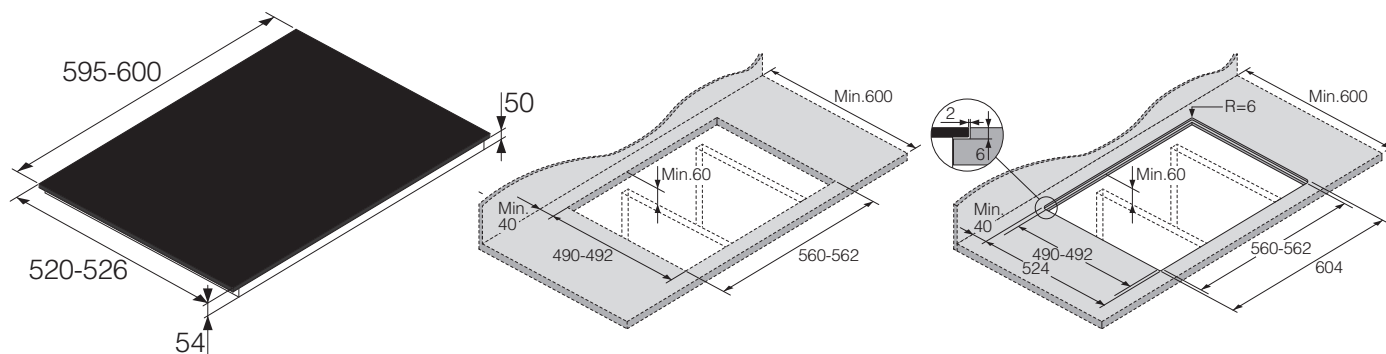

AG12A Piastra grill

Dimensioni e installazione

Installazione in appoggio

Installazione a filo

ASKO

HI 2643 FBG1 - Classic

€ 799

Nero lucido
Piano induzione, 60 cm
Installazione in appoggio o a filo

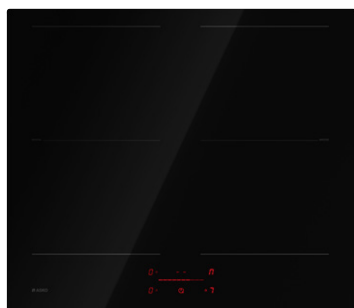

Controllo Easy Slide: facile e intuitivo, posizionato frontalmente al centro per offrire più spazio alle pentole, **Installazione in appoggio o a filo:** flessibile e adatto a ogni tipo di progetto, **Programma ebollizione:** porta velocemente l'acqua a ebollizione e raggiunti i 100° si autoimposta a livello 5, **Booster da 3kW:** potente e veloce, **Power Management:** decidi tu quanta potenza deve assorbire il piano induzione



Generale

- Numero di zone: 4
- 9 livelli di potenza e Booster
- Vetro ceramica con angoli arrotondati (raggio 4 mm)

Caratteristiche

- 4 induttori Bridge™ che possono essere uniti in 2 zone per cucinare con padelle e pentole grandi
- Controllo Easy Slide™, permette di controllare tutti gli induttori facilmente
- Funzione Pausa: premendo il tasto Pausa, tutte le zone attive si autoregolano a un basso livello di temperatura e i timer si bloccano
- Blocco bambini, impedisce che si possano modificare involontariamente le impostazioni
- Timer, utilizzabile come contaminuti o per il conto alla rovescia.

Performance

- Sinistra frontale: zona Bridge™, 2,1 kW (boost 3 kW), 190 x 210 mm
- Sinistra dietro: zona Bridge™, 2,1 kW (boost 3 kW), 190 x 210 mm
- Destra frontale: zona Bridge™, 2,1 kW (boost 3 kW), 190 x 210 mm
- Destra posteriore: zona Bridge™, 2,1 kW (boost 3 kW), 190 x 210 mm

Dimensioni

- Prodotto (L x P x A): 600 x 520 x 54/50 mm
- Foro per installazione in appoggio (L x P x A): 560-562 x 490-492 x 40 mm
- Foro per installazione a filo: consultare lo schema da incasso ed il manuale di installazione

Dati tecnici

- Cavo elettrico: non presente, da dimensionare in base all'assorbimento e alla lunghezza del cavo stesso
- Voltaggio: 220-240 V
- Frequenza: 50-60 Hz
- Assorbimento massimo: 7,4 kW

Accessori a richiesta:



AD82A Teglia fonda



AT12A Piastra teppanyaki



AG12A Piastra grill

Dimensioni e installazione

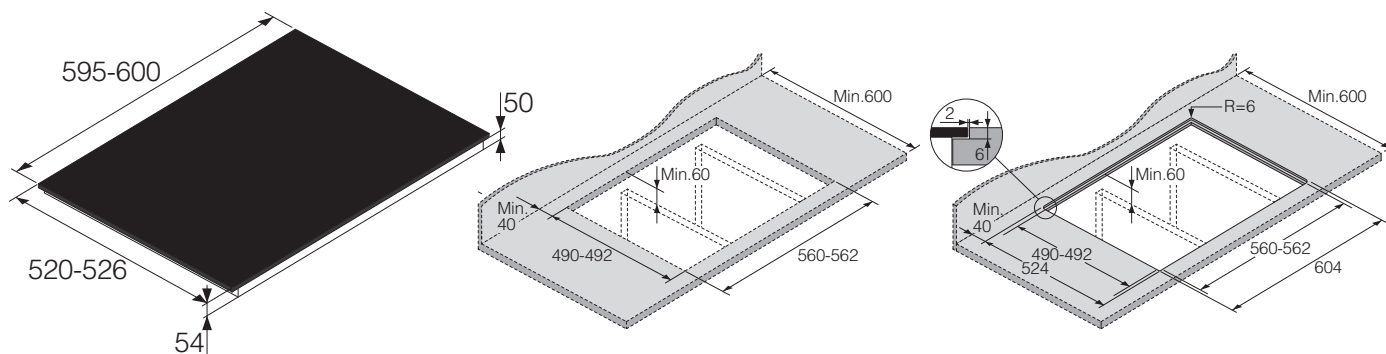

Installazione in appoggio

Installazione a filo

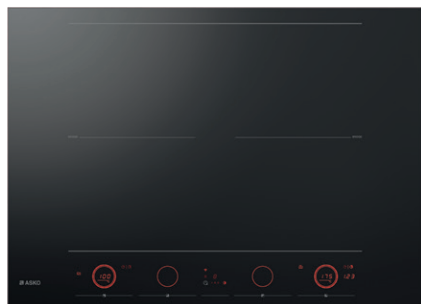
ASKO**HID 754 GC Celsius - Style****€ 1.749**

Vetro nero con profili in acciaio satinato
 Piano induzione, 72 cm
 Installazione in appoggio

Sistema Celsius°Cooking™: controllo avanzato della temperatura, **Auto Bridge™:** unisce automaticamente due zone per utilizzare pentole grandi, **Controllo Easy Dial 2.0™:** un controllo semplice e veloce per ogni induttore, **6 programmi automatici:** 3 programmi Celsius°Cooking™ e 3 programmi PLUS, **Power Management:** la potenza massima è 7,4 kW, ma può essere regolata e limitata

**Accessori inclusi:**

Sonda Celsius°Cooking™

Accessori a richiesta:

AD82A Teglia fonda



AT12A Piastra teppanyaki



AG12A Piastra grill

- **3 programmi Celsius°Cooking™** – per utilizzo con sonda Celsius°Cooking™: Riscaldare e friggere, Bollire, Cottura lenta o sous vide
- **3 programmi PLUS** – sonda Celsius°Cooking™ non necessaria: Grigliare, Friggere, Mantenere in caldo/ riscaldare

Generale

- Numero di zone: 4
- 12 livelli di potenza e Booster
- Settaggio manuale della temperatura: 40 - 230 °C (incrementi di 1 °C)
- Connessione WiFi
- Profili in acciaio satinato

Caratteristiche

- 2 zone Auto Bridge™ con rilevamento automatico di pentole o padelle grandi
- Controllo Easy Dial 2.0 per una facile regolazione del livello di potenza o della temperatura.
- Rilevamento automatico della pentola: appena una pentola viene appoggiata su un induttore, il comando si attiva
- Move Function: spostando una pentola da un induttore ad un altro, anche le impostazioni di cottura si spostano
- Funzione Pausa: premendo il tasto Pausa, tutte le zone attive si autoregolano a un basso livello di temperatura e i timer si bloccano
- Connessione piano-cappa: la cappa si attiva e si spegne in sincronia con il piano induzione
- Preriscaldamento automatico: impostando la temperatura desiderata, il piano ne comunica il raggiungimento
- Timer disponibile su ogni zona

Performance

- Sinistra frontale: 40-3700 W, 184 x 220 mm
- Sinistra dietro: 40-3700 W, 184 x 220 mm
- Destra frontale: 40-3700 W, 184 x 220 mm
- Destra posteriore: 40-3700 W, 184 x 220 mm

Sicurezza e manutenzione

- Indicatore calore residuo
- Limitatore del tempo di cottura
- Comandi bloccabili
- Superficie super liscia e facile da pulire

Dimensioni

- Prodotto (L x P x A): 724 x 522 x 47 mm
- Foro (L x P x A): 560 x 490 x 43 mm

Dati tecnici

- Cavo elettrico: non presente, da dimensionare in base all'assorbimento e alla lunghezza del cavo stesso
- Voltaggio: 220-240 V
- Frequenza: 50-60 Hz
- Assorbimento massimo: 7,4 kW, limitabile con Power Management

Accessori inclusi

- Sonda Celsius°Cooking™

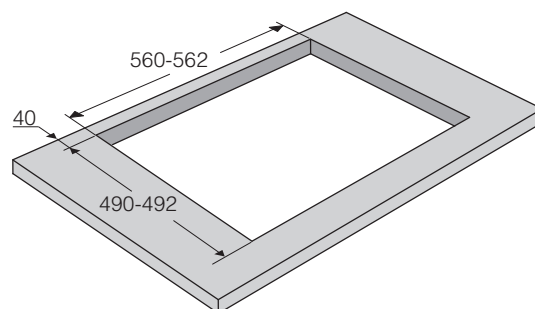
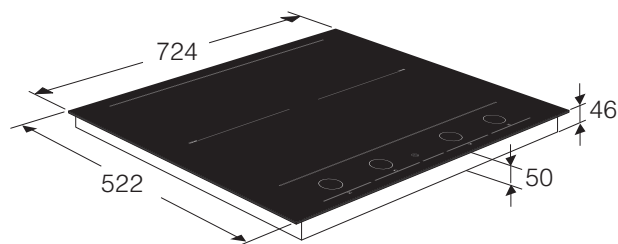
Dimensioni e installazione

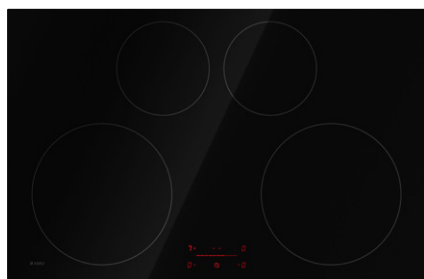

ASKO**HI 2841 FBG1 - Classic****€ 899**

Nero lucido
 Piano induzione, 80 cm
 Installazione in appoggio o a filo

Controllo Easy Slide: facile e intuitivo, posizionato frontalmente al centro per offrire più spazio alle pentole, **installazione in appoggio o a filo:** flessibile e adatto a ogni tipo di progetto, **Programma ebollizione:** porta velocemente l'acqua a ebollizione e raggiunti i 100° si autoimposta a livello 5, **Booster da 3kW:** potente e veloce, **Power Management:** decidi tu quanta potenza deve assorbire il piano induzione

**Generale**

- Numero di zone: 4
- 9 livelli di potenza e Booster
- Vetro ceramica con angoli arrotondati (raggio 4 mm)

Caratteristiche

- Controllo Easy Slide™, permette di controllare tutti gli induttori facilmente
- Funzione Pausa: premendo il tasto Pausa, tutte le zone attive si autoregolano a un basso livello di temperatura e i timer si bloccano
- Blocco bambini, impedisce che si possano modificare involontariamente le impostazioni
- Timer, utilizzabile come contaminuti o per il conto alla rovescia.

Performance

- Sinistra frontale: 2,3 kW (boost 3 kW), Ø 250 mm
- Sinistra dietro: 1,4 kW (boost 2,1 kW), Ø 180 mm
- Destra frontale: 2,3 kW (boost 3 kW), Ø 250 mm
- Destra posteriore: 1,4 kW (boost 2,1 kW), Ø 180 mm

Dimensioni

- Prodotto (L x P x A): 800 x 520 x 54/50 mm
- Foro per installazione in appoggio (L x P x A): 750-752 x 490-492 x 40 mm
- Foro per installazione a filo: consultare lo schema da incasso ed il manuale di installazione

Dati tecnici

- Cavo elettrico: non presente, da dimensionare in base all'assorbimento e alla lunghezza del cavo stesso
- Voltaggio: 220-240 V
- Frequenza: 50-60 Hz
- Assorbimento massimo: 7,4 kW

Accessori a richiesta:

AD82A Teglia fonda



AT12A Piastra teppanyaki

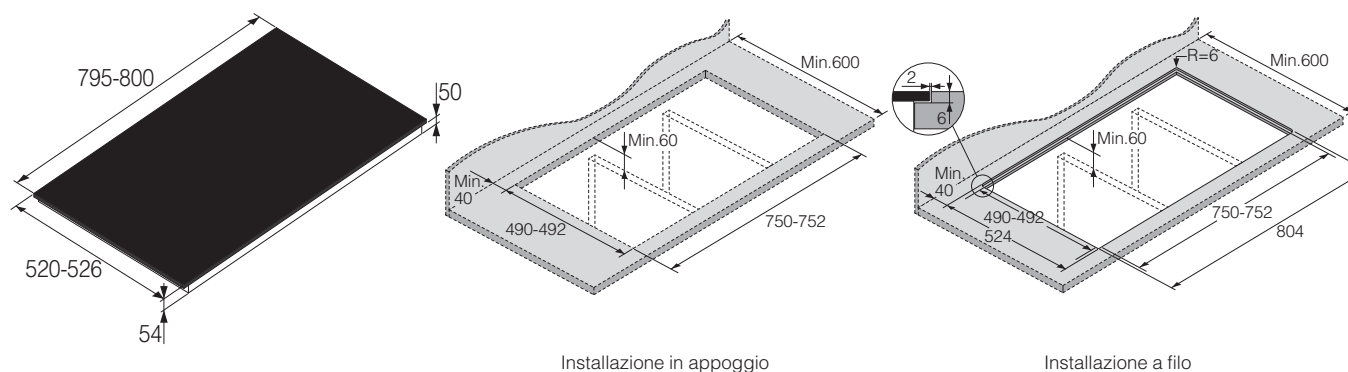

AG12A Piastra grill

Dimensioni e installazione

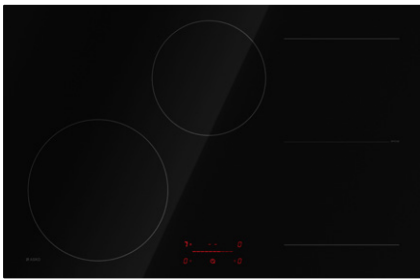
ASKO**HI 2842 FBG1 - Classic****€ 999**

Nero lucido
Piano induzione, 80 cm
Installazione in appoggio o a filo

Controllo Easy Slide: facile e intuitivo, posizionato frontalmente al centro per offrire più spazio alle pentole, **Installazione in appoggio o a filo:** flessibile e adatto a ogni tipo di progetto, **Programma ebollizione:** porta velocemente l'acqua a ebollizione e raggiunti i 100° si autoimposta a livello 5, **Booster da 3kW:** potente e veloce, **Power Management:** decidi tu quanta potenza deve assorbire il piano induzione

**Generale**

- Numero di zone: 4
- 9 livelli di potenza e Booster
- Vetro ceramica con angoli arrotondati (raggio 4 mm)

Caratteristiche

- 2 induttori Bridge™ che possono essere uniti in un'unica zona per cucinare con padelle e pentole grandi
- Controllo Easy Slide™, permette di controllare tutti gli induttori facilmente
- Funzione Pausa: premendo il tasto Pausa, tutte le zone attive si autoregolano a un basso livello di temperatura e i timer si bloccano
- Blocco bambini, impedisce che si possano modificare involontariamente le impostazioni
- Timer, utilizzabile come contaminuti o per il conto alla rovescia.

Performance

- Sinistra frontale: 2,3 kW (boost 3 kW), Ø 250 mm
- Centrale posteriore: 2,3 kW (boost 3 kW), Ø 210 mm
- Destra frontale: zona Bridge™, 2,1 kW (boost 3 kW), 190 x 210 mm
- Destra posteriore: zona Bridge™, 2,1 kW (boost 3 kW), 190 x 210 mm

Dimensioni

- Prodotto (L x P x A): 800 x 520 x 54/50 mm
- Foro per installazione in appoggio (L x P x A): 750-752 x 490-492 x 40 mm
- Foro per installazione a filo: consultare lo schema da incasso ed il manuale di installazione

Dati tecnici

- Cavo elettrico: non presente, da dimensionare in base all'assorbimento e alla lunghezza del cavo stesso
- Voltaggio: 220-240 V
- Frequenza: 50-60 Hz
- Assorbimento massimo: 7,4 kW

Accessori a richiesta:

AD82A Teglia fonda



AT12A Piastra teppanyaki

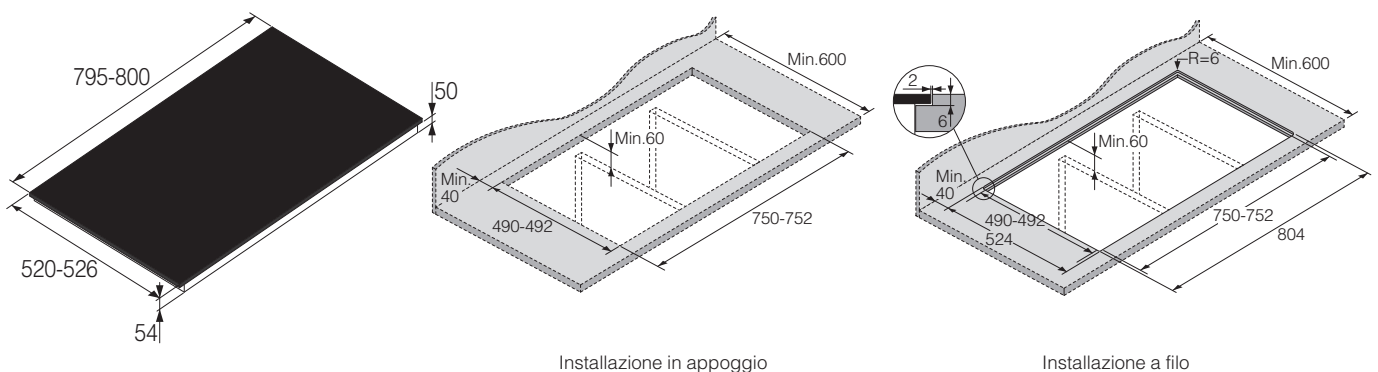

AG12A Piastra grill

Dimensioni e installazione

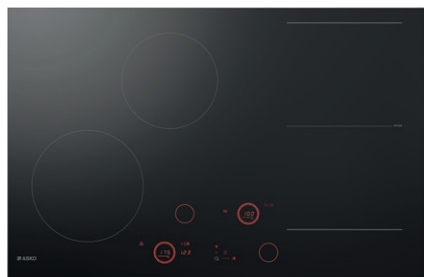
ASKO**HID 824 GC Celsius - Style****€ 1.849**

Vetro nero con profili in acciaio satinato
 Piano induzione, 80 cm
 Installazione in appoggio

Sistema Celsius°Cooking™: controllo avanzato della temperatura
Auto Bridge™: unisce automaticamente due zone per utilizzare pentole grandi
Controllo Easy Dial 2.0™: un controllo semplice e veloce per ogni induttore
6 programmi automatici: 3 programmi Celsius°Cooking™ e 3 programmi PLUS
Power Management: la potenza massima è 7,4 kW, ma può essere regolata e limitata



- **3 programmi Celsius°Cooking™** – per utilizzo con sonda Celsius°Cooking™: Riscaldare e friggere, Bollire, Cottura lenta o sous vide
- **3 programmi PLUS** – sonda Celsius°Cooking™ non necessaria: Grigliare, Friggere, Mantenere in caldo/ riscaldare

Accessori inclusi:

Sonda Celsius°Cooking™

Accessori a richiesta:

AD82A Teglia fonda



AT12A Piastra teppanyaki



AG12A Piastra grill

Generale

- Numero di zone: 4
- 12 livelli di potenza e Booster
- Settaggio manuale della temperatura: 40 - 230 °C (incrementi di 1 °C)
- Connessione WiFi
- Profili in acciaio satinato

Caratteristiche

- 1 zona Auto Bridge™ con rilevamento automatico di pentole o padelle grandi
- Controllo Easy Dial 2.0 per una facile regolazione del livello di potenza o della temperatura
- Rilevamento automatico della pentola: appena una pentola viene appoggiata su un induttore, il comando si attiva
- Move Function: spostando una pentola da un induttore ad un altro, anche le impostazioni di cottura si spostano
- Funzione Pausa: premendo il tasto Pausa, tutte le zone attive si autoregolano a un basso livello di temperatura e i timer si bloccano
- Connessione piano-cappa: la cappa si attiva e si spegne in sincronia con il piano induzione
- Preriscaldamento automatico: impostando la temperatura desiderata, il piano ne comunica il raggiungimento
- Timer disponibile su ogni zona

Performance

- Sinistra frontale: 50-3000 W, Ø 180mm
- Sinistra dietro: 50-3700 W, Ø 210mm
- Destra frontale: 40-3700 W, 184 x 220 mm
- Destra posteriore: 40-3700 W, 184 x 220 mm

Sicurezza e manutenzione

- Indicatore calore residuo
- Limitatore del tempo di cottura
- Comandi bloccabili
- Superficie super liscia e facile da pulire

Dimensioni

- Prodotto (L x P x A): 804 x 522 x 47 mm
- Foro (L x P x A): 750 x 490 x 43 mm

Dati tecnici

- Cavo elettrico: non presente, da dimensionare in base all'assorbimento e alla lunghezza del cavo stesso
- Voltaggio: 220-240 V
- Frequenza: 50-60 Hz
- Assorbimento massimo: 7,4 kW, limitabile con Power Management

Accessori inclusi

- Sonda Celsius°Cooking™

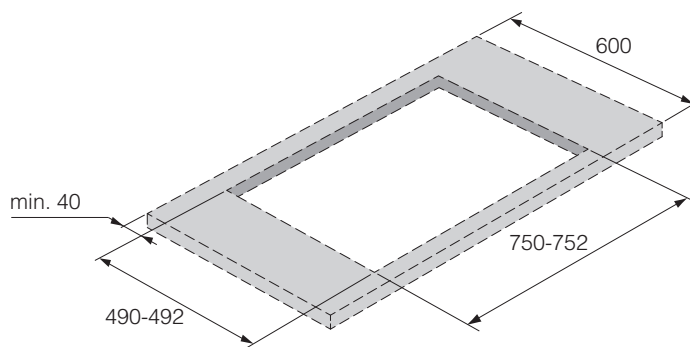
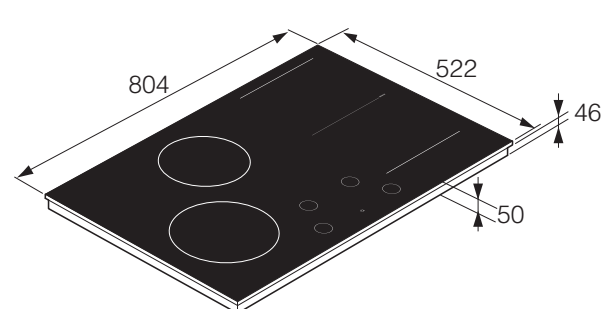
Dimensioni e installazione



ASKO**HID 956 GC Celsius - Style****€ 2.599**

Vetro nero con profili in acciaio satinato
 Piano induzione, 90 cm
 Installazione in appoggio



Sistema Celsius°Cooking™: controllo avanzato della temperatura
Auto Bridge™: unisce automaticamente due zone per utilizzare pentole grandi
Controllo Easy Dial 2.0™: un controllo semplice e veloce per ogni induttore
6 programmi automatici: 3 programmi Celsius°Cooking™ e 3 programmi PLUS
Power Management: la potenza massima è 11 kW, ma può essere regolata e limitata



- **3 programmi Celsius°Cooking™** – per utilizzo con sonda Celsius°Cooking™: Riscaldare e friggere, Bollire, Cottura lenta o sous vide
- **3 programmi PLUS** – sonda Celsius°Cooking™ non necessaria: Grigliare, Friggere, Mantenere in caldo/ riscaldare

Accessori inclusi:

Sonda Celsius°Cooking™

Accessori a richiesta:

AD82A Teglia fonda



AT12A Piastra teppanyaki



AG12A Piastra grill

Generale

- Numero di zone: 6
- 12 livelli di potenza e Booster
- Settaggio manuale della temperatura: 40 - 230 °C (incrementi di 1 °C)
- Connessione WiFi
- Profili in acciaio satinato

Caratteristiche

- 3 Zone Auto Bridge™ con rilevamento automatico di pentole o padelle grandi
- Controllo Easy Dial 2.0 per una facile regolazione del livello di potenza o della temperatura
- Rilevamento automatico della pentola: appena una pentola viene appoggiata su un induttore, il comando si attiva
- Move Function: spostando una pentola da un induttore ad un altro, anche le impostazioni di cottura si spostano
- Funzione Pausa: premendo il tasto Pausa, tutte le zone attive si autoregolano a un basso livello di temperatura e i timer si bloccano
- Connessione piano-cappa: la cappa si attiva e si spegne in sincronia con il piano induzione
- Preriscaldamento automatico: impostando la temperatura desiderata, il piano ne comunica il raggiungimento
- Timer disponibile su ogni zona

Performance

- Sinistra frontale: 40-3700 W, 184 x 220 mm
- Sinistra dietro: 40-3700 W, 184 x 220 mm
- Centrale frontale: 40-3700 W, 184 x 220 mm
- Centrale posteriore: 40-3700 W, 184 x 220 mm
- Destra frontale: 40-3700 W, 184 x 220 mm
- Destra posteriore: 40-3700 W, 184 x 220 mm

Sicurezza e manutenzione

- Indicatore calore residuo
- Limitatore del tempo di cottura
- Comandi bloccabili
- Superficie super liscia e facile da pulire

Dimensioni

- Prodotto (L x P x A): 904 x 522 x 47 mm
- Foro (L x P x A): 860 x 490 x 43 mm

Dati tecnici

- Cavo elettrico: non presente, da dimensionare in base all'assorbimento e alla lunghezza del cavo stesso
- Voltaggio: 220-240 V
- Frequenza: 50-60 Hz
- Assorbimento massimo: 11 kW, limitabile con Power Management

Accessori inclusi

- Sonda Celsius°Cooking™

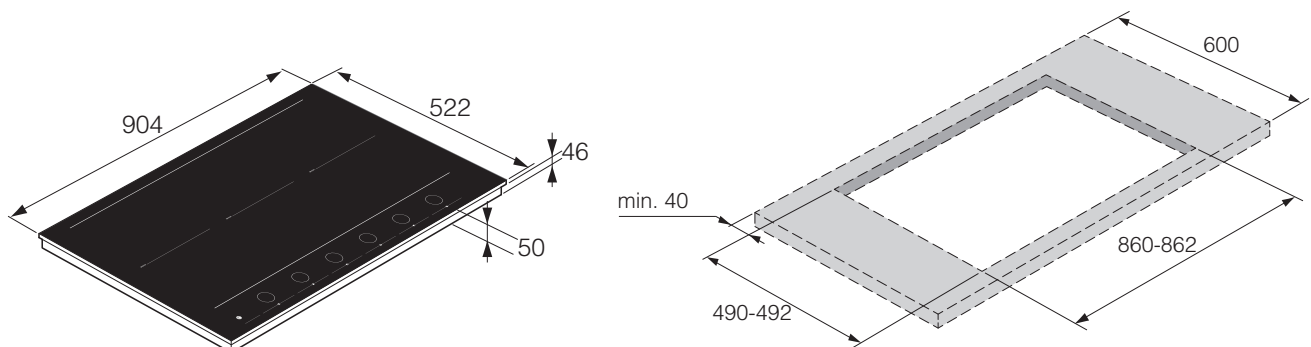
Dimensioni e installazione

ASKO**HID 965 GC Celsius - Style****€ 2.199**

Vetro nero con profili in acciaio satinato
 Piano induzione, 90 cm
 Installazione in appoggio



Sistema Celsius°Cooking™: controllo avanzato della temperatura
Auto Bridge™: unisce automaticamente due zone per utilizzare pentole grandi
Controllo Easy Dial 2.0™: un controllo semplice e veloce per ogni induttore
6 programmi automatici: 3 programmi Celsius°Cooking™ e 3 programmi PLUS
Power Management: la potenza massima è 11 kW, ma può essere regolata e limitata



- **3 programmi Celsius°Cooking™** – per utilizzo con sonda Celsius°Cooking™: Riscaldare e friggere, Bollire, Cottura lenta o sous vide
- **3 programmi PLUS** – sonda Celsius°Cooking™ non necessaria: Grigliare, Friggere, Mantenere in caldo/ riscaldare

Accessori inclusi:

Sonda Celsius°Cooking™

Accessori a richiesta:

AD82A Teglia fonda



AT12A Piastra teppanyaki



AG12A Piastra grill

Generale

- Numero di zone: 5
- 12 livelli di potenza e Booster
- Settaggio manuale della temperatura: 40 - 230 °C (incrementi di 1 °C)
- Connessione WiFi
- Profili in acciaio satinato

Caratteristiche

- 1 zona Auto Bridge™ con rilevamento automatico di pentole o padelle grandi
- Controllo Easy Dial 2.0 per una facile regolazione del livello di potenza o della temperatura
- Rilevamento automatico della pentola: appena una pentola viene appoggiata su un induttore, il comando si attiva
- Move Function: spostando una pentola da un induttore ad un altro, anche le impostazioni di cottura si spostano
- Funzione Pausa: premendo il tasto Pausa, tutte le zone attive si autoregolano a un basso livello di temperatura e i timer si bloccano
- Connessione piano-cappa: la cappa si attiva e si spegne in sincronia con il piano induzione
- Preriscaldamento automatico: impostando la temperatura desiderata, il piano ne comunica il raggiungimento
- Timer disponibile su ogni zona

Performance

- Sinistra: 50-3700 W, Ø 260 mm
- Centrale frontale: 40-3700 W, 184 x 220 mm
- Centrale posteriore: 40-3700 W, 184 x 220 mm
- Destra frontale: 50-3000 W, Ø 180mm
- Destra posteriore: 50-3000 W, Ø 180mm

Sicurezza e manutenzione

- Indicatore calore residuo
- Limitatore del tempo di cottura
- Comandi bloccabili
- Superficie super liscia e facile da pulire

Dimensioni

- Prodotto (L x P x A): 904 x 522 x 47 mm
- Foro (L x P x A): 860 x 490 x 43 mm

Dati tecnici

- Cavo elettrico: non presente, da dimensionare in base all'assorbimento e alla lunghezza del cavo stesso
- Voltaggio: 220-240 V
- Frequenza: 50-60 Hz
- Assorbimento massimo: 7,4 kW, limitabile con Power Management

Accessori inclusi

- Sonda Celsius°Cooking™

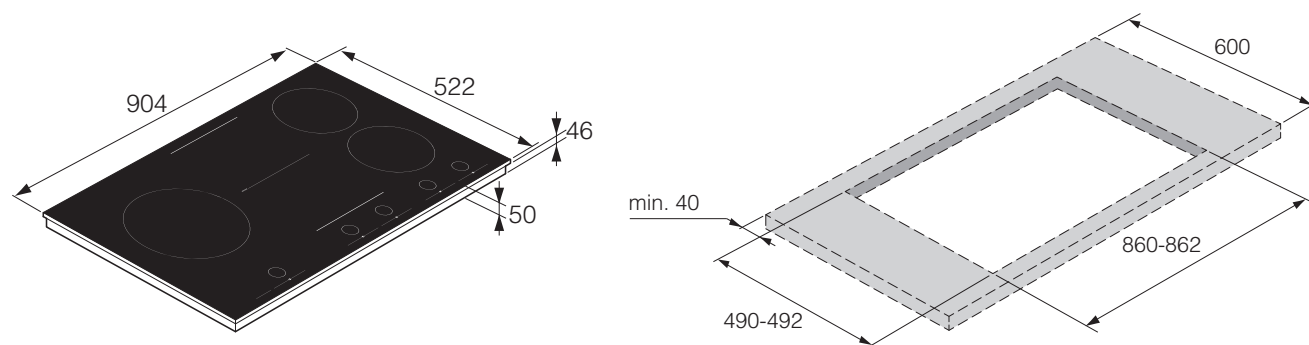
Dimensioni e installazione



ASKO

Piani induzione con cappa integrata

ASKO

Invece di occupare spazio prezioso sulla parete o sopra l'isola, le soluzioni piano induzione con cappa integrata ASKO si integrano perfettamente in ogni cucina. La gamma di piani induzione con cappa integrata ASKO comprende tre esclusive soluzioni di cottura e aspirazione: la Classic, la Logic e la Style. Tutti i modelli hanno le loro qualità uniche e sono tutti progettati per offrire un'ottima aspirazione, un'eleganza sobria e prestazioni silenziose, che si combinano per creare una meravigliosa sensazione di calma e un'accogliente sensazione di spazio.

CAPPA INTEGRATA LOGIC

Cappa integrata Logic:
**Innovazione ed eleganza
si uniscono nella tua cucina**



Con una tecnologia a induzione potente e precisa, un elegante minimalismo e una zona di aspirazione perfettamente integrata, la cappa integrata ASKO Serie 5 Logic sfoggia il design scandinavo nella sua forma più elegante e minimalista, dove persino le caratteristiche distintive, come la zona di aspirazione, sono progettate per scomparire. La zona di aspirazione è a filo con la superficie a induzione, abbinandosi perfettamente a colori e materiali. In questo modo, non solo rimuove vapore e odori, ma si nasconde anche alla vista, offrendo una sensazione di spazio liberatorio. La cappa integrata ASKO Serie 5 unisce una tecnologia di cottura innovativa al meglio del design scandinavo, integrandosi perfettamente nella tua vita.

CAPPA INTEGRATA LOGIC

Caratteristiche

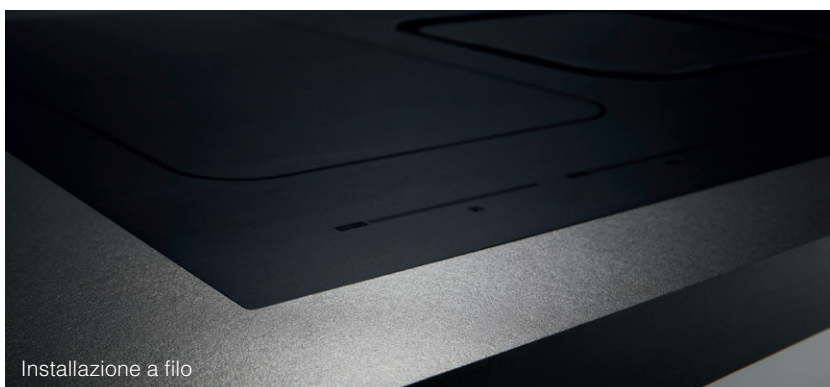

Installazione a filo

Il design scandinavo presuppone linee pulite e armonia in ogni dettaglio. Seguendo la stessa tradizione, abbiamo progettato la cappa integrata Logic in modo che possa essere installata a filo con il piano di lavoro. Naturalmente, può essere installata anche sopra il piano di lavoro.

Un filtro con doppia azione

La cappa integrata ASKO è dotata di un sistema di filtraggio intelligente che purifica efficacemente l'aria due volte, utilizzando un unico filtro. Quando è il momento di pulirla, basta sollevare il filtro dal piano cottura e metterlo in lavastoviglie: verrà pulito nel modo più igienico. Lo chiamiamo sistema a doppio filtro.

Efficienza nella rimozione degli odori

Fumi e vapori derivanti dalla cottura salgono più lentamente in prossimità della fonte di calore rispetto a quelli più in alto. Questo è un aspetto da cui abbiamo tratto vantaggio quando abbiamo progettato la nostra efficace cappa integrata. La velocità dell'aria significativamente più elevata fornita dalla ventola aspira i fumi dal punto in cui si formano.

Programmi automatici

I nostri programmi automatici semplificano la vita in cucina. Usandoli, puoi concentrarti su tutto il resto, quello che riguarda la cottura. I tre programmi automatici ti aiuteranno a mantenere la giusta temperatura durante l'ebollizione, la cottura a fuoco lento e il mantenimento in caldo.

Zone Bridge™ flessibili

Le zone a induzione flessibili Bridge™ di ASKO consentono di unire due zone di cottura per crearne una sola, ideale per pentole e padelle più grandi. Lo spazio minimo tra le zone a induzione elimina i punti freddi, ideale per pentole e padelle più grandi, offrendo infinite possibilità di cottura.

Rimozione dei grassi

Il grasso che il flusso d'aria non riesce a trasportare direttamente al filtro finisce sulla flangia inclinata dell'aria, dove confluisce infine nel filtro. Il filtro può contenere fino a 200 ml di grasso. La quantità eccessiva di grasso finisce sul fondo del filtro, dove si crea uno spazio di stoccaggio aggiuntivo.

Elevata silenziosità

Poiché l'aspiratore e il motore sono posizionati vicino al pavimento e non alla stessa altezza della testa, il livello di rumore sarà notevolmente inferiore.

Zona di estrazione piatta

La zona di aspirazione è completamente piatta e realizzata nello stesso vetroceramica temprato opaco del resto del piano cottura. Questo aumenta lo spazio utilizzabile sul piano cottura e consente di muoversi più liberamente tra pentole e padelle.

CAPPA INTEGRATA CLASSIC

Cappa integrata Classic:
**La tecnologia
per il piacere di cucinare**



La semplicità è uno dei tratti distintivi del design scandinavo. La cappa integrata Classic unisce l'innovativa tecnologia a induzione e l'efficienza superiore della cappa, semplificando ulteriormente il tutto. L'efficiente cappa aspirante è posizionata al centro del piano cottura, integrandosi perfettamente con il piano a induzione, mentre l'interfaccia utente intuitiva è posizionata centralmente per la massima praticità. L'integrazione della cappa con il piano a induzione consente di eliminare vapori e odori prima ancora di notarli. E poiché la cappa è posizionata più in basso, può essere più silenziosa di una cappa a soffitto. Con la cappa integrata Classic, l'innovativa tecnologia in cucina diventa un piacere semplice.

CAPPA INTEGRATA CLASSIC



Rilevamento pentole

Quando si eseguono più operazioni contemporaneamente, può essere utile avere un po' di assistenza in più. Il rilevamento della pentola rileva automaticamente quando una pentola viene posizionata su una zona cottura e avvisa accendendo la luce della zona cottura. Se non viene rilevata alcuna pentola, la zona cottura si spegne automaticamente dopo 20 secondi.

Funzione di bollitura automatica

Grazie alla funzione di riscaldamento automatico, non dovrete più aspettare che l'acqua bolla o indovinare quando ha raggiunto la temperatura desiderata. Imposta la zona di cottura selezionata al livello di temperatura più alto per portare rapidamente l'acqua a ebollizione. Quindi la potenza viene automaticamente ridotta, regolandola alla temperatura preimpostata desiderata.

Mantenimento in caldo

La funzione di mantenimento in caldo è progettata per mantenere le portate già cotte a una temperatura costante. La funzione mantiene gli alimenti a una temperatura costante di 55 °C fino al momento di servire.

Zone Bridge™

Quando cucini, non vuoi che i tuoi utensili mettano limiti alle tue ambizioni. La funzione Bridge™ ti permette di collegare due zone cottura a induzione per crearne una sola, di grandi dimensioni. Ideale se vuoi cucinare con una griglia o una pescera.

CAPPA INTEGRATA CLASSIC

Installazione flessibile

Il design scandinavo è sinonimo di versatilità e facilità d'uso. Per questo motivo, la cappa integrata Classic può essere installata a filo piano o in modo tradizionale sopra il piano di lavoro. Il filtro di ricircolo integrato a lunga durata la rende semplicissima da installare. Naturalmente, è possibile scegliere anche un sistema di scarico esterno, se lo si preferisce. Installazione "plug and play" possibile.



Ricircolo nel vuoto sanitario

Grazie al filtro di ricircolo integrato, l'installazione è semplicissima.



Ricircolo con tubazioni

Con i tubi accessori è possibile convogliare l'aria verso lo zoccolo.



Aspirante

Naturalmente è anche possibile rimuovere il filtro di ricircolo a lunga durata e convogliare i fumi all'esterno dell'abitazione.

CAPPA INTEGRATA CLASSIC

Silenziosa e facile da pulire

La cappa integrata Classic è dotata di un potente sistema aspirante che rimuove rapidamente vapore e odori senza rumori indesiderati. La cappa integrata Classic ti segnala quando è il momento di pulire i filtri. Sicura e facile da rimuovere, la griglia si pulisce a mano con acqua calda e un detergente neutro. Il filtro antigrasso, invece, è lavabile in lavastoviglie.



Estrazione efficace che non noterai nemmeno

L'aspiratore rimuove vapore e odori in modo rapido ed efficace. E poiché si trova più lontano dalla portata d'orecchio, può essere più silenzioso delle cappe a soffitto.

Filtro facile da pulire

Un filtro pulito è essenziale per un'aspirazione efficiente. La cappa integrata Classic è dotata di due filtri antigrasso facili da rimuovere e lavare in lavastoviglie.



Piani induzione con cappa integrata Classic



HIH 3843 FB1 - Classic

Serie 2
Vetro nero
Cappa integrata, 80 cm
€ 3.199
pag. 102



HIH 3843 FM1 - Classic

Serie 2
Nero matt
Cappa integrata, 80 cm
€ 3.399
pag. 103

Piani induzione con cappa integrata Logic



HIHM 934 M - Logic

Serie 5
Nero matt
Cappa integrata, 90 cm
€ 3.999
pag. 104

ASKO**HIH 3843 FB1 - Classic****€ 3.199**

Classic
Vetro nero
Cappa integrata, 80 cm
Installazione a filo o in appoggio

Abbinamento automatico delle zone di induzione: zone Bridge™, **Controllo intuitivo:** Display centrale, **Facile da pulire:** Superficie di estrazione piana, **Potente e veloce:** potenza totale 7,4 kW, **Sistema di estrazione automatico:** la potenza di aspirazione segue la potenza di cottura

**Generale**

- Numero di zone: 4
- 9 livelli di potenza e Booster
- Raggio di curvatura degli angoli: 4 mm

Caratteristiche

- 2 Auto Bridge™ con rilevamento automatico di pentole o padelle grandi
- Comandi centrali Easy Slide™ che consentono di impostare rapidamente il livello di cottura corretto
- Rilevamento automatico della pentola: appena una pentola viene appoggiata su un induttore, il comando si attiva
- Funzione Pausa: premendo il tasto Pausa, tutte le zone attive si autoregolano a un basso livello di temperatura e i timer si bloccano

Performance

- Sinistra frontale: 2100/3000 W, 210 x 190 mm
- Sinistra posteriore: 2100/3000 W, 210 x 190 mm
- Destra frontale: 2100/3000 W, 210 x 190 mm
- Destra posteriore: 2100/3000 W, 210 x 190 mm
- Capacità di estrazione: 620 m³/h

Installazione

- Possibilità di collegamento alla ventilazione canalizzata o alla ricircolazione
- Filtro di ricircolo a lunga durata incluso
- Possibilità di installazione a muro o ad isola

Dimensioni

- Prodotto (L x P x A): 800 x 520 x 230 mm
- Foro per installazione in appoggio (L x P): 750 x 475 mm
- Foro per installazione a filo: consultare lo schema da incasso ed il manuale di installazione

Dati tecnici

- Cavo elettrico: non sono inclusi spina o cavo
- Voltaggio: 220-240 V
- Frequenza: 50 Hz
- Carico massimo: 7400 W
- Classe di efficienza (cappa): A
- Consumo annuale (cappa): 32 kWh/anno
- Rumorosità (cappa): 63 dB(A)

Accessori a richiesta

- AD82A Teglia fonda
- AT12A Teppanyaki
- AG12A Grill

Accessori a richiesta:

AT12A Teppanyaki



AG12A Grill

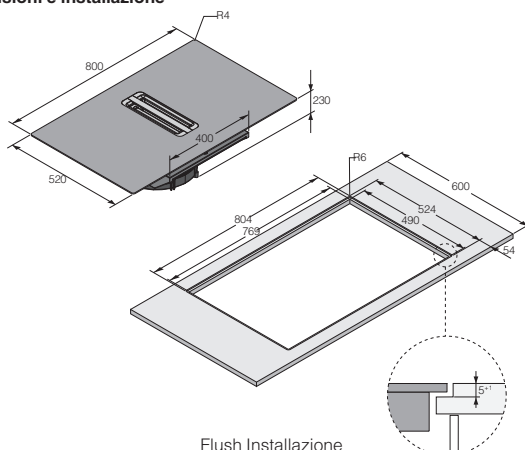

AD82A Teglia fonda

Dimensioni e installazione

Flush Installazione

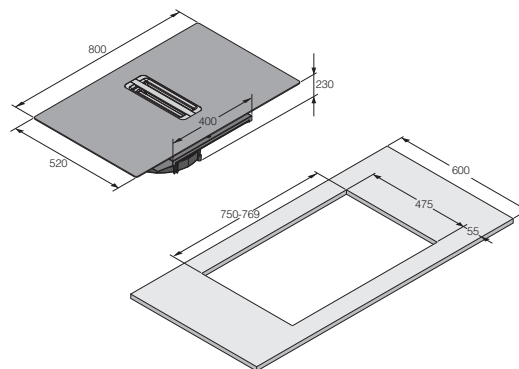

Installazione in appoggio

ASKO**HIH 3843 FM1 - Classic****€ 3.399**

Classic
Nero matt
Cappa integrata, 80 cm
Installazione a filo o in appoggio

Abbinamento automatico delle zone di induzione: zone Bridge™, **Controllo intuitivo:** Display centrale, **Facile da pulire:** Superficie di estrazione piana, **Potente e veloce:** potenza totale 7,4 kW, **Sistema di estrazione automatico:** la potenza di aspirazione segue la potenza di cottura

**Generale**

- Numero di zone: 4
- 9 livelli di potenza e Booster
- Raggio di curvatura degli angoli: 4 mm

Caratteristiche

- 2 Auto Bridge™ con rilevamento automatico di pentole o padelle grandi
- Comandi centrali Easy Slide™ che consentono di impostare rapidamente il livello di cottura corretto
- Rilevamento automatico della pentola: appena una pentola viene appoggiata su un induttore, il comando si attiva
- Funzione Pausa: premendo il tasto Pausa, tutte le zone attive si autoregolano a un basso livello di temperatura e i timer si bloccano

Performance

- Sinistra frontale: 2100/3000 W, 210 x 190 mm
- Sinistra posteriore: 2100/3000 W, 210 x 190 mm
- Destra frontale: 2100/3000 W, 210 x 190 mm
- Destra posteriore: 2100/3000 W, 210 x 190 mm
- Capacità di estrazione: 620 m³/h

Installazione

- Possibilità di collegamento alla ventilazione canalizzata o alla ricircolazione
- Filtro di ricircolo a lunga durata incluso
- Possibilità di installazione a muro o ad isola

Dimensioni

- Prodotto (L x P x A): 800 x 520 x 230 mm
- Foro per installazione in appoggio (L x P): 750 x 475 mm
- Foro per installazione a filo: consultare lo schema da incasso ed il manuale di installazione

Dati tecnici

- Cavo elettrico: non sono inclusi spina o cavo
- Voltaggio: 220-240 V
- Frequenza: 50 Hz
- Carico massimo: 7400 W
- Classe di efficienza (cappa): A
- Consumo annuale (cappa): 32 kWh/anno
- Rumorosità (cappa): 63 dB(A)

Accessori a richiesta

- AD82A Teglia fonda
- AT12A Teppanyaki
- AG12A Grill

Accessori a richiesta:

AT12A Teppanyaki



AG12A Grill

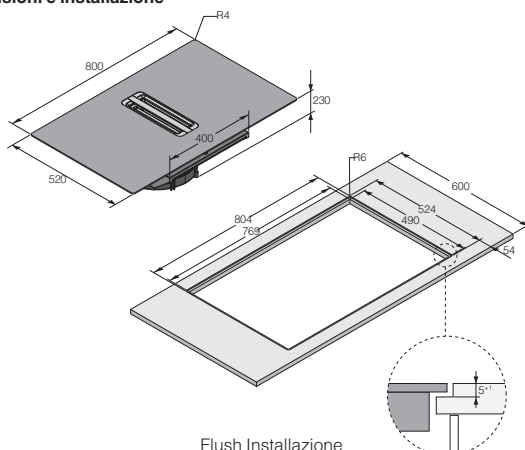

AD82A Teglia fonda

Dimensioni e installazione

Flush Installazione

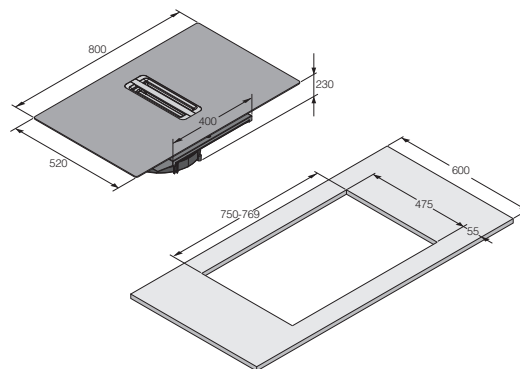

Installazione in appoggio

ASKO**HIHM 934 M - Logic****€ 3.999**

Logic
 Nero matt
 Cappa integrata, 90 cm
 Installazione a filo o in appoggio

Abbinamento automatico delle zone di induzione: zone Bridge™, **Controllo intuitivo:** Easy Slide™, **Accesso diretto a tutte le zone:** controlli indipendenti, **Potente e veloce:** potenza totale 7,4 kW, **Efficace rimozione dei fumi in prossimità di pentole e padelle:** cappa integrata ad elevata tecnologia, **3 programmi automatici:** Bollire, Cuocere a fuoco lento, Mantenere in caldo

**Generale**

- Numero di zone: 4
- 12 livelli di potenza e Booster
- Raggio di curvatura degli angoli: 4 mm

Caratteristiche

- 2 zone Bridge™ con rilevamento automatico di pentole o padelle grandi
- Controllo Easy Slide™ per una facile regolazione del livello di potenza o della temperatura
- Rilevamento automatico della pentola: appena una pentola viene appoggiata su un induttore, il comando si attiva
- Funzione Pausa: premendo il tasto Pausa, tutte le zone attive si autoregolano a un basso livello di temperatura e i timer si bloccano
- Superficie di aspirazione piatta: facile da pulire e da spostare pentole e padelle sul piano cottura
- Comandi della cappa posizionati centralmente

Performance

- Sinistra frontale: 40-3700 W, 184 x 220 mm
- Sinistra posteriore: 40-3700 W, 184 x 220 mm
- Destra frontale: 40-3700 W, 184 x 220 mm
- Destra posteriore: 40-3700 W, 184 x 220 mm
- Capacità di estrazione: 510 m³/h

Installazione

- Possibilità di collegamento alla ventilazione canalizzata o alla ricircolazione
- Condotto di estrazione incluso
- Possibilità di installazione a muro o ad isola

Dimensioni

- Prodotto (L x P x A): 870 x 522 x 46 mm
- Foro per installazione (L x P): 840 x 490 mm - controllare lo schema da incasso

Dati tecnici

- Cavo elettrico: 1300 mm, senza spina
- Voltaggio: 220-240 V
- Frequenza: 50 Hz
- Carico massimo: 7400 W
- Classe di efficienza (cappa): A
- Consumo annuale (cappa): 54,70 kWh/anno
- Rumorosità (cappa): 68 dB(A)

Accessori a richiesta:

AT 12A Teppanyaki



AG 12A Grill

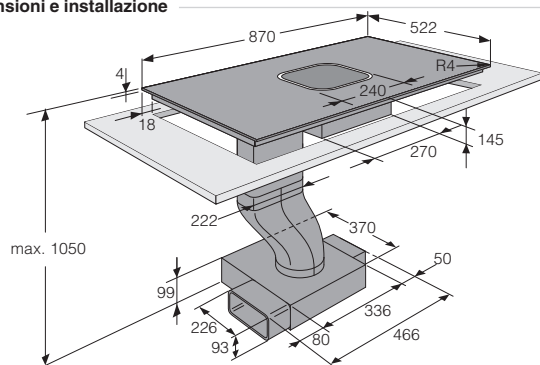

AD 82A Teglia fonda

Dimensioni e installazione

Appliance Dimensionis

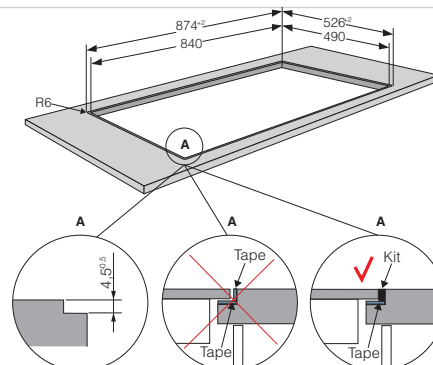

Built-Dimensionis (for flush Installazione)



ACCESSORI

Accessori per piani induzione Celsius°Cooking™

Grazie alla pentola, alla padella e alla sonda Celsius°Cooking™, è possibile misurare con precisione le temperature di cottura e la temperatura interna degli alimenti. È inoltre possibile controllare queste temperature e le tempistiche esatte con la massima precisione. La pentola, la padella e la sonda comunicano con il piano di cottura per consentirvi di leggere e controllare con precisione ciò che sta accadendo, assicurando che venga erogato il giusto livello di calore al momento giusto.



**Sonda
Celsius°Cooking™**

Funziona con i piani a induzione Celsius°Cooking™ di ASKO.

È indicata per la misurazione della temperatura al cuore degli alimenti e di quella dei liquidi. Viene fornita con un supporto per facilitare il montaggio sul bordo della pentola per la misurazione dei liquidi.



**Pentola Ø 28 cm 5,2 l
Celsius°Cooking™
Chef's pot**

Pentola con sensore di temperatura sul fondo. Funziona con i piani a induzione Celsius°Cooking™ di ASKO. È supportata da video ricette guidate sul sito web dedicato.



**Padella Ø 28 cm
Celsius°Cooking™**

Padella con sensore di temperatura sul fondo. Funziona con i piani a induzione Celsius°Cooking™ di ASKO. È supportata da video ricette guidate sul sito web dedicato.

ACCESSORI

Accessori per piani a induzione con zone Bridge™ e Auto Bridge™

Sfrutta tutta la potenza del tuo piano a induzione. I nostri eleganti accessori in ghisa sono progettati per adattarsi perfettamente a una zona a induzione Bridge™ (due zone a induzione collegate tra loro). Sono realizzati in ghisa di alta qualità, forgiati in un unico pezzo e dotati di una superficie in microceramica che li rende estremamente facili da pulire.



AD82A
Teglia fonda

Un complemento perfetto in cucina, può essere utilizzata sul piano a induzione e in qualsiasi forno ASKO.

- Ideale per i piani a induzione ASKO con zone Bridge™
- Realizzata in ghisa con rivestimento in microceramica resistente di alta qualità, facile da pulire e con la massima aderenza al vetro ceramico
- Piedini in silicone



AT12A
Piastra teppanyaki

Per cucinare carne e pesce in stile giapponese

- Ideale per i piani a induzione ASKO con zone Bridge™
- Realizzata in ghisa con rivestimento in microceramica resistente di alta qualità, facile da pulire e con la massima aderenza al vetro ceramico
- Piedini in silicone anti-scivolo
- L 275 x L 450 x A 43 mm



AG12A
Piastra grill

Per grigliare e arrostitire carne, pesce e verdure

- Ideale per i piani a induzione ASKO con zone Bridge™
- Realizzata in ghisa con rivestimento in microceramica resistente di alta qualità, facile da pulire e con la massima aderenza al vetro ceramico
- Piedini in silicone anti-scivolo
- L 275 x L 450 x A 43 mm

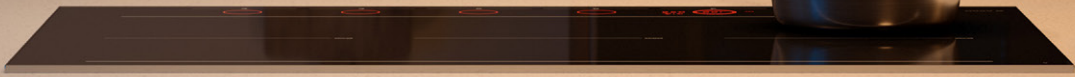

Cappe

ASKO

Le cucine a vista sono sempre più comuni e necessitano di cappe aspiranti silenziose e molto potenti in grado di purificare l'ambiente dagli odori senza disturbare. Allo stesso tempo, anche il design diventa sempre più importante. Per questo le cappe ASKO oltre ad essere estremamente efficienti sono anche eleganti e dal design senza tempo.

Le differenti tipologie



Cappe integrate nel piano cottura

I piani a induzione con cappa integrata ASKO aprono nuove possibilità di progettazione per architetti e designer in quanto permettono di eliminare l'ingombro della cappa dalle pareti o dal soffitto e di recuperare spazio prezioso in cucina. A livello visivo inoltre, il design essenziale e "invisibile" delle cappe integrate si armonizza con le linee pulite ed eleganti degli ambienti contemporanei.

Per la gamma, si veda il capitolo Piani induzione con cappa integrata.

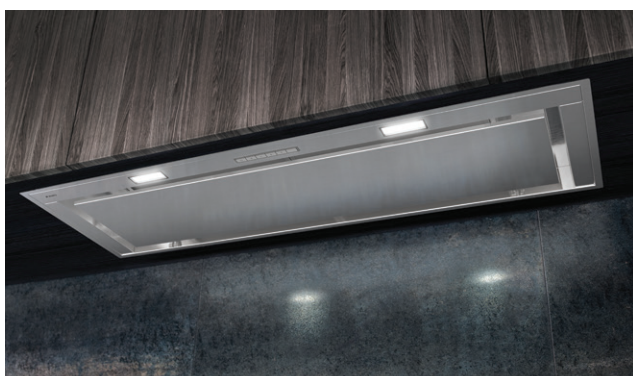

Cappe integrate e a soffitto

Le cappe a soffitto e da incasso ASKO sono potenti, ma allo stesso tempo silenziose, progettate con motori a induzione a lunga durata e filtri in acciaio lavabili in lavastoviglie. Ciò le rende adatte ad ambienti open space. In questa situazione una bassa rumorosità e un'elevata capacità di aspirazione sono la priorità.



Cappe a isola e a parete

Le cappe a isola e a parete sono realizzate con materiali di alta qualità e finiture curate nei minimi dettagli. Il design elegante le rende adatte ad ogni stile di cucina. Scegliete tra le gamme Elements, Evolve e Pro Series™.

PANORAMICA DELLA GAMMA

Tipo di installazione

Larghezza		Integrate	A soffitto	A isola	A parete
◀ 120 ▶			CCT 1252 WC € 2.499 pag. 114		
	Elements - Vetro nero perlato			CI 41238 G € 2.299 pag. 114	CW 41238 G € 2.049 pag. 116
	Evolve - Acciaio			CI 41239 S € 1.849 pag. 115	
	Pro Series™ - Acciaio				CW 41236 S € 1.819 pag. 116 CW 4176 S € 1.419 pag. 117
◀ 115 ▶	Pro Series™ - Acciaio			CI 41236 S € 2.069 pag. 115	
◀ 90 ▶	Integrata nel piano cottura Nero matt	HIHM 934 M - Logic integrata nel piano cottura € 3.999 pag. 104			
◀ 80 ▶	Integrata nel piano cottura Vetro nero	HIH 3843 FB1 - Classic integrata nel piano cottura € 3.199 pag. 102			
	Integrata nel piano cottura Nero matt	HIH 3843 FM1 - Classic integrata nel piano cottura € 3.399 pag. 103			

CAPPE INTEGRATE, A SOFFITTO, A ISOLA E A PARETE

Motore a induzione: alta efficienza e basso consumo

Le cappe aspiranti ASKO sono dotate di motore a induzione EC che consuma il 50% di elettricità in meno rispetto a una cappa tradizionale. Il motore a induzione EC ha un rendimento

elevato ed è molto silenzioso. Grazie al controllo continuo del regime del motore e alla riduzione delle oscillazioni elettriche, viene garantita una maggiore durata.



Aspirazione perimetrale

Nelle cappe della gamma Elements la zona di aspirazione è concentrata sul perimetro esterno. L'aspirazione perimetrale è una tecnica derivata dalla cucina professionale che permette una migliore cattura dei fumi e una riduzione della rumorosità.

Funzione Hood to Hob

Le nuove cappe a soffitto e integrate, possono essere collegate tramite Bluetooth al piano cottura Celsius°Cooking, diventando parte integrante del sistema. Grazie alla funzione Hood to Hob la cappa sarà in grado di regolare le proprie prestazioni in base a quello che avviene sul piano cottura.

Indicatore della pulizia dei filtri

Tutte le cappe ASKO sono dotate di indicatore di pulizia dei filtri che ricorda quando è il momento di pulirli. Ciò aiuterà a mantenere l'efficienza della cappa nel tempo. L'accesso ai filtri è facilitato da pistoncini che permettono di abbassare delicatamente il vetro della cappa con un meccanismo push-pull.

Filtri a lunga durata e facile pulizia

Le cappe aspiranti ASKO con kit a ricircolo sono dotate di filtri rigenerabili ai carboni attivi. I filtri hanno una durata dai 3 anni (gamme Elements e Pro Series™) ai 5 anni (gamma Evolve); sono lavabili a mano con detergenti delicati o in lavastoviglie a una temperatura massima di 65°C e asciugabili in forno a 100°C per 10 minuti. Anche i filtri antigrasso in acciaio inox sono lavabili in lavastoviglie dopo 30 ore di funzionamento.



CCT 1252 WC ASKO

Cappa aspirante 120 cm - Installazione a soffitto

€ 2.499,-

Vantaggi

- Aspirazione perimetrale ad alta efficienza
- Silenziosa - 57 dB
- Funzione Clean Air per filtrare l'aria della cucina per 24 ore
- Motore a induzione ad alta efficienza

Dimensioni e installazione

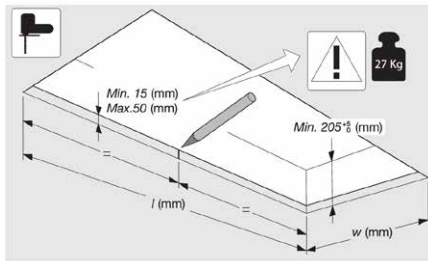
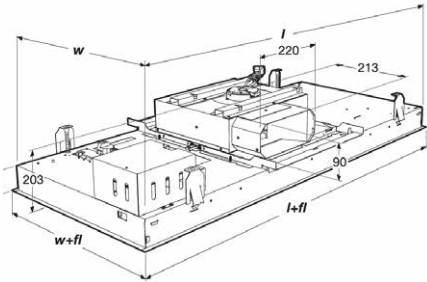

CI 41238 G ASKO

Cappa aspirante **Elements**
120 cm - Installazione a isola

€ 2.299,-

Vantaggi

- Aspirazione perimetrale ad alta efficienza
- Funzione Clean Air per filtrare l'aria della cucina per 24 ore
- Motore a induzione EC ad alta efficienza
- Possibilità di kit di ricircolo

Dimensioni

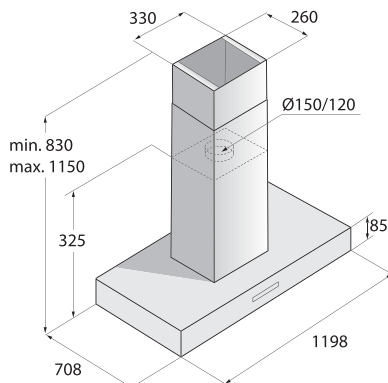

Design

Finitura: Vetro bianco

Efficienza e informazioni tecniche

Motore a induzione

Livelli di potenza	5
Filtro antigrasso	3 filtri antigrasso in acciaio a 7 strati
Portata massima dell'aria	716 m ³ /h
Rumorosità massima/minima	57 dB(A) / 53 dB(A)
Classe di efficienza energetica	A++
Classe di efficienza energetica dei filtri	C
Classe di efficienza energetica aspirazione	A
Consumo energetico annuo	38,5 kWh /anno

Comfort

Indicatore pulizia filtri	
Funzione pulizia aria	
Filtro facilmente accessibile lavabile in lavastoviglie	
Filtro ai carboni attivi pulibile	accessorio per versione a ricircolo
Comandi	controllo con telecomando
Illuminazione	faretti LED dimmerabili - 2 x 2,65 W
W-iFi	funzione Hood to Hob

Design

Finitura: Vetro nero perlato Pearl Black

Efficienza e informazioni tecniche

Motore a induzione

Livelli di potenza	9
Filtro antigrasso	2 filtri antigrasso in acciaio
Portata massima dell'aria	926 m ³ /h
Rumorosità massima	63 dB(A)
Classe di efficienza energetica	A
Classe di efficienza energetica dei filtri	A
Classe di efficienza energetica aspirazione	A
Consumo energetico annuo	57,4 kWh /anno

Comfort

Indicatore pulizia filtri	
Funzione pulizia aria	
Filtro facilmente accessibile lavabile in lavastoviglie	
Filtro ai carboni attivi pulibile	accessorio per versione a ricircolo
Comandi	touch
Timer	
Illuminazione	LED dimmerabile - 2 x 3 W



CI 41239 S ASKO

Cappa aspirante **Evolve**
120 cm - Installazione a isola

€ 1.849,-

Dimensioni

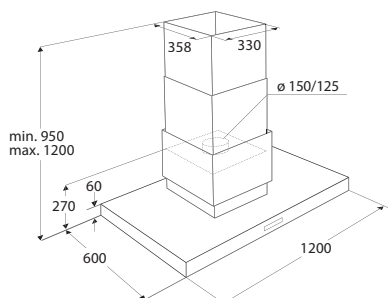

Vantaggi

- Motore a induzione EC
- Griglia a nido d'ape: cattura e trattiene il grasso
- Motore a induzione ad alta efficienza
- Controllo Touch

Design

Finitura	Acciaio
----------	---------

Efficienza e informazioni tecniche

Motore a induzione	
Livelli di potenza	3
Filtraggio dei grassi a forza centrifuga	
Portata massima dell'aria	482 m ³ /h
Rumorosità massima/minima	65 dB(A) / 54 dB(A)
Classe di efficienza energetica	A++
Classe di efficienza energetica dei filtri	A
Classe di efficienza energetica aspirazione	A
Consumo energetico annuo	19,8 kWh /anno

Comfort

Indicatore pulizia filtri	
Filtro facilmente accessibile lavabile in lavastoviglie	
Filtro ai carboni attivi pulibile	accessorio per versione a ricircolo
Comandi	touch
Timer	
Illuminazione	LED dimmerabile - 2 x 0,9 W



CI 41236 S ASKO

Cappa aspirante **Pro Series™**
115 cm - Installazione a isola

€ 2.069,-

Dimensioni

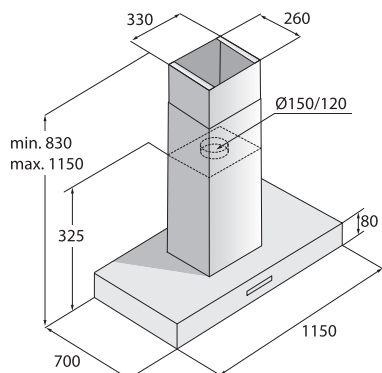

Vantaggi

- Aspirazione Cloud Zone™, aspirazione laterale
- Funzione Clean Air per filtrare l'aria della cucina per 12 ore
- Motore a induzione ad alta efficienza
- 9 livelli di potenza

Design

Finitura	Acciaio
----------	---------

Efficienza e informazioni tecniche

Motore a induzione	
Livelli di potenza	9
Filtro antigrasso	6 filtri Air Logic™ in acciaio a 7 strati
Portata massima dell'aria	930 m ³ /h
Rumorosità massima/minima	63 dB(A) / 39 dB(A)
Classe di efficienza energetica	A+
Classe di efficienza energetica dei filtri	B
Classe di efficienza energetica aspirazione	A
Consumo energetico annuo	44,5 kWh /anno

Comfort

Indicatore pulizia filtri	
Funzione pulizia aria	
Filtro facilmente accessibile lavabile in lavastoviglie	
Filtro ai carboni attivi pulibile	accessorio per versione a ricircolo
Comandi	touch
Timer	
Illuminazione	LED dimmerabile - 3 x 3,5 W



CW 41238 G ASKO

Cappa aspirante **Elements**
120 cm - Installazione a parete

€ 2.049,-

Dimensioni

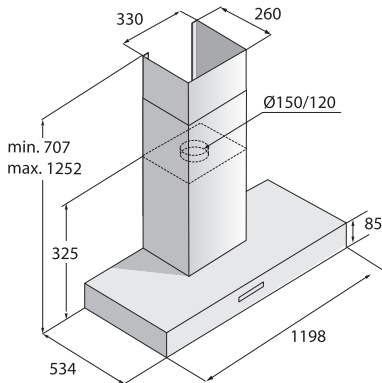

Vantaggi

- Aspirazione perimetrale ad alta efficienza
- Funzione Clean Air per filtrare l'aria della cucina per 24 ore
- Motore a induzione EC ad alta efficienza
- Possibilità di kit di ricircolo

Design

Finitura	Vetro nero perlato Pearl Black
----------	--------------------------------

Efficienza e informazioni tecniche

Motore a induzione	
Livelli di potenza	9
Filtro antigrasso	2 filtri antigrasso in acciaio
Portata massima dell'aria	926 m³/h
Rumorosità massima	63 dB(A)
Classe di efficienza energetica	A
Classe di efficienza energetica dei filtri	A
Classe di efficienza energetica aspirazione	A
Consumo energetico annuo	51,2 kWh /anno

Comfort

Indicatore pulizia filtri	
Funzione pulizia aria	
Filtro facilmente accessibile lavabile in lavastoviglie	
Filtro ai carboni attivi pulibile	accessorio per versione a ricircolo
Comandi	touch
Timer	
Illuminazione	LED dimmerabile - 2 x 5 W



CW 41236 S ASKO

Cappa aspirante **Pro Series™**
120 cm - Installazione a parete

€ 1.819,-

Dimensioni

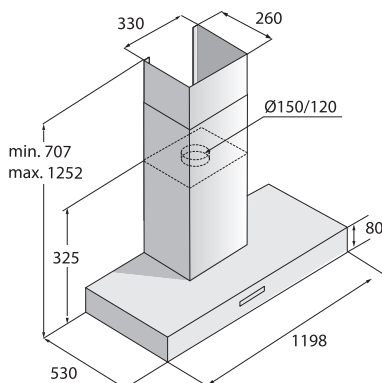

Vantaggi

- Aspirazione Cloud Zone™, aspirazione laterale
- 9 livelli di potenza
- Funzione Clean Air per filtrare l'aria della cucina per 12 ore
- Motore a induzione ad alta efficienza

Design

Finitura	Acciaio
----------	---------

Efficienza e informazioni tecniche

Motore a induzione	
Livelli di potenza	9
Filtro antigrasso	4 filtri Air Logic™ in acciaio a 7 strati
Portata massima dell'aria	930 m³/h
Rumorosità massima/minima	63 dB(A) / 39 dB(A)
Classe di efficienza energetica	A+
Classe di efficienza energetica dei filtri	B
Classe di efficienza energetica aspirazione	A
Consumo energetico annuo	43,9 kWh /anno

Comfort

Indicatore pulizia filtri	
Funzione pulizia aria	
Filtro facilmente accessibile lavabile in lavastoviglie	
Filtro ai carboni attivi pulibile	accessorio per versione a ricircolo
Comandi	touch
Timer	
Illuminazione	LED dimmerabile - 3 x 3,5 W



CW 4176 S ASKO

Cappa aspirante **Pro Series™**
120 cm - Installazione a parete

€ 1.419,-

Vantaggi

- Aspirazione Cloud Zone™, aspirazione laterale
- Funzione Clean Air per filtrare l'aria della cucina per 12 ore
- Motore a induzione EC ad alta efficienza

Dimensioni

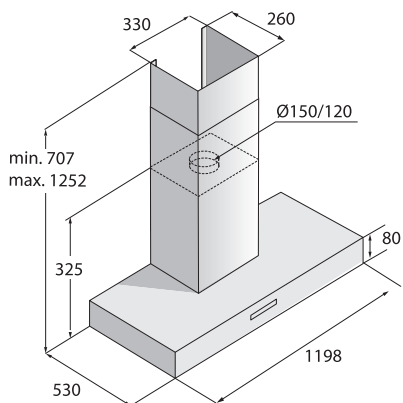

Design

Finitura	Acciaio
----------	---------

Efficienza e informazioni tecniche

Motore a induzione	
Livelli di potenza	3
Filtro antigrasso	3 filtri Air Logic™ in acciaio a 7 strati
Portata massima dell'aria	751 m³/h
Rumorosità massima/minima	68 dB(A) / 37 dB(A)
Classe di efficienza energetica	C
Classe di efficienza energetica dei filtri	C
Classe di efficienza energetica aspirazione	C
Consumo energetico annuo	91,7 kWh /anno

Comfort

Indicatore pulizia filtri	
Funzione pulizia aria	
Filtro facilmente accessibile lavabile in lavastoviglie	
Filtro ai carboni attivi pulibile	accessorio per versione a ricircolo
Comandi	tramite pulsanti
Timer	
Illuminazione	LED dimmerabile - 3 x 3,3 W





ACCESSORI

Le cappe ASKO possono essere accessoriate con appositi kit di ricircolo dell'aria o filtri ai carboni attivi acquistabili separatamente.

	<p>Kit di ricircolo per HIHM 934 M (integrato nello zoccolo) AHIHCC102 cod. 735593</p>	<p>€ 499,-</p>
	<p>Kit di ricircolo per HIHM 934 M (integrato nel mobile. Necessaria griglia di ventilazione nello zoccolo) AHIHCC104 cod. 735595</p>	<p>€ 329,-</p>
	<p>Kit di ricircolo per HIHD 854 (integrato nel mobile) HR0016 cod. 740129</p>	<p>€ 449,-</p>
	<p>Filtro ai carboni attivi Cappe Evolve cod. 557804</p>	<p>€ 229,-</p>
	<p>Kit di ricircolo per cappe a muro RMS 104 WSN cod. 687167</p>	<p>€ 289,-</p>
	<p>Kit di ricircolo per cappe a muro RMS 104 WSA cod. 731252</p>	<p>€ 269,-</p>
	<p>Kit di ricircolo per cappe a isola RMS 105 ISA cod. 731253</p>	<p>€ 289,-</p>



ASKO

PROG [display] [button] [button] [button] [button]

Lavastoviglie

ASKO

Oggi, sostenibilità e responsabilità vanno di pari passo. Quindi, quando progettiamo i nostri prodotti, è nostra responsabilità non solo realizzare prodotti che durino, ma che rendano anche la vita migliore per i nostri utenti e per il nostro pianeta.

È stato questo approccio a portare alla nostra ultima generazione di lavastoviglie: la DW60. Sviluppata in modo responsabile. Progettata per fare la differenza. E costruita per essere apprezzata per i prossimi 20 anni.

LAVASTOVIGLIE

La lavastoviglie progettata per durare 20 anni

Oltre a essere progettata per svolgere bene il suo lavoro e realizzata come punto di riferimento per la sostenibilità, la lavastoviglie ASKO è durevole, riducendo la necessità di costose riparazioni o sostituzioni. Ogni macchina è testata per l'equivalente di 20 anni di utilizzo regolare.





20 anni

In 20 anni succedono tante cose. Incontri qualcuno e inizi una vita insieme. Organizzi cene, litighi e vi lasciate, poi vi baciato e fate pace. Prendi un cane, hai un figlio. Un figlio che cresce troppo in fretta e all'improvviso se ne va. Ma in quei 20 anni c'è una cosa che rimane sempre uguale: la tua lavastoviglie ASKO.



I test sono la chiave

In ASKO, i test sono fondamentali. Le nostre lavastoviglie, lavatrici e asciugatrici non sono solo utilizzate da professionisti, ma sono sviluppate e testate per funzionare secondo i più elevati standard professionali. Crediamo che tutti dovrebbero godere di qualità, prestazioni e affidabilità superiori. E siamo preparati a testare i nostri prodotti fino al limite per assicurarci che li forniscano.

La qualità è tutto

In ASKO, costruiamo lavastoviglie per uso domestico e professionale, dalle case di cura e asili nido agli hotel, uffici e campeggi. In questi contesti, le lavastoviglie possono essere utilizzate più volte al giorno, quindi devono essere costruite per durare. Sappiamo cosa serve per progettare, sviluppare e costruire macchine in grado di gestire le esigenze dell'uso professionale.

Vogliamo che tu sperimenti gli stessi vantaggi e gli stessi livelli di prestazioni dei professionisti. Quindi, quando si tratta di progettare le nostre lavastoviglie per l'uso domestico, adottiamo lo stesso approccio e applichiamo gli stessi rigorosi standard in termini di prestazioni, affidabilità e qualità. In ASKO, crediamo che tutti meritino la qualità. Perché per noi, la qualità è tutto.

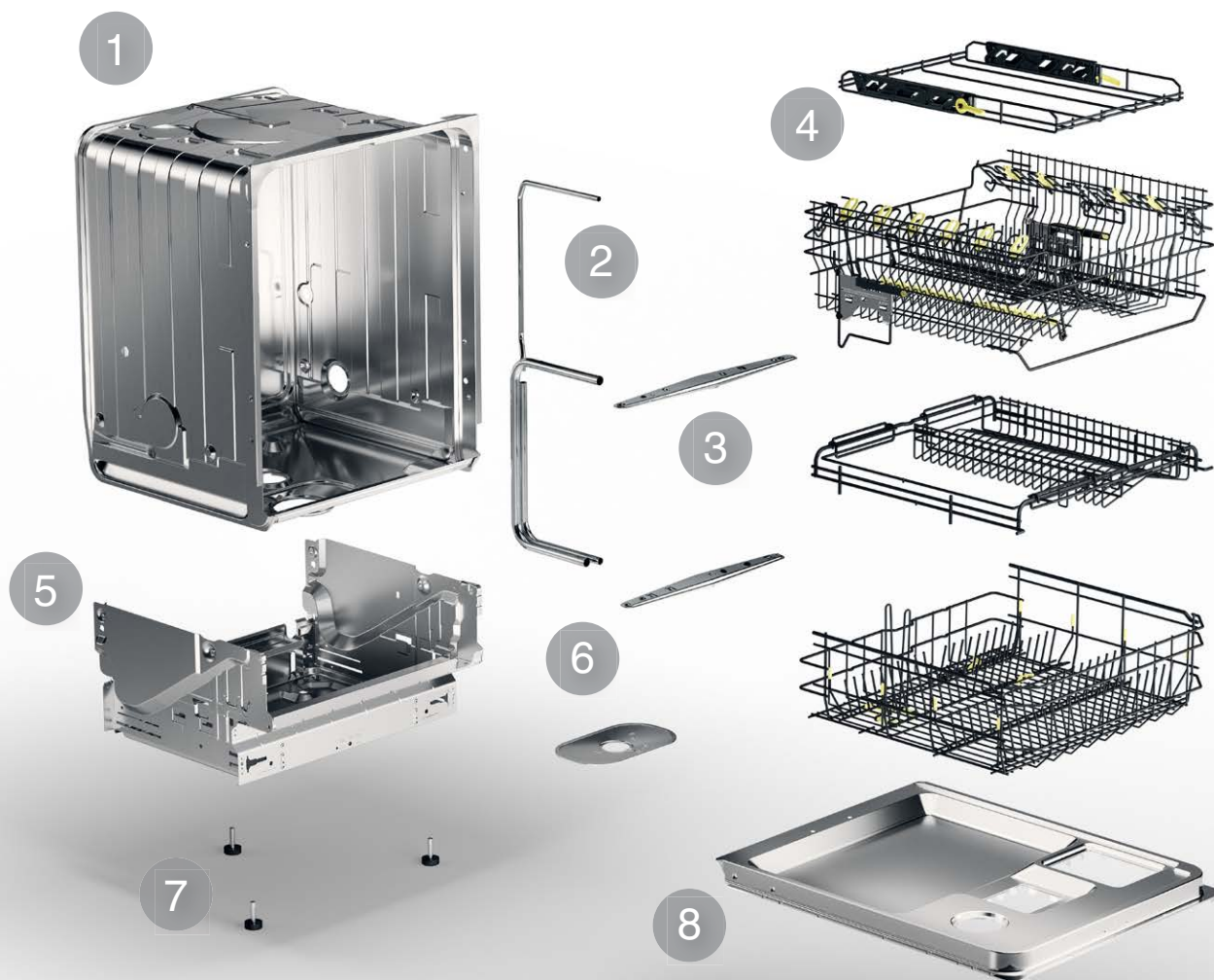

8 Steel™: più acciaio e meno plastica

Nessun altro materiale dura quanto l'acciaio. E nessun'altra lavastoviglie ha così tanti dettagli realizzati in acciaio anziché in plastica come le lavastoviglie ASKO. Infatti, otto dei componenti più importanti delle nostre lavastoviglie sono realizzati in acciaio di alta qualità anziché in plastica: la vasca, i cestelli di carico, i tubi dell'acqua, i bracci erogatori, i filtri, la base esterna, i piedini e la porta interna. Utilizzando più acciaio e meno plastica, facciamo durare più a lungo le nostre macchine.

1 Vasca in acciaio

2 Tubi per il flusso dell'acqua

3 Erogatori rotanti

4 Cesti in acciaio rivestito in nylon

5 La base della macchina

6 Filtro in acciaio inox amagnetico

7 Piedini in acciaio

8 Interno della porta in acciaio inox amagnetico

LAVASTOVIGLIE

Auto Dose: sempre la giusta quantità di detergente

Attraverso anni di ricerca, ASKO ha identificato la quantità esatta di detersivo necessaria per ottenere risultati di pulizia sempre perfetti. Questa ricerca ha dato vita ad Auto Dose™, una funzione di dosaggio automatico intelligente e integrata che può essere comodamente precaricata con una quantità di detersivo sufficiente per 30 giorni.

Con Auto Dose™, la lavastoviglie regola la quantità di detersivo in base al grado di sporco, alla durezza dell'acqua e al tipo di programma per evitare il sovradosaggio, il che consente di ridurre i consumi e l'impatto ambientale.





Il caricatore Auto Dose è rimovibile: significa che puoi estrarlo quando hai bisogno di aggiungere detersivo. È anche molto facile da pulire nel lavandino.



Possibilità di scelta tra Auto Dose e dosaggio manuale

Dosatore standard per pastiglie/polvere e brillantante.

Dosatore per dosaggio automatico di gel detergente.

Power Zone regolabili

Per rendere un sistema di pulizia già potente ancora più potente, abbiamo creato due Power Zone regolabili con due diversi tipi di spruzzo. Le Power Zone producono un getto concentrato ad alta pressione per una maggiore potenza di lavaggio su oggetti alti e stretti come bottiglie e vasi, oppure uno spruzzo più ampio per piatti, pentole e padelle più grandi. Ogni Power Zone è indipendente e sono un valido aiuto per pulire le teglie. Le Power Zone sono azionate manualmente, quindi quando non ne hai bisogno, basta spegnerle; questo aumenterà la pressione sugli altri erogatori.

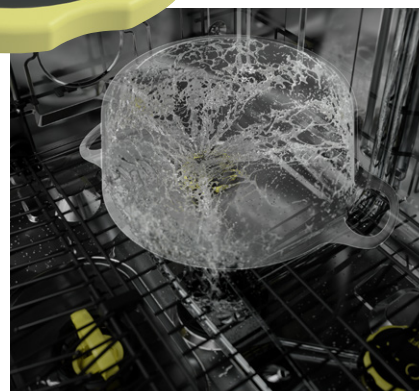
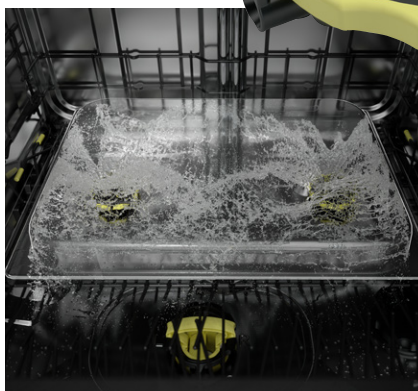
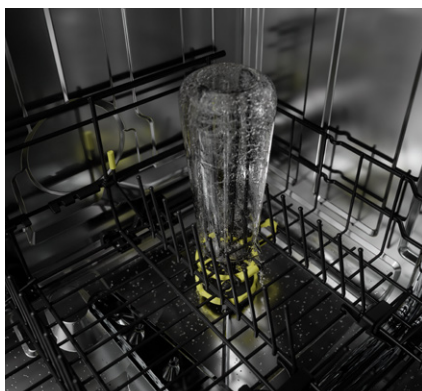

Superior Cleaning System™ (SCS™)*

Le nostre lavastoviglie sono progettate per risparmiare e liberare tempo, così puoi fare di più di ciò che più ti piace. Uno dei modi è tramite il Super Cleaning System™, in cui i

piatti non devono essere risciacquati prima di essere caricati nella macchina. Questo sistema pulisce il filtro e tutte le superfici interne dopo il prelavaggio e il risciacquo

del carico. Il lavaggio principale inizia quindi con piatti risciacquati, una macchina pulita, un filtro vuoto e acqua pulita.

* Non disponibile nel programma base.

Pulizia in ogni angolo della lavastoviglie

A seconda del modello di lavastoviglie, il sistema di spruzzatura ASKO è composto fino a un massimo di 11 zone di erogazione dell'acqua altamente efficaci, che assicurano che tutte le stoviglie vengano

pulite perfettamente, raggiungendo ogni punto all'interno della lavastoviglie. Gli erogatori rotanti principali sono realizzati in acciaio inossidabile, il che garantisce uno spruzzo uniforme per tutta la durata della

macchina. I cestelli e le file dei supporti sono studiati per consentire un'asciugatura ottimale delle stoviglie.



11 Spray™ (*)

1	Le stoviglie nel cestello superiore vengono lavate dall'alto.	7	I piatti e le posate nel cestello inferiore vengono lavati dal basso.
2	Le stoviglie nel cestello superiore vengono lavate dal basso.	8	Power Zone regolabile per pentole e padelle, bottiglie e vasi.
3	Power Zone pulisce il contenuto del cestello delle posate.	9	Power Zone regolabile per pentole e padelle, bottiglie e vasi.
4	Anche le stoviglie e le posate nel cestello inferiore vengono lavate dall'alto.	10	Fondo del contenitore e filtro per una migliore filtrazione (braccio irroratore inferiore).
5	Zona di spruzzo sinistra per il cestello centrale (se dotato di inserto per ciotola, ordinabile come accessorio).	11	Il filtro viene risciacquato dalla torre di spruzzatura inferiore.
6	Zona di spruzzo destra per il cestello centrale.		

* il numero degli erogatori dipende dal modello.

LAVASTOVIGLIE

Cestelli Flexi Racks™

I cestelli per lavastoviglie ASKO sono flessibili, robusti e realizzati in acciaio rivestito in resistente nylon. La loro maglia è più fine rispetto ad altre lavastoviglie, per tenere i piatti e gli utensili al loro posto. A differenza dei nostri concorrenti, tutti i nostri cestelli inferiori possono essere completamente estratti fino alla lunghezza dello sportello della lavastoviglie. Il nostro sistema Flexi Racks™ semplifica notevolmente il carico e lo scarico dei piatti sporchi e offre numerose opzioni di carico.





Il cestello intermedio offre maggiore flessibilità e una maggiore capacità di carico. È diviso in due inserti: uno progettato per utensili grandi (fruste, coltelli, spatole, ecc.) che sono difficili da posizionare nel cestello superiore o inferiore, e un altro inserto per bicchieri, tazze per la colazione che sono difficili da posizionare nel cestello superiore a causa della loro forma e dimensione. Questo cestello ha anche la sua esclusiva zona di spruzzo. Entrambi gli inserti possono essere rimossi; rimuovendoli si aumenta l'altezza di carico nel cestello inferiore.



Grazie al suo braccio erogatore dedicato, le stoviglie che metti nel cassetto superiore delle posate saranno sempre pulite. Ha spazio per posate, mestoli, fruste, posate da portata e utensili simili ed è regolabile in altezza. Puoi rimuovere facilmente l'inserto per un facile carico e scarico.



Il nostro pratico cestello per posate è dotato di ampie sezioni per sistemare facilmente le posate. Il design intelligente consente alle forchette e ai coltelli di asciugarsi più velocemente e impedisce all'acqua di accumularsi. C'è molto spazio sotto il manico per evitare di tagliarsi con coltelli o altri oggetti affilati.



Il piccolo cestello extra per le posate (disponibile come accessorio) è anch'esso progettato per un carico flessibile. Può essere posizionato e riempito, ad esempio, con cucchiaini più piccoli, nel cestello superiore o in un'altra parte del cestello inferiore. Se lavi molto argento e acciaio inossidabile, questo è un modo efficace per separarli ed evitare lo scolorimento.

Cesti Flexi Racks™

Massima flessibilità di carico



Cesto inferiore



Construction

Più robusto, più alto e con una maglia più fine rispetto ad altri marchi di lavastoviglie. I tuoi piatti non si muoveranno e potrai godere di una maggiore flessibilità. Abbiamo anche rinforzato le ruote di supporto, così puoi caricare facilmente fino a 20 kg.

Cesto superiore



Extra alto per offrire un supporto migliore per i bicchieri alti. L'altezza del ripiano per i calici da vino può essere regolata ed è presente un supporto per bicchieri fisso e un portacoltelli integrato. Il ripiano superiore Construction ha una regolazione dell'altezza a doppia ruota.

Cesto inferiore

Cesto superiore

Premium



Offre più flessibilità e comfort rispetto al cesto Standard. È facile da estrarre grazie all'ampia maniglia anteriore. La maglia nella base è ancora più sottile rispetto al cesto Construction, il che offre ancora più opzioni di carico. I portapiatti posteriori possono essere facilmente regolati in tre diverse posizioni per adattarsi a diverse dimensioni di piatti. Possono anche essere completamente ripiegati per creare un'ampia area piana per la pulizia di pentole e piatti più grandi.



Il cesto Premium è disponibile in due versioni: una con regolazione dell'altezza Instant Lift™ e l'altra con regolazione dell'altezza Double Wheel. Entrambe sono dotate di due ripiani pieghevoli per calici da vino e un portacoltelli integrato. Una maglia più fine rende più facile fissare saldamente i portauova e altri piccoli oggetti. L'ampia maniglia anteriore ne facilita l'estrazione.

Exclusive



Come suggerisce il nome, il cesto Exclusive ha tutto, e anche di più. L'altezza extra e un filo superiore spesso 6 mm garantiscono una grande stabilità, mentre tutti i portapiatti possono essere divisi e ripiegati per una maggiore flessibilità durante il carico. Il cesto inferiore è dotato di un pratico portavasi e portabottiglie, che semplifica la pulizia di bottiglie sportive, biberon o vasi di fiori.



Per una flessibilità ancora maggiore, il cestello superiore è dotato di due ripiani per calici da vino regolabili in altezza, che si ripiegano anche verso il basso. I tuoi calici da vino più pregiati possono essere fissati utilizzando i fissaggi TPE sicuri e atossici integrati nei ripiani e nella parte inferiore del cestello. Il cestello superiore è inoltre dotato di una protezione per la porcellana che impedisce di posizionare oggetti troppo alti nei cestelli inferiori o centrali.

Diverse soluzioni di regolazione dell'altezza

La possibilità di regolare l'altezza del cestello superiore e del cassetto superiore delle posate è la caratteristica principale del nostro sistema Flexi Racks™. Ciò crea più spazio nel cestello sottostante per quando si desidera lavare oggetti più grandi come teglie da forno o bicchieri e bottiglie alti.

Tutti i cestelli superiori e i cassetti superiori delle posate hanno questa caratteristica. Il cestello superiore può essere regolato di 4 cm e il cassetto superiore delle posate di 2 cm. Ciò li rende più facili da inserire e rimuovere.

Instant Lift™

Le leve Instant Lift™ rendono la regolazione dei cestelli superiori e dei cassetti delle posate superiori rapida e semplice.



Regolazione con doppia ruota

Grazie alla regolazione dell'altezza tramite doppia ruota Double Wheel, è possibile rimuovere e riposizionare rapidamente il cesto.



Panoramica dei cesti Flexi Racks™



Exclusive

Cestello superiore delle posate

- Altezza regolabile con leve Instant Lift™
- Inserto rimovibile per un facile carico e scarico
- Binari scorrevoli a basso attrito con cuscinetti a sfera

Cesto superiore

- Binari scorrevoli a basso attrito con cuscinetti a sfera
- Due ripiani per tazze su ogni lato
- Fissaggi per calici da vino in TPE integrati nei ripiani e sul fondo del cestello
- Rebbi scorrevoli per variare la spaziatura tra i rebbi dei piatti
- Ampia maniglia per una facile manovrabilità
- Sistema di protezione per i piatti più fragili

Cesto intermedio

- Binari scorrevoli a basso attrito con cuscinetti a sfera
- Inserto per coltelli e utensili da cucina
- Inserto per ciotole con zona di spruzzo dedicata

Cesto inferiore

- Rebbi scorrevoli per variare la distanza tra i rebbi dei piatti
Tutti i rebbi dei piatti sono ripiegabili
- Portavasino e portabottiglie
- Cestello portaposate rimovibile
- Ampia maniglia per una facile manovrabilità



Premium

Cestello superiore delle posate

- Altezza regolabile con leve Instant Lift™
- Inserto rimovibile per un facile carico e scarico
- Binari scorrevoli

Cesto superiore

- Binari scorrevoli a basso attrito con cuscinetti a sfera
- Due ripiani per tazze su ogni lato
- Ampia maniglia per una facile manovrabilità

Cesto inferiore

- I rebbi del piano posteriore sono ripiegabili
- Cestello portaposate rimovibile
- Ampia maniglia per una facile manovrabilità



Construction



Cesto superiore

- Binari scorrevoli a basso attrito con cuscinetti a sfera
- Un ripiano per tazze sul lato sinistro
- Rebbi fissi per piatti e supporti per bicchieri



Cesto inferiore

- Rebbi fissi
- Cestello portaposate rimovibile
- Maniglia

LAVASTOVIGLIE

L'importanza **del colore**

Punti focali: un pizzico di natura

Aperto la porta della nostra nuova lavastoviglie si possono notare alcune cose. Innanzitutto, l'acciaio di alta qualità potrebbe catturare la tua attenzione. Poi potresti scoprire una delle tante funzioni

intelligenti della lavastoviglie. Queste sono evidenziate con un colore che imita i modi in cui la natura porta l'attenzione sulle cose.

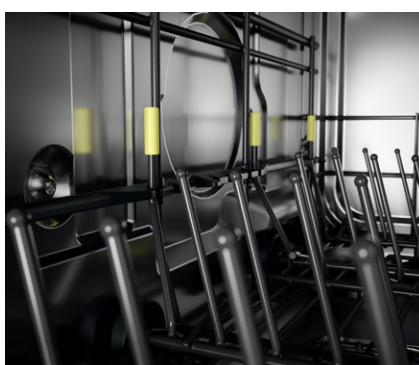

LAVASTOVIGLIE

Sistema Aqua Safe™

Poiché sempre più cucine sono dotate di pavimenti in legno, le lavastoviglie moderne devono essere progettate per fornire a pavimenti, accessori e mobili la massima protezione contro l'umidità e i danni causati dall'acqua. La lavastoviglie ASKO è dotata del nostro esclusivo sistema Aqua Safe™, un sistema avanzato di sicurezza contro l'acqua che combina una struttura robusta, materiali di alta qualità e sistemi e sensori intelligenti per garantire che il pavimento in legno rimanga asciutto.

Il sistema Aqua Safe™ include:

- Vasca in acciaio saldata
- Base esterna impermeabile
- Galleggiante esterno
- Sensore Aqua Detect
- Protezione elettronica dall'acqua
- Tubo di ingresso PEX/Aqua Stop
- Controllo elettronico del tempo massimo di immissione dell'acqua
- Allarme luminoso e acustico
- Pompa di scarico anti-blocco
- Scarico centrale
- O-ring di alta qualità



Su tutte le lavastoviglie ASKO è valida una garanzia di 10 anni sulla pompa di circolazione dell'acqua. Per attivare la garanzia, basta registrare il proprio acquisto sul sito www.bsdspsa.it.



LAVASTOVIGLIE

Asciugatura sempre perfetta

Quando il ciclo di lavaggio è terminato, ti aspetti che i tuoi piatti siano puliti, asciutti, pronti per essere riutilizzati o riposti. Ecco perché dedichiamo così tanto tempo, energia e competenza allo sviluppo di sistemi di asciugatura adatti alle diverse stoviglie, ma che forniscano gli stessi risultati di asciugatura perfetta.



Auto Door Open Drying™

Questo metodo di asciugatura si basa sulla condensazione naturale e sull'asciugatura con l'aiuto dell'aria calda interna. Dopo l'ultimo risciacquo, il calore residuo delle stoviglie fa evaporare l'acqua dalle stoviglie stesse. Il vapore si trasforma di nuovo in acqua quando incontra le superfici interne più fredde della lavastoviglie. Quest'acqua viene quindi raccolta nella parte inferiore della vasca. Infine, la lavastoviglie apre automaticamente lo sportello per terminare l'asciugatura del carico con l'aria calda dell'ambiente.

Turbo Combi Drying™

Turbo Combi Drying™ è il nome che diamo al nostro sistema di asciugatura assistito da ventola. Questo sistema rimuove efficacemente l'umidità dal vano lavastoviglie e poi apre automaticamente lo sportello della lavastoviglie per completare l'asciugatura con l'aiuto dell'aria calda e asciutta della stanza. Questo metodo di asciugatura combinata riduce il tempo totale del programma e si traduce in piatti puliti, asciutti e pronti per essere riposti molto più rapidamente rispetto ai metodi tradizionali.

Turbo Combi Drying™ con sensore di controllo

Questo è il nostro metodo di asciugatura più avanzato. Si basa sugli stessi principi del Turbo Combi Drying™, ma l'apertura automatica della porta è regolata da un sensore che misura la temperatura dell'ambiente circostante. Se la stanza è più fredda del solito, la porta si aprirà più tardi. Se invece è più calda, la porta si aprirà prima. Il risultato è che l'energia per l'asciugatura viene utilizzata in modo più efficiente.

LAVASTOVIGLIE

Pulita, elegante e **facile da usare**

Siamo orgogliosi di presentare la nostra nuova generazione di lavastoviglie: la serie DW60.

Con le sue linee pulite scandinave e la cura cosciente dietro ogni dettaglio, la serie DW60 è la combinazione perfetta di forma, funzione e design intuitivo.

Abbiamo suddiviso la serie DW60 in tre famiglie di design: Classic, Logic e Style.



Classic

Per chi ama il design classico e senza tempo e apprezza la semplicità d'uso.

Con i nostri modelli Classic, ci siamo impegnati a raggiungere il massimo in termini di design semplice e intuitivo con un display completamente grafico.

Otto o nove programmi*

Eco, Automatico, Intensivo, Rapido Pro, A tempo, Igienizzante, Risciacquo, Auto-pulizia, Anti-odore*.

Due Modalità

Rapido, Notte.

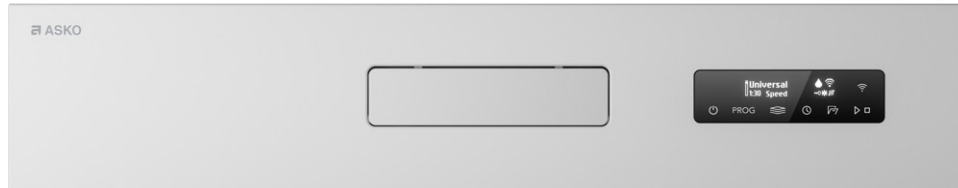

Logic

Se ti avvicini alle nuove tecnologie con logica e ragione, troverai la nostra famiglia di lavastoviglie Logic completa e facile da usare.

Tutti i modelli Logic hanno un design pulito ed elegante. Il display integrato è posizionato in modo pratico sulla parte superiore della porta.

Otto o nove programmi*

Eco, Automatico, Intensivo, Rapido Pro, A tempo, Igienizzante, Risciacquo, Auto-pulizia, Anti-odore*.

Tre Modalità

Green, Rapido, Notte.



Style

Per chi ha senso dello stile, ma apprezza anche il valore di un design funzionale e intuitivo.

I nostri modelli Style combinano funzionalità con linee pulite e un design elegante. Sono dotati di un numero maggiore di programmi e flessibilità infinita. Il display a colori/facile da leggere (TFT) evidenzia il design ben studiato e intuitivo.

Quindici programmi

Eco, Automatico, Universale, Intensivo, Rapido Pro, Preriscaldamento, Cristalli, A tempo, Igienizzante, Plastica, Risciacquo, Auto-pulizia, Cesto inferiore, Cesto superiore, Anti-odore.

Cinque modalità

Green, Rapido, Notte, Intensivo, Pulizia UV.



* In base al modello

Programmi*

utili e intuitivi

ECO

Questo programma è ideale per lavare piatti sporchi frequentemente ed è il più efficace in termini di consumo combinato di energia e acqua. Questo programma è utilizzato per valutare la conformità alla legislazione UE sull'Ecodesign.

Rapido Pro

Un programma rapido ed efficace che utilizza una pressione variabile dell'acqua per aumentare le prestazioni di pulizia di stoviglie con residui parzialmente secchi. In combinazione con la modalità Rapido, il ciclo del programma dura appena 39 minuti.

Cristalli

Programma delicato a bassa temperatura ideale per i bicchieri da vino pregiati e cristalli. Può essere utilizzato anche per pulire la porcellana usata di recente, a condizione che sia priva di residui secchi.

Plastica

Questo programma ha una fase di asciugatura extra lunga ed è ideale per lavare oggetti in plastica. È adatto anche per porcellana e bicchieri.

Cesto inferiore

Questo programma è utilizzato quando si desidera lavare solo piatti e posate caricati nel cestello inferiore. Si ha anche la possibilità di caricare piatti leggermente sporchi nel cestello superiore.

Universale

Un programma efficace pensato per l'uso quotidiano. È ideale per prendersi cura di stoviglie con residui parzialmente secchi ed è adatto a tutti i tipi di piatti.

Rapido

Un programma rapido ed efficace per residui leggermente secchi. La durata è di circa 90 minuti e, per garantire il miglior risultato di asciugatura possibile, si consiglia di abilitare l'opzione Auto Door Open Drying.

A tempo

In questo programma si può selezionare la durata, da 15 minuti a 3 ore. Quando si utilizza questo programma, è importante selezionare un tempo che si adatti a quanto sono sporchi i piatti.

Risciacquo

Con questo programma è possibile risciacquare i piatti nell'attesa che la lavastoviglie sia a pieno carico.

Cesto superiore

Questo programma è utilizzato quando si desidera lavare solo tazze e bicchieri caricati nel cestello superiore. Si ha anche la possibilità di caricare piatti leggermente sporchi nel cestello inferiore.

Automatico

Questo programma misura quanto sono sporchi i piatti e regola automaticamente il consumo di acqua e la temperatura. Il programma deve essere eseguito 5 volte prima che la lavastoviglie possa fornire i risultati migliori.

Intensivo

Un programma ad alta temperatura progettato per sciogliere il grasso su stoviglie estremamente sporche come padelle, teglie e teglie da forno.

Pre-riscaldato

Questo programma presenta sia una fase di preriscaldamento che una fase di lavaggio. Poiché l'acqua viene preriscaldata, i cicli di lavaggio possono essere molto brevi, fino a 20 minuti.

Igienizzante

Questo programma è perfetto per i momenti in cui le esigenze di igiene sono particolarmente elevate. La temperatura è alta sia nel lavaggio principale che nel risciacquo finale.

Auto-pulizia

Il programma di auto-pulizia è progettato per pulire la lavastoviglie stessa e garantisce che la vasca, i bracci irroratori e i tubi di lavaggio siano puliti secondo i più elevati standard igienici.

Anti-odore

Questo programma previene i cattivi odori causati da stoviglie sporche lasciate nella lavastoviglie per troppo tempo. La ventola della porta della lavastoviglie si attiva due volte all'ora per un massimo di 96 ore.

* Disponibili a seconda del modello.

Modalità*

per personalizzare i programmi sulle tue esigenze

Green

La modalità Green fa risparmiare acqua ed energia. La temperatura è più bassa e ogni fase del ciclo viene prolungata per risparmiare acqua e ottenere gli stessi risultati di pulizia. I modelli dotati di programma AUTO avranno un consumo totale di acqua ridotto a 7,5 l.

Rapido

La modalità Rapido riduce del 50% il tempo di esecuzione del programma. Per ottenere i migliori risultati di lavaggio possibili nel tempo a disposizione, vengono utilizzate più acqua ed energia.

Intensivo

Per piatti molto sporchi con residui di cibo secchi. La modalità Intensivo aumenta la pressione del braccio irroratore, mentre durante il ciclo vengono utilizzati più calore e più acqua.

Notte

Per coloro che amano lasciare che la lavastoviglie lavori mentre dormono, abbiamo creato la modalità Notte. Con questa modalità la pressione dell'acqua nei bracci irroratori viene abbassata, riducendo il livello di rumore fino a 2 dB rispetto al valore testato. Questa modalità è perfetta per gli spazi abitativi open space.

Pulizia UV

L'acqua nel risciacquo finale viene sanificata con luce UV e maggiore calore per uccidere i microrganismi. La lavastoviglie utilizza più energia e il tempo del programma viene esteso. Quando utilizzata in combinazione con programmi intensivi o igienici, la modalità UV Cleanse elimina fino al 99,99999% di batteri, funghi e virus. Ma può anche essere utilizzata insieme al programma ECO a bassa temperatura, in modo da ridurre i batteri e risparmiare energia allo stesso tempo.

* Disponibili a seconda del modello.

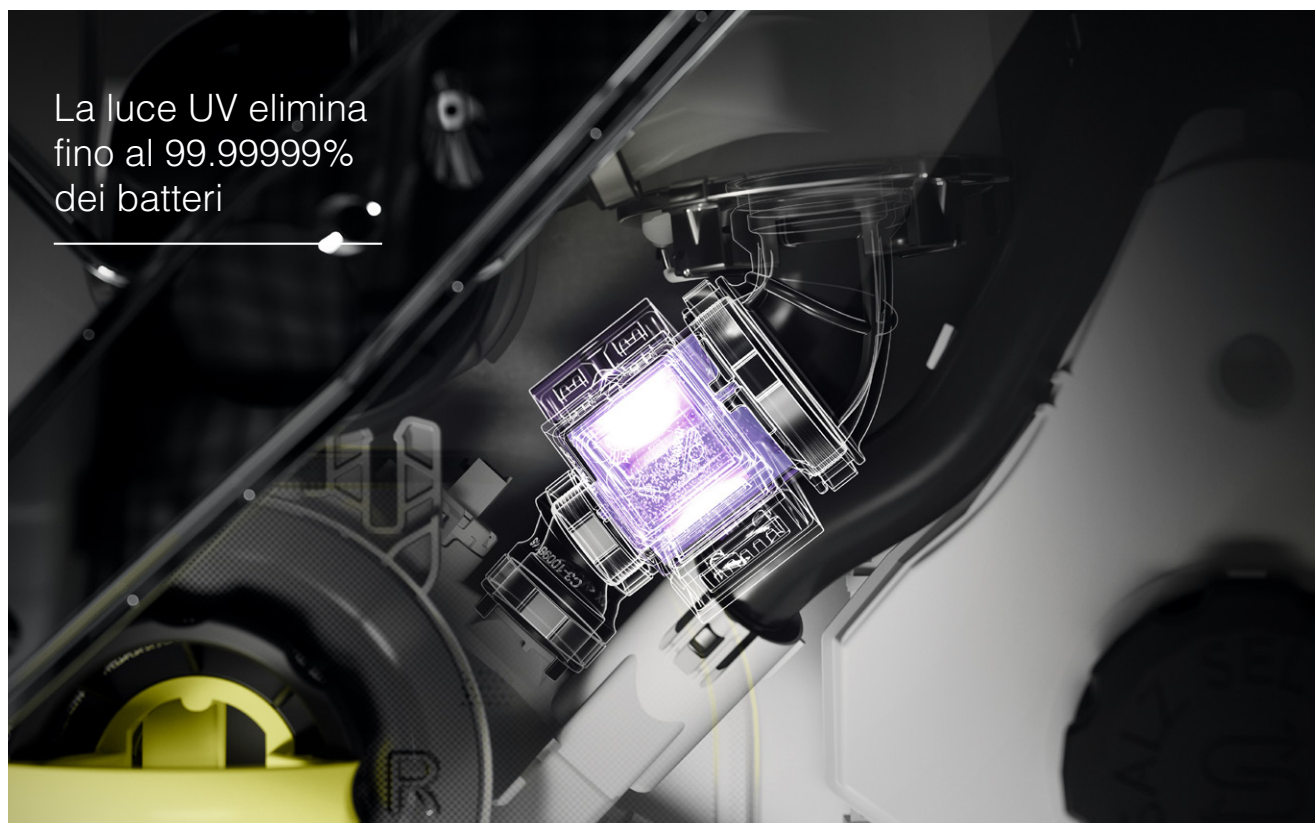

LAVASTOVIGLIE

Modalità Notte per **notti silenziose**

Per tutti noi che lasciamo la lavastoviglie in funzione mentre dormiamo, abbiamo creato la modalità Notte. Con questa modalità la pressione dell'acqua nei bracci irroratori viene abbassata, riducendo il livello di rumore fino a 2 dB rispetto al valore testato. Questa modalità è perfetta anche per spazi abitativi open space.



LAVASTOVIGLIE

Pratica ed elegante illuminazione interna

Nelle nostre lavastoviglie sono presenti fino a quattro luci LED altamente efficaci. La luce si accende quando apri lo sportello e illumina l'intera macchina e lo sportello aperto. Semplifica il carico e lo scarico e rende più facile trovare posate o altri oggetti che potresti aver lasciato cadere all'interno.



LAVASTOVIGLIE

Apertura **con porta sliding**

Il sistema con porta sliding assicura una facile installazione e un aspetto uniforme e integrato nella tua cucina. Il pannello della lavastoviglie scorre verso l'alto quando la lavastoviglie è aperta e scorre verso il basso quando è chiusa, il che significa che c'è uno spazio di appena due millimetri tra il fondo della porta della lavastoviglie e lo zoccolo o il cassetto situato sotto di essa (se la lavastoviglie è dotata di Status Light™ lo spazio sarà di 3,6 mm).

Pratico e piacevole alla vista, il sistema con porta sliding può eliminare la necessità di tagliare lo zoccolo della cucina e garantisce un'installazione più semplice in altezza.



Apertura **push-to-open**

Le nostre lavastoviglie integrate con meccanismo push-to-open sono ideali per cucine eleganti, dove la porta senza maniglia contribuisce a dare un tocco contemporaneo alla tua casa. Devi solo dare una leggera spinta alla parte superiore della porta e il meccanismo aprirà la porta per te. Una funzione per la tua comodità che offre anche l'opportunità di integrare la tua lavastoviglie in modo gradevole nella tua cucina.



LAVASTOVIGLIE

Funzione **anti-odore**

La funzione anti-odore aiuta a fermare gli odori sgradevoli che si sviluppano nella lavastoviglie, solitamente causati da piatti sporchi lasciati all'interno per troppo tempo. La ventola integrata nella porta della lavastoviglie si attiva automaticamente due volte all'ora per un periodo massimo di 96 ore. In questo modo previene la formazione di cattivi odori, riducendo al minimo l'umidità. La funzione anti-odore è disponibile su tutti i modelli con Turbo Combi Drying™.



Scambiatore di **calore**

La lavastoviglie ASKO della serie DW60 è progettata per risparmiare energia durante la pulizia, utilizzando un sistema intelligente di scambiatore di calore integrato. Il calore generato dalla lavastoviglie si combina con la temperatura ambiente della stanza per riscaldare un serbatoio pieno d'acqua. Quest'acqua viene quindi utilizzata in varie fasi del processo di lavaggio. Ciò consente di risparmiare energia che normalmente verrebbe utilizzata per riscaldare l'acqua fredda in entrata.



Connessione Wi-Fi e controllo da remoto

L'app ConnectLife consente di controllare e monitorare la lavastoviglie ASKO da remoto tramite smartphone o tablet. Puoi consultare il manuale utente online, modificare le impostazioni, controllare lo stato della macchina e altro ancora. Puoi anche avviare, interrompere e mettere in pausa i programmi.

L'app include una guida dettagliata per aiutarti a trovare i programmi più adatti a te, in base a cosa vuoi lavare e a come preferisci lavarlo.

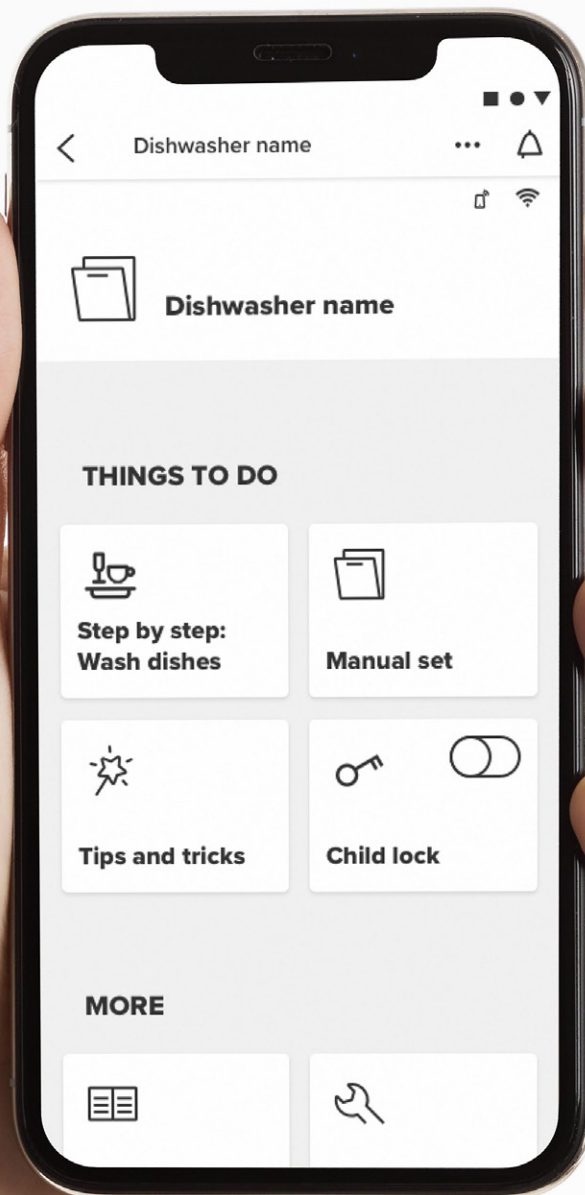

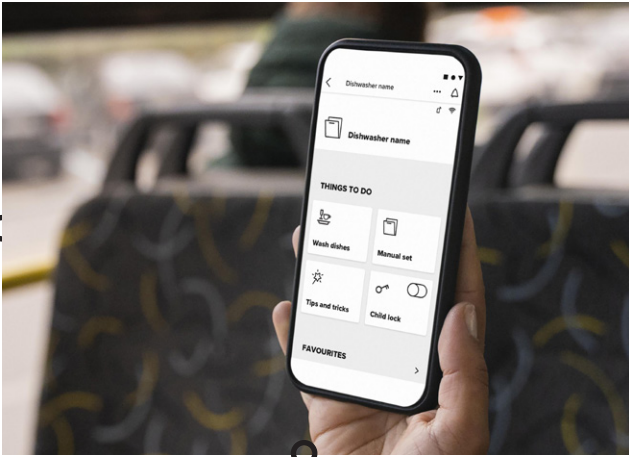

Tante **soluzioni**

Questa è una breve panoramica delle varianti di design che offriamo per quanto riguarda il tipo di installazione, il tipo di pannello e i colori. Nelle pagine seguenti troverete informazioni dettagliate sulla configurazione del cestello di ogni modello, sulle caratteristiche speciali e sulle specifiche tecniche.

	Sottopiano	A scomparsa	A scomparsa con porta sliding	Posizionamento libero
Classic Display frontale				
Logic Display sul top della porta				
Style Display TFT, più grande, sul top della porta				

Modelli da **sottopiano**



Bianco

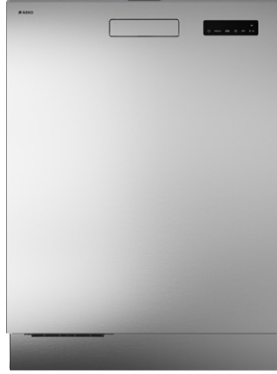

Acciaio



Black Steel

Modelli da **posizionamento libero**



Bianco

La funzione **push-to-open** è disponibile su una selezione di modelli a scomparsa totale con e senza porta sliding.



Modello a scomparsa totale senza maniglie



Modello a scomparsa totale, con porta sliding, senza maniglie

Lavastoviglie a scomparsa totale XL



DFI 534 A - Logic
Anta fissa / 82 cm

13 coperti / 2 livelli di carico
€ 899
pag. 156



DFI 8447 D - Classic
Anta fissa / 82 cm

14 coperti / 3 livelli Premium
€ 999
pag. 157



DFI 544 B - Logic
Anta fissa / 82 cm

14 coperti / 3 livelli Premium
€ 1.199
pag. 158



DSD 544 B - Logic
Porta sliding / 82 cm

14 coperti / 3 livelli Premium
€ 1.199
pag. 159



DFI 544 K/1 - Logic
Anta fissa / 82 cm

14 coperti / 3 livelli Premium
€ 1.299
pag. 160



DSD 544 K/1 - Logic
Porta sliding / 82 cm

14 coperti / 3 livelli Premium
€ 1.299
pag. 161



DFI 545 V - Logic
Anta fissa / 82 cm

14 coperti / 3 livelli Premium
€ 1.499
pag. 162

Lavastoviglie a scomparsa totale XXL



DFI 544 B XXL - Logic
Anta fissa / 86 cm

14 coperti / 3 livelli Premium
€ 1.399
pag. 163

Lavastoviglie a incasso sottopiano



DBI 8447 AD.W - Classic
Bianco / 82 cm

14 coperti / 3 livelli Premium
€ 999
pag. 164



DBI 8447 AD.S - Classic
Acciaio / 82 cm

14 coperti / 3 livelli Premium
€ 1.099
pag. 165



DBI 8447 AD.BS - Classic
Black Steel / 82 cm

14 coperti / 3 livelli Premium
€ 1.149
pag. 166

Lavastoviglie da posizionamento libero



DFS 344 ID.W - Classic
Bianco / 82 cm

14 coperti / 3 livelli Premium
€ 1.299
pag. 167



ASKO

DFI 534 A - Logic

€ 899

Lavastoviglie a scomparsa totale XL
Anta fissa, 82 cm, 13 coperti, Controllo e display: Logic



Cesti in acciaio resistenti e robusti: 2 livelli di carico, **Bassa rumorosità:** 42 dB(A), **Asciugatura perfetta:** Auto Door Open Drying™, **Progettata per essere robusta:** struttura 8 Steel™, **Pulizia eccezionale:** 6 Spray™ system



Caratteristiche

- Struttura 8 Steel™: vasca in acciaio, porta interna in acciaio, bracci irroratori in acciaio, filtri in acciaio inox, tubi irroratori in acciaio inox, griglie in acciaio rivestite in nylon, piedini in acciaio e base esterna in acciaio
- Pompa di circolazione e pompa di scarico dotate di motori a induzione extra durevoli e silenziosi
- Display FFSTN ad alta definizione di facile lettura

Performance

- Super Cleaning System™: prelavaggio intensivo, non serve prelavare a mano
- Sistema a 6 erogatori, progettato per raggiungere ogni angolo della lavastoviglie
- Auto Door Open Drying™: la porta si apre automaticamente dopo una breve fase di raffreddamento
- Test di qualità: 12.500 ore, 280 cicli all'anno (20 anni di utilizzo domestico)

Programmi, Modalità e Opzioni

- 8 programmi: Eco, Intensivo, Automatico, Rapido, A tempo, Igienizzante, Risciacquo, Auto-pulizia
- Temperature di lavaggio: da 51 a 70 °C
- 2 modalità: Rapido, Notte
- 2 opzioni: Apertura automatica a fine ciclo, Partenza ritardata (1-24 h)

Comfort / Sicurezza

- Status Light™: indica lo stato di avanzamento del programma
- Visualizzazione del tempo rimanente
- Sistema Aqua Safe™: garantisce protezione dalle perdite d'acqua
- Installazione facile: molle dell'anta e piedini regolabili frontalmente

Cestelli

- Cesto superiore:** regolabile in altezza, 1 ripiano per calici da vino
- Cesto inferiore:** supporti fissi, cestello portaposate rimovibile
- Accesso simultaneo a più cestelli per una flessibilità ottimale di carico e scarico

Dimensioni

- Dimensioni apparecchiatura (A / L / P): 819-872 / 596 / 554 mm
- Dimensioni necessarie per l'incasso (A / L / P): min. 820 / 600 / min. 555 mm
- Lunghezza del cavo elettrico / Posizione: 1825 mm / Posteriore, a destra
- Lunghezza tubo di ingresso / Dimensioni controdado* / Posizione: da 1625 mm / 3/4" / Posteriore a sinistra
- Lunghezza del tubo di scarico / Diametro di scarico / Posizione: 1515 mm / 19.5 mm / Posteriore a sinistra
- Lunghezza della porta / Punto di rotazione: 680-760 / 670 mm

Etichetta energetica EU

- Classe di efficienza energetica: A
- Consumo energetico per 100 cicli (kWh): 53
- Coperti: 13
- Consumo di acqua (litri/ciclo): 8,9
- Rumorosità (dB(A) re 1 pW): 42

Dati tecnici

- Connessione elettrica: 1.9kW / 220-240V / 50Hz / 10A
- Pressione dell'acqua: 0.03-1.0Mpa

Cestelli



Cesto superiore Construction ad altezza regolabile (con due ruote) in acciaio rivestito in nylonsteel



Cesto inferiore Construction in acciaio rivestito in nylon



Cestello portaposate rimovibile

Installazione

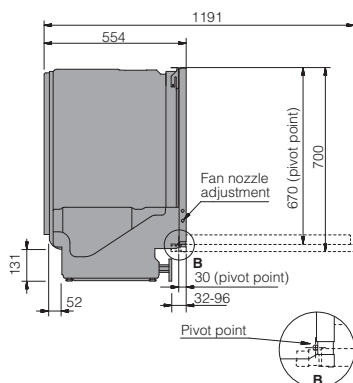

Vista laterale

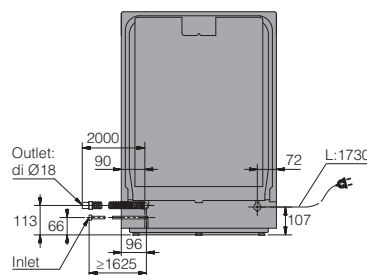

Vista posteriore

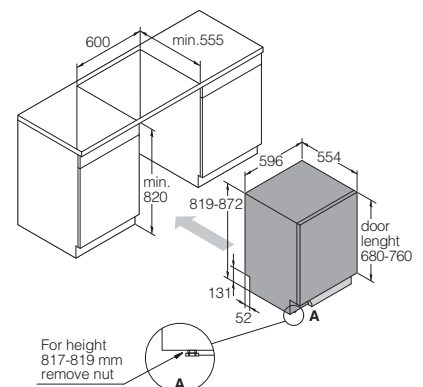

Dimensioni di incasso

ASKO

DFI 8447 D - Classic

€ 999

Lavastoviglie a scomparsa totale XL
Anta fissa, 82 cm, 14 coperti, Controllo e display: Logic



Cesti in acciaio resistenti e robusti: 3 livelli Flexiracks™ Premium, **Bassa rumorosità:** 42 dB(A), **Asciugatura perfetta:** Sistema Turbo Combi Drying™, **Pulizia eccezionale:** sistema 9 Spray™



Caratteristiche

- Pompa di circolazione e pompa di scarico dotate di motori a induzione extra durevoli e silenziosi
- Display FFSTN ad alta definizione di facile lettura

Performance

- Super Cleaning System™: prelavaggio intensivo, non serve prelavare a mano
- Sistema 9 Spray™, progettato per raggiungere ogni angolo della lavastoviglie
- Power Zone per pulire pentole e padelle o bottiglie e vasi
- Turbo Combi Drying™: asciugatura assistita con asciugatura automatica a porta aperta, che elimina tutta l'umidità
- Test di qualità: 12.500 ore, 280 cicli all'anno (20 anni di utilizzo domestico)

Programmi, Modalità e Opzioni

- 8 programmi: Eco, Intensivo, Automatico, Rapido, A tempo, Igienizzante, Risciacquo, Auto-pulizia
- Temperature di lavaggio: da 51 a 70°C
- 2 modalità: Rapido, Notte
- 2 opzioni: Apertura automatica a fine ciclo, Partenza ritardata (1-24 h)

Comfort / Sicurezza

- Status Light™: indica lo stato di avanzamento del programma
- Sistema Aqua Safe™: garantisce protezione dalle perdite d'acqua
- Installazione facile: molle dell'anta e piedini regolabili frontalmente

Cestelli

- **Cestello superiore per posate:** vassoio ampio e flessibile per posate, mestoli, coltelli e altro ancora
- **Cesto superiore:** supporti per bicchieri, tazze, piattini e coltelli
- **Cesto inferiore:** supporti regolabili per piatti, cestello per le posate rimovibile
- Accesso simultaneo a più cesti per una flessibilità ottimale di carico e scarico

Dimensioni

- Dimensioni apparecchiatura (A / L / P): 819-872 / 596 / 554 mm
- Dimensioni necessarie per l'incasso (A / L / P): min. 820 / 600 / min. 555 mm
- Lunghezza del cavo elettrico / Posizione: 1500 mm / Posteriore, a destra
- Lunghezza tubo di ingresso / Dimensioni controdado* / Posizione: 1750 mm / 3/4" / Posteriore a sinistra
- Lunghezza del tubo di scarico / Diametro di scarico / Posizione: 1500 mm / 19.5 mm / Posteriore a sinistra
- Lunghezza della porta / Punto di rotazione: 720 / 670 mm

Etichetta energetica EU

- Classe di efficienza energetica: A
- Consumo energetico per 100 cicli (kWh): 54
- Coperti: 14
- Consumo di acqua (litri/ciclo): 9,6
- Rumorosità (dB(A) re 1 pW): 42

Dati tecnici

- Connessione elettrica: 1.9kW / 220-240V / 50Hz / 10A
- Pressione dell'acqua: 0.03-1.0Mpa

Cestelli



Cestello portaposate flessibile



Cesto superiore Classic in acciaio rivestito in nylon



Cesto inferiore Classic in acciaio rivestito in nylon



Cestello portaposate rimovibile

Installazione

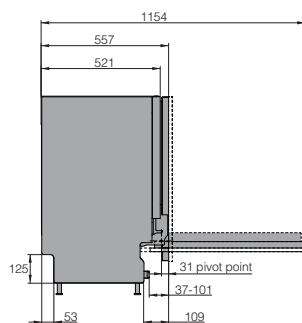

Vista laterale

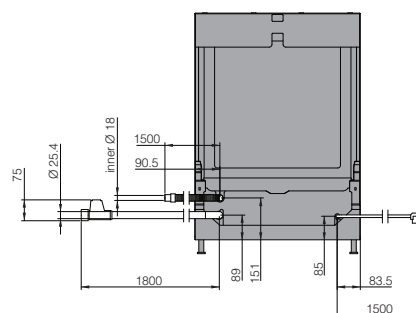

Vista posteriore

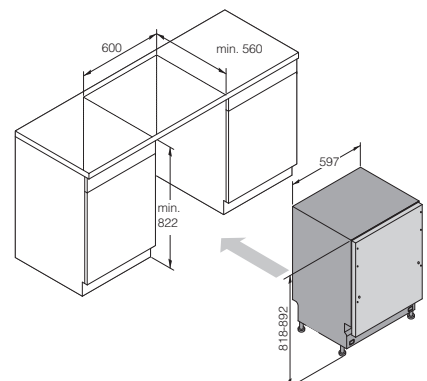

Dimensioni di incasso

ASKO

DFI 544 B - Logic

€ 1.199

Lavastoviglie a scomparsa totale XL
Anta fissa, 82 cm, 14 coperti, Controllo e display: Logic



Cesti in acciaio resistenti e robusti: 3 livelli Flexiracks™ Premium, **Bassa rumorosità:** 42 dB(A), **Asciugatura rapida:** sistema Turbo Combi Drying™, **Progettata per essere robusta:** struttura 8 Steel™, **Pulizia eccezionale:** sistema 9 Spray™



Caratteristiche

- Struttura 8 Steel™: vasca in acciaio, porta interna in acciaio, bracci irroratori in acciaio, filtri in acciaio inox, tubi irroratori in acciaio inox, griglie in acciaio rivestite in nylon, piedini in acciaio e base esterna in acciaio
- Pompa di circolazione e pompa di scarico dotate di motori a induzione extra durevoli e silenziosi
- Display FFSTN ad alta definizione di facile lettura

Performance

- Super Cleaning System™: prelavaggio intensivo, non serve prelavare a mano
- Sistema 9 Spray™, progettato per raggiungere ogni angolo della lavastoviglie
- Power Zone, impostabili per la pulizia di pentole e padelle o bottiglie e vasi; è anche possibile spegnerle
- Turbo Combi Drying™: asciugatura assistita con asciugatura automatica a porta aperta, che elimina tutta l'umidità
- Test di qualità: 12.500 ore, 280 cicli all'anno (20 anni di utilizzo domestico)

Programmi, Modalità e Opzioni

- 9 programmi: Eco, Intensivo, Automatico, Rapido, A tempo, Igienizzante, Risciacquo, Auto-pulizia, Anti-odore
- Temperature di lavaggio: da 51 a 70 °C
- 2 modalità: Rapido, Notte
- 2 opzioni: Apertura automatica a fine ciclo, Partenza ritardata (1-24 h)

Comfort / Sicurezza

- Status Light™: indica lo stato di avanzamento del programma
- Sistema Aqua Safe™: garantisce protezione dalle perdite d'acqua
- Installazione facile: molle dell'anta e piedini regolabili frontalmente

Cestelli

- Cestello superiore per posate:** rimovibile e regolabile in altezza
- Cesto superiore:** altezza regolabile, 2 ripiani per calici da vino
- Cesto inferiore:** supporti regolabili per piatti, cestello per le posate rimovibile
- Accesso simultaneo a più cesti per una flessibilità ottimale di carico e scarico

Dimensioni

- Dimensioni apparecchiatura (A / L / P): 819-872 / 596 / 554 mm
- Dimensioni necessarie per l'incasso (A / L / P): min. 820 / 600 / min. 555 mm
- Lunghezza del cavo elettrico / Posizione: 1825 mm / Posteriore, a destra
- Lunghezza tubo di ingresso / Dimensioni contro dado* / Posizione: da 1625 mm / 3/4" / Posteriore a sinistra
- Lunghezza del tubo di scarico / Diametro di scarico / Posizione: 1515 mm / 19.5 mm / Posteriore a sinistra
- Lunghezza della porta / Punto di rotazione: 680-760 / 670 mm

Etichetta energetica EU

- Classe di efficienza energetica: A
- Consumo energetico per 100 cicli (kWh): 54
- Coperti: 14
- Consumo di acqua (litri/ciclo): 9,2
- Rumorosità (dB(A) re 1 pW): 42

Dati tecnici

- Connessione elettrica: 1.9kW / 220-240V / 50Hz / 10A
- Pressione dell'acqua: 0.03-1.0Mpa

Cestelli



Cestello superiore per posate rimovibile e regolabile in altezza



Cesto superiore Premium in acciaio rivestito in nylon, regolabile in altezza nylon



Cesto inferiore Premium in acciaio rivestito in nylon



Cestello portaposate rimovibile

Installazione

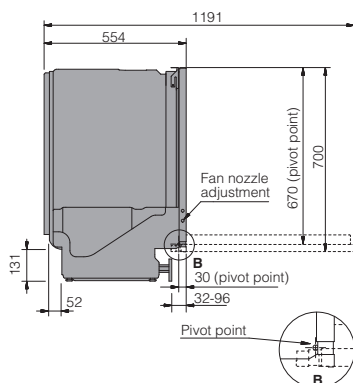

Vista laterale

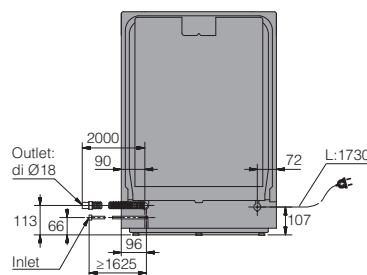

Vista posteriore

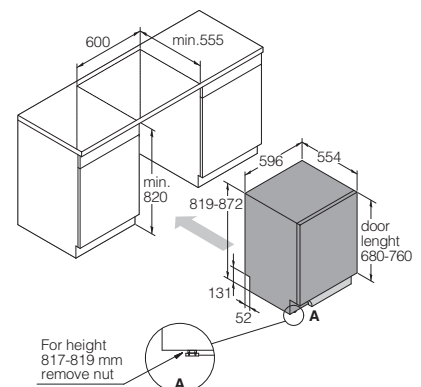

Dimensioni di incasso

ASKO

DSD 544 B - Logic

€ 1.199

Lavastoviglie a scomparsa totale XL
Porta sliding, 82 cm, 14 coperti, Controllo e display: Logic



Cesti in acciaio resistenti e robusti: 3 livelli Flexiracks™ Premium, **Bassa rumorosità:** 42 dB(A), **Asciugatura perfetta:** Auto Door Open Drying™, **Progettata per essere robusta:** struttura 8 Steel™, **Pulizia eccezionale:** sistema 9 Spray™



Caratteristiche

- Struttura 8 Steel™: vasca in acciaio, porta interna in acciaio, bracci irroratori in acciaio, filtri in acciaio inox, tubi irroratori in acciaio inox, griglie in acciaio rivestite in nylon, piedini in acciaio e base esterna in acciaio
- Pompa di circolazione e pompa di scarico dotate di motori a induzione extra durevoli e silenziosi
- Display FFSTN ad alta definizione di facile lettura

Performance

- Super Cleaning System™: prelavaggio intensivo, non serve prelavare a mano
- Sistema 9 Spray™, progettato per raggiungere ogni angolo della lavastoviglie
- Power Zone, impostabili per la pulizia di pentole e padelle o bottiglie e vasi; è anche possibile spegnerle
- Auto Door Open Drying™: la porta si apre automaticamente dopo una breve fase di raffreddamento
- Test di qualità: 12.500 ore, 280 cicli all'anno (20 anni di utilizzo domestico)

Programmi, Modalità e Opzioni

- 8 programmi: Eco, Intensivo, Automatico, Rapido, A tempo, Igienizzante, Risciacquo, Auto-pulizia
- Temperature di lavaggio: da 51 a 70 °C
- 2 modalità: Rapido, Notte
- 2 opzioni: Apertura automatica a fine ciclo, Partenza ritardata (1-24 h)

Comfort / Sicurezza

- Status Light™: indica lo stato di avanzamento del programma
- Sistema Aqua Safe™: garantisce protezione dalle perdite d'acqua
- Installazione facile: molle dell'anta e piedini regolabili frontalmente

Cestelli

- Cestello superiore per posate:** rimovibile e regolabile in altezza
- Cesto superiore:** altezza regolabile, 2 ripiani per calici da vino
- Cesto inferiore:** supporti regolabili per piatti, cestello per le posate rimovibile
- Accesso simultaneo a più cesti per una flessibilità ottimale di carico e scarico

Dimensioni

- Dimensioni apparecchiatura (A / L / P): 819-872 / 596 / 554 mm
- Dimensioni necessarie per l'incasso (A / L / P): min. 820 / 600 / min. 555 mm
- Lunghezza del cavo elettrico / Posizione: 1825 mm / Posteriore, a destra
- Lunghezza tubo di ingresso / Dimensioni controdado* / Posizione: da 1625 mm / 3/4" / Posteriore a sinistra
- Lunghezza del tubo di scarico / Diametro di scarico / Posizione: 1515 mm / 19,5 mm / Posteriore a sinistra
- Lunghezza della porta / Punto di rotazione: 680-760 (porta sliding: 720-800) / 670 mm

Etichetta energetica EU

- Classe di efficienza energetica: A
- Consumo energetico per 100 cicli (kWh): 54
- Coperti: 14
- Consumo di acqua (litri/ciclo): 9,2
- Rumorosità (dB(A) re 1 pW): 42

Dati tecnici

- Connessione elettrica: 1.9kW / 220-240V / 50Hz / 10A
- Pressione dell'acqua: 0.03-1.0Mpa

Cestelli



Cestello superiore per posate rimovibile e regolabile in altezza



Cesto superiore Premium in acciaio rivestito in nylon, regolabile in altezza



Cesto inferiore Premium in acciaio rivestito in nylon



Cestello portaposate rimovibile

Installazione

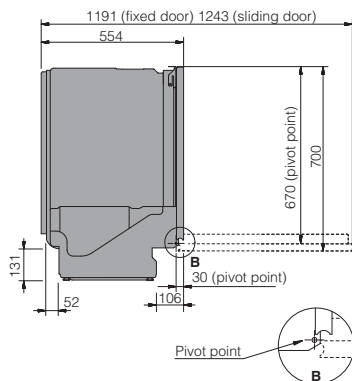

Vista laterale

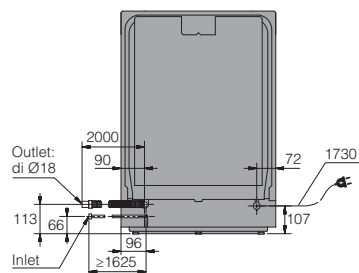

Vista posteriore

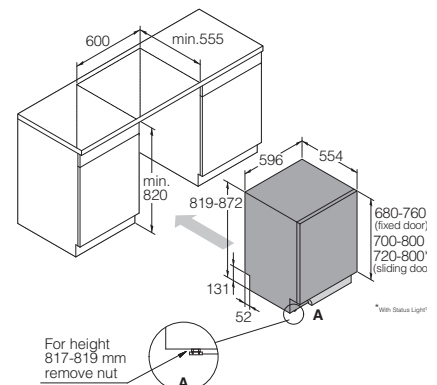

Dimensioni di incasso

ASKO

DFI 544 K/1 - Logic

€ 1.299

Lavastoviglie a scomparsa totale XL
Anta fissa, 82 cm, 14 coperti, Controllo e display: Logic



Cesti in acciaio resistenti e robusti: 3 livelli Flexiracks™ Premium, **Bassa rumorosità:** 42 dB(A), **Asciugatura rapida:** sistema Turbo Combi Drying™ con sensore di controllo della temperatura, **Progettata per essere robusta:** struttura 8 Steel™, **Pulizia eccezionale:** sistema 9 Spray™, **Connessione Wi-Fi** tramite l'app Connect Life



Caratteristiche

- Struttura 8 Steel™: vasca in acciaio, porta interna in acciaio, bracci irroratori in acciaio, filtri in acciaio inox, tubi irroratori in acciaio inox, griglie in acciaio rivestite in nylon, piedini in acciaio e base esterna in acciaio
- Pompa di circolazione e pompa di scarico dotate di motori a induzione extra durevoli e silenziosi
- Display FFSTN ad alta definizione di facile lettura

Performance

- Super Cleaning System™: prelavaggio intensivo, non serve prelavare a mano
- Sistema 9 Spray™, progettato per raggiungere ogni angolo della lavastoviglie
- Power Zone, impostabili per la pulizia di pentole e padelle o bottiglie e vasi; è anche possibile spegnerle
- Turbo Combi Drying™: asciugatura assistita da ventola e apertura automatica della porta regolata da sensore di temperatura
- Test di qualità: 12.500 ore, 280 cicli all'anno (20 anni di utilizzo domestico)

Programmi, Modalità e Opzioni

- 9 programmi: Eco, Intensivo, Automatico, Rapido, A tempo, Igienizzante, Risciacquo, Auto-pulizia, Anti-odore
- Temperature di lavaggio: da 51 a 70°C
- 2 modalità: Rapido, Notte
- 2 opzioni: Apertura automatica a fine ciclo, Partenza ritardata (1-24 h)

Comfort / Sicurezza

- Status Light™: indica lo stato di avanzamento del programma
- 2 luci LED illuminano l'interno della lavastoviglie
- Sistema Aqua Safe™: garantisce protezione dalle perdite d'acqua
- Installazione facile: molle dell'anta e piedini regolabili frontalmente

Cestelli

- **Cestello superiore per posate:** rimovibile e regolabile in altezza
- **Cesto superiore:** regolabile in altezza, 2 ripiani per calici da vino, portapiatti regolabile
- **Cesto inferiore:** supporti regolabili per piatti, cestello per le posate rimovibile
- Accesso simultaneo a più cesti per una flessibilità ottimale di carico e scarico

Dimensioni

- Dimensioni apparecchiatura (A / L / P): 819-872 / 596 / 554 mm
- Dimensioni necessarie per l'incasso (A / L / P): min. 820 / 600 / min. 555 mm
- Lunghezza del cavo elettrico / Posizione: 1825 mm / Posteriore, a destra
- Lunghezza tubo di ingresso / Dimensioni controdado* / Posizione: da 1625 mm / 3/4" / Posteriore a sinistra
- Lunghezza del tubo di scarico / Diametro di scarico / Posizione: 1515 mm / 19.5 mm / Posteriore a sinistra
- Lunghezza della porta / Punto di rotazione: 680-760 / 670 mm

Etichetta energetica EU

- Classe di efficienza energetica: A
- Consumo energetico per 100 cicli (kWh): 54
- Coperti: 14
- Consumo di acqua (litri/ciclo): 9,2
- Rumorosità (dB(A) re 1 pW): 42

Dati tecnici

- Connessione elettrica: 1.9kW / 220-240V / 50Hz / 10A
- Pressione dell'acqua: 0.03-1.0Mpa

Cestelli



Cestello superiore per posate rimovibile e regolabile in altezza



Cesto superiore Premium in acciaio rivestito in nylon, ad altezza regolabile



Cesto inferiore Premium in acciaio rivestito in nylon



Cestello portaposate rimovibile

Installazione

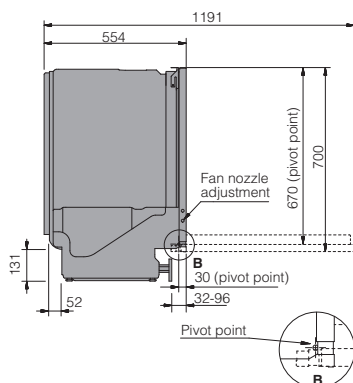

Vista laterale

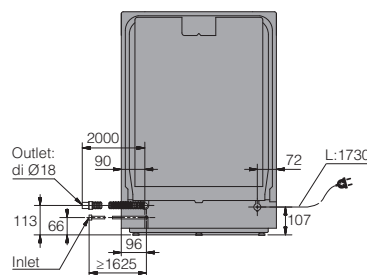

Vista posteriore

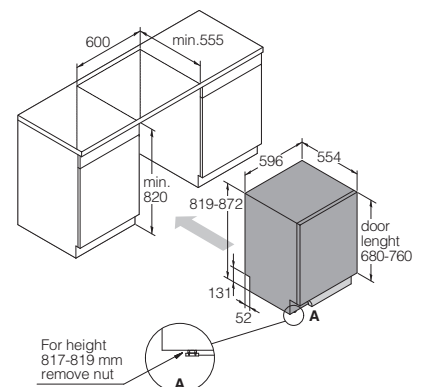

Dimensioni di incasso

ASKO

DSD 544 K/1 - Logic

€ 1.299

Lavastoviglie a scomparsa totale XL
Porta sliding, 82 cm, 14 coperti, Controllo e display: Logic



Cesti in acciaio resistenti e robusti: 3 livelli Flexiracks™ Premium, **Bassa rumorosità:** 40 dB(A), **Asciugatura perfetta:** Auto Door Open Drying™, **Progettata per essere robusta:** struttura 8 Steel™, **Pulizia eccezionale:** sistema 9 Spray™, **Connessione Wi-Fi** tramite l'app Connect Life



Caratteristiche

- Struttura 8 Steel™: vasca in acciaio, porta interna in acciaio, bracci irroratori in acciaio, filtri in acciaio inox, tubi irroratori in acciaio inox, griglie in acciaio rivestite in nylon, piedini in acciaio e base esterna in acciaio
- Pompa di circolazione e pompa di scarico dotate di motori a induzione extra durevoli e silenziosi
- Display FFSTN ad alta definizione di facile lettura

Performance

- Super Cleaning System™: prelavaggio intensivo, non serve prelavare a mano
- Sistema 9 Spray™, progettato per raggiungere ogni angolo della lavastoviglie
- Power Zone, impostabili per la pulizia di pentole e padelle o bottiglie e vasi; è anche possibile spegnerle
- Auto Door Open Drying™: la porta si apre automaticamente dopo una breve fase di raffreddamento
- Test di qualità: 12.500 ore, 280 cicli all'anno (20 anni di utilizzo domestico)

Programmi, Modalità e Opzioni

- 8 programmi: Eco, Intensivo, Automatico, Rapido, A tempo, Igienizzante, Risciacquo, Auto-pulizia
- Temperature di lavaggio: da 51 a 70 °C
- 2 modalità: Rapido, Notte
- 2 opzioni: Apertura automatica a fine ciclo, Partenza ritardata (1-24 h)

Comfort / Sicurezza

- Status Light™: indica lo stato di avanzamento del programma
- 2 luci LED illuminano l'interno della lavastoviglie
- Sistema Aqua Safe™: garantisce protezione dalle perdite d'acqua
- Installazione facile: molle dell'anta e piedini regolabili frontalmente

Cestelli

- Cestello superiore per posate:** rimovibile e regolabile in altezza
- Cesto superiore:** regolabile in altezza, 2 ripiani per calici da vino, portapiatti regolabile
- Cesto inferiore:** supporti regolabili per piatti, cestello per le posate rimovibile
- Accesso simultaneo a più cesti per una flessibilità ottimale di carico e scarico

Dimensioni

- Dimensioni apparecchiatura (A / L / P): 819-872 / 596 / 554 mm
- Dimensioni necessarie per l'incasso (A / L / P): min. 820 / 600 / min. 555 mm
- Lunghezza del cavo elettrico / Posizione: 1825 mm / Posteriore, a destra
- Lunghezza tubo di ingresso / Dimensioni controdado* / Posizione: da 1625 mm / 3/4" / Posteriore a sinistra
- Lunghezza del tubo di scarico / Diametro di scarico / Posizione: 1515 mm / 19,5 mm / Posteriore a sinistra
- Lunghezza della porta / Punto di rotazione: 680-760 (porta sliding: 720-800) / 670 mm

Etichetta energetica EU

- Classe di efficienza energetica: A
- Consumo energetico per 100 cicli (kWh): 54
- Coperti: 14
- Consumo di acqua (litri/ciclo): 9,2
- Rumorosità (dB(A) re 1 pW): 42

Dati tecnici

- Connessione elettrica: 1.9kW / 220-240V / 50Hz / 10A
- Pressione dell'acqua: 0.03-1.0Mpa

Cestelli



Cestello superiore per posate rimovibile e regolabile in altezza



Cesto superiore Premium in acciaio rivestito in nylon, regolabile in altezza nylon



Cesto inferiore Premium in acciaio rivestito in nylon



Cestello portaposate rimovibile

Installazione

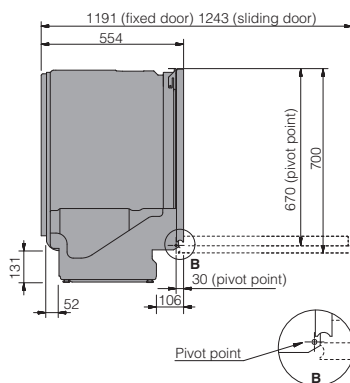

Vista laterale

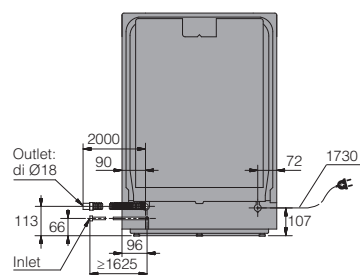

Vista posteriore

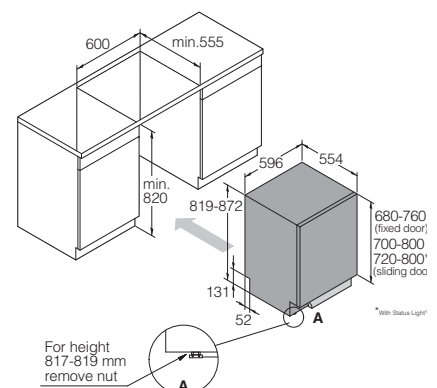

Dimensioni di incasso

ASKO

DFI 545 V - Logic

€ 1.499

Lavastoviglie a scomparsa totale XL
Anta fissa, 82 cm, 14 coperti, Controllo e display: Logic



Cesti in acciaio resistenti e robusti: 3 livelli Flexiracks™ Premium, **Bassa rumorosità:** 40 dB(A), **Asciugatura rapida:** sistema Turbo Combi Drying™ con sensore di controllo della temperatura, **Progettata per essere robusta:** struttura 8 Steel™, **Pulizia eccezionale:** sistema 9 Spray™, **Connessione Wi-Fi** tramite l'app Connect Life - **Auto-Dose:** sempre la giusta quantità di detergente



Caratteristiche

- Struttura 8 Steel™: vasca in acciaio, porta interna in acciaio, bracci irroratori in acciaio, filtri in acciaio inox, tubi irroratori in acciaio inox, griglie in acciaio rivestite in nylon, piedini in acciaio e base esterna in acciaio
- Pompa di circolazione e pompa di scarico dotate di motori a induzione extra durevoli e silenziosi
- Display FFSTN ad alta definizione di facile lettura

Performance

- Super Cleaning System™: prelavaggio intensivo, non serve prelavare a mano
- Sistema 9 Spray™, progettato per raggiungere ogni angolo della lavastoviglie
- Power Zone, impostabili per la pulizia di pentole e padelle o bottiglie e vasi; è anche possibile spegnerle
- Turbo Combi Drying™: asciugatura assistita da ventola e apertura automatica della porta regolata da sensore di temperatura
- Test di qualità: 12.500 ore, 280 cicli all'anno (20 anni di utilizzo domestico)

Programmi, Modalità e Opzioni

- 9 programmi: Eco, Intensivo, Automatico, Rapido, A tempo, Igienizzante, Risciacquo, Auto-pulizia, Anti-odore
- Temperature di lavaggio: da 51 a 70 °C
- 2 modalità: Rapido, Notte
- 2 opzioni: Apertura automatica a fine ciclo, Partenza ritardata (1-24 h)

Comfort / Sicurezza

- Status Light™: indica lo stato di avanzamento del programma
- 2 luci LED illuminano l'interno della lavastoviglie
- Auto Dose: sempre la giusta quantità del tuo detergente gel preferito
- Sistema Aqua Safe™: garantisce protezione dalle perdite d'acqua
- Installazione facile: molle dell'anta e piedini regolabili frontalmente

Cestelli

- **Cestello superiore per posate:** rimovibile e regolabile in altezza
- **Cesto superiore:** regolabile in altezza, 2 ripiani per calici da vino, portapiatti regolabile
- **Cesto inferiore:** supporti regolabili per piatti, cestello per le posate rimovibile
- Accesso simultaneo a più cesti per una flessibilità ottimale di carico e scarico

Dimensioni

- Dimensioni apparecchiatura (A / L / P): 819-872 / 596 / 554 mm
- Dimensioni necessarie per l'incasso (A / L / P): min. 820 / 600 / min. 555 mm
- Lunghezza del cavo elettrico / Posizione: 1825 mm / Posteriore, a destra
- Lunghezza tubo di ingresso / Dimensioni controdado* / Posizione: da 1625 mm / 3/4" / Posteriore a sinistra
- Lunghezza del tubo di scarico / Diametro di scarico / Posizione: 1515 mm / 19.5 mm / Posteriore a sinistra
- Lunghezza della porta / Punto di rotazione: 680-760 / 670 mm

Etichetta energetica EU

- Classe di efficienza energetica: A
- Consumo energetico per 100 cicli (kWh): 54
- Coperti: 14
- Consumo di acqua (litri/ciclo): 9,2
- Rumorosità (dB(A) re 1 pW): 40

Dati tecnici

- Connessione elettrica: 1.9kW / 220-240V / 50Hz / 10A
- Pressione dell'acqua: 0.03-1.0Mpa

Cestelli



Cestello superiore per posate rimovibile e regolabile in altezza



Cesto superiore Premium in acciaio rivestito in nylon, ad altezza regolabile



Cesto inferiore Premium in acciaio rivestito in nylon



Cestello portaposate rimovibile

Installazione

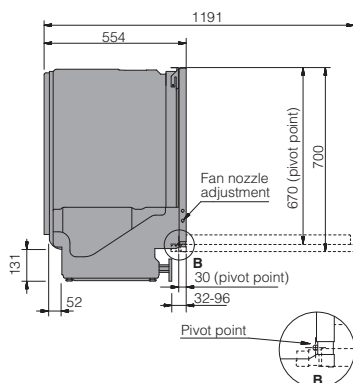

Vista laterale

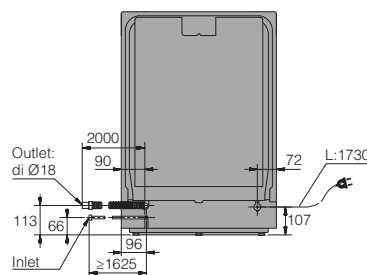

Vista posteriore

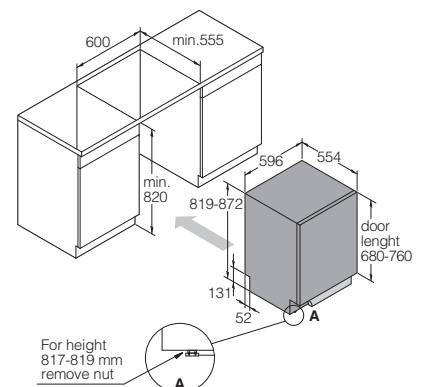

Dimensioni di incasso

ASKO

DFI 544 B XXL - Logic

€ 1.399

Lavastoviglie a scomparsa totale XXL
Anta fissa, 86 cm, 14 coperti, Controllo e display: Logic



Cesti in acciaio resistenti e robusti: 3 livelli Flexiracks™ Premium, **Bassa rumorosità:** 42 dB(A), **Asciugatura rapida:** sistema Turbo Combi Drying™, **Progettata per essere robusta:** struttura 8 Steel™, **Pulizia eccezionale:** sistema 9 Spray™



Caratteristiche

- Struttura 8 Steel™: vasca in acciaio, porta interna in acciaio, bracci irroratori in acciaio, filtri in acciaio inox, tubi irroratori in acciaio inox, griglie in acciaio rivestite in nylon, piedini in acciaio e base esterna in acciaio
- Pompa di circolazione e pompa di scarico dotate di motori a induzione extra durevoli e silenziosi
- Display FFSTN ad alta definizione di facile lettura

Performance

- Super Cleaning System™: prelavaggio intensivo, non serve prelavare a mano
- Sistema 9 Spray™, progettato per raggiungere ogni angolo della lavastoviglie
- Power Zone, impostabili per la pulizia di pentole e padelle o bottiglie e vasi; è anche possibile spegnerle
- Turbo Combi Drying™: asciugatura assistita con asciugatura automatica a porta aperta, che elimina tutta l'umidità
- Test di qualità: 12.500 ore, 280 cicli all'anno (20 anni di utilizzo domestico)

Programmi, Modalità e Opzioni

- 9 programmi: Eco, Intensivo, Automatico, Rapido, A tempo, Igienizzante, Risciacquo, Auto-pulizia, Anti-odore
- Temperature di lavaggio: da 51 a 70 °C
- 2 modalità: Rapido, Notte
- 2 opzioni: Apertura automatica a fine ciclo, Partenza ritardata (1-24 h)

Comfort / Sicurezza

- Status Light™: indica lo stato di avanzamento del programma
- Sistema Aqua Safe™: garantisce protezione dalle perdite d'acqua.
- Installazione facile: molle dell'anta e piedini regolabili frontalmente

Cestelli

- Cestello superiore per posate:** rimovibile e regolabile in altezza
- Cesto superiore:** altezza regolabile, 2 ripiani per calici da vino
- Cesto inferiore:** supporti regolabili per piatti, cestello per le posate rimovibile
- Accesso simultaneo a più cesti per una flessibilità ottimale di carico e scarico

Dimensioni

- Dimensioni apparecchiatura (A / L / P): 859-912 / 596 / 554 mm
- Dimensioni necessarie per l'incasso (A / L / P): min. 860 / 600 / min. 555 mm
- Lunghezza del cavo elettrico / Posizione: 1825 mm / Posteriore, a destra
- Lunghezza tubo di ingresso / Dimensioni controdado* / Posizione: da 1625 mm / 3/4" / Posteriore a sinistra
- Lunghezza del tubo di scarico / Diametro di scarico / Posizione: 1515 mm / 19.5 mm / Posteriore a sinistra
- Lunghezza della porta / Punto di rotazione: 700-800 / 710 mm

Etichetta energetica EU

- Classe di efficienza energetica: A
- Consumo energetico per 100 cicli (kWh): 54
- Coperti: 14
- Consumo di acqua (litri/ciclo): 9,2
- Rumorosità (dB(A) re 1 pW): 42

Dati tecnici

- Connessione elettrica: 1.9kW / 220-240V / 50Hz / 10A
- Pressione dell'acqua: 0.03-1.0Mpa

Cestelli



Cestello superiore per posate rimovibile e regolabile in altezza



Cesto superiore Premium in acciaio rivestito in nylon, regolabile in altezza



Cesto inferiore Premium in acciaio rivestito in nylon



Cestello portaposate rimovibile

Installazione

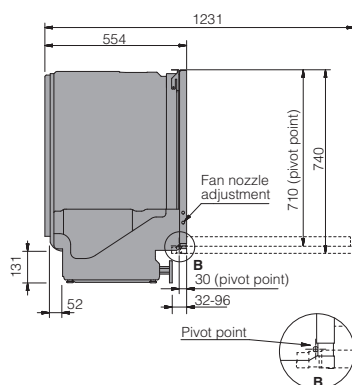

Vista laterale

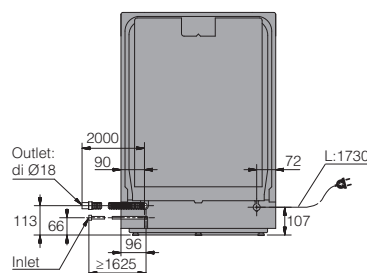

Vista posteriore

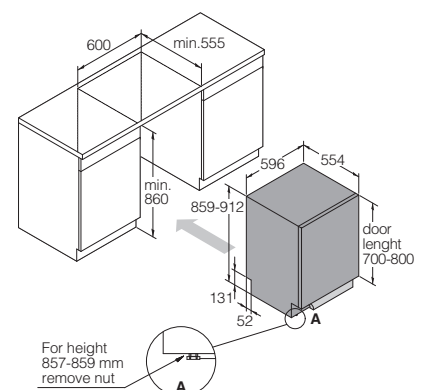

Dimensioni di incasso

ASKO

DBI 8447 AD.W - Classic

€ 999

Lavastoviglie a incasso sottopiano XL
Bianco, 82 cm, 14 coperti, Controllo e display: Logic



Cesti in acciaio resistenti e robusti: 3 livelli Flexiracks™ Premium, **Bassa rumorosità:** 42 dB(A), **Asciugatura rapida:** sistema Turbo Combi Drying™, **Pulizia eccezionale:** sistema 9 Spray™



Caratteristiche

- Pompa di circolazione e pompa di scarico dotate di motori a induzione extra durevoli e silenziosi
- Display FFSTN ad alta definizione di facile lettura

Performance

- Super Cleaning System™: prelavaggio intensivo, non serve prelavare a mano
- Sistema 9 Spray™, progettato per raggiungere ogni angolo della lavastoviglie
- Power Zone per pulire pentole e padelle o bottiglie e vasi
- Turbo Combi Drying™: asciugatura assistita con asciugatura automatica a porta aperta, che elimina tutta l'umidità
- Test di qualità: 12.500 ore, 280 cicli all'anno (20 anni di utilizzo domestico)

Programmi, Modalità e Opzioni

- 9 programmi: Eco, Intensivo, Automatico, Rapido, A tempo, Igienizzante, Risciacquo, Auto-pulizia, Anti-odore
- Temperature di lavaggio: da 51 a 70°C
- 2 modalità: Rapido, Notte
- 2 opzioni: Apertura automatica a fine ciclo, Partenza ritardata (1-24 h)

Comfort / Sicurezza

- Sistema Aqua Safe™: garantisce protezione dalle perdite d'acqua
- Installazione facile: piedini regolabili frontalmente

Cestelli

- **Cestello superiore per posate:** vassoio ampio e flessibile per posate, mestoli, coltelli e altro ancora
- **Cesto superiore:** supporti per bicchieri, tazze, piattini e coltelli
- **Cesto inferiore:** supporti regolabili per piatti, cestello per le posate rimovibile
- Accesso simultaneo a più cesti per una flessibilità ottimale di carico e scarico

Dimensioni

- Dimensioni apparecchiatura (A / L / P): 819-872 / 596 / 554 mm
- Dimensioni necessarie per l'incasso (A / L / P): min. 820 / 600 / min. 555 mm
- Lunghezza del cavo elettrico / Posizione: 1500 mm / Posteriore, a destra
- Lunghezza tubo di ingresso / Dimensioni controdado* / Posizione: 1750 mm / 3/4" / Posteriore a sinistra
- Lunghezza del tubo di scarico / Diametro di scarico / Posizione: 1500 mm / 19.5 mm / Posteriore a sinistra
- Lunghezza della porta / Punto di rotazione: 720 / 670 mm

Etichetta energetica EU

- Classe di efficienza energetica: A
- Consumo energetico per 100 cicli (kWh): 54
- Coperti: 14
- Consumo di acqua (litri/ciclo): 9,6
- Rumorosità (dB(A) re 1 pW): 42

Dati tecnici

- Connessione elettrica: 1.9kW / 220-240V / 50Hz / 10A
- Pressione dell'acqua: 0.03-1.0Mpa

Cestelli



Cestello portaposate flessibile



Cesto superiore Classic in acciaio rivestito in nylon



Cesto inferiore Classic in acciaio rivestito in nylon



Cestello portaposate rimovibile

Installazione

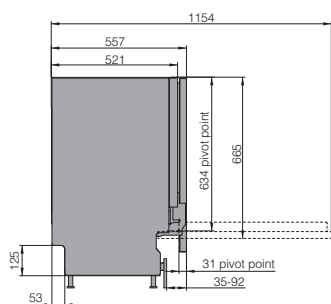

Vista laterale

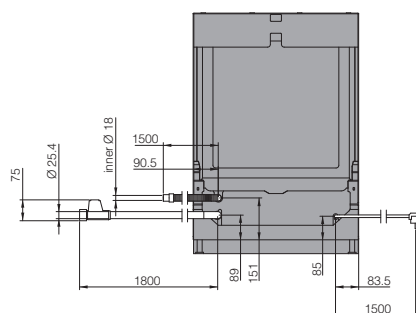

Vista posteriore

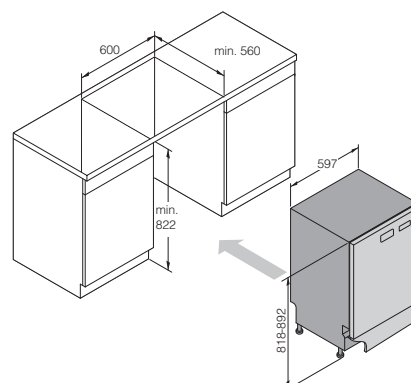

Dimensioni di incasso

ASKO

DBI 8447 AD.S - Classic

€ 1.099

Lavastoviglie a incasso sottopiano XL
Acciaio, 82 cm, 14 coperti, Controllo e display: Logic



Cesti in acciaio resistenti e robusti: 3 livelli Flexiracks™ Premium, **Bassa rumorosità:** 42 dB(A), **Asciugatura rapida:** sistema Turbo Combi Drying™, **Pulizia eccezionale:** sistema 9 Spray™



Caratteristiche

- Pompa di circolazione e pompa di scarico dotate di motori a induzione extra durevoli e silenziosi
- Display FFSTN ad alta definizione di facile lettura

Performance

- Super Cleaning System™: prelavaggio intensivo, non serve prelavare a mano
- Sistema 9 Spray™, progettato per raggiungere ogni angolo della lavastoviglie
- Power Zone per pulire pentole e padelle o bottiglie e vasi
- Turbo Combi Drying™: asciugatura assistita con asciugatura automatica a porta aperta, che elimina tutta l'umidità
- Test di qualità: 12.500 ore, 280 cicli all'anno (20 anni di utilizzo domestico)

Programmi, Modalità e Opzioni

- 9 programmi: Eco, Intensivo, Automatico, Rapido, A tempo, Igienizzante, Risciacquo, Auto-pulizia, Anti-odore
- Temperature di lavaggio: da 51 a 70°C
- 2 modalità: Rapido, Notte
- 2 opzioni: Apertura automatica a fine ciclo, Partenza ritardata (1-24 h)

Comfort / Sicurezza

- Sistema Aqua Safe™: garantisce protezione dalle perdite d'acqua
- Installazione facile: piedini regolabili frontalmente

Cestelli

- **Cestello superiore per posate:** vassoio ampio e flessibile per posate, mestoli, coltelli e altro ancora
- **Cesto superiore:** supporti per bicchieri, tazze, piattini e coltelli
- **Cesto inferiore:** supporti regolabili per piatti, cestello per le posate rimovibile
- Accesso simultaneo a più cesti per una flessibilità ottimale di carico e scarico

Dimensioni

- Dimensioni apparecchiatura (A / L / P): 819-872 / 596 / 554 mm
- Dimensioni necessarie per l'incasso (A / L / P): min. 820 / 600 / min. 555 mm
- Lunghezza del cavo elettrico / Posizione: 1500 mm / Posteriore, a destra
- Lunghezza tubo di ingresso / Dimensioni controdado* / Posizione: 1750 mm / 3/4" / Posteriore a sinistra
- Lunghezza del tubo di scarico / Diametro di scarico / Posizione: 1500 mm / 19.5 mm / Posteriore a sinistra
- Lunghezza della porta / Punto di rotazione: 720 / 670 mm

Etichetta energetica EU

- Classe di efficienza energetica: A
- Consumo energetico per 100 cicli (kWh): 54
- Coperti: 14
- Consumo di acqua (litri/ciclo): 9,6
- Rumorosità (dB(A) re 1 pW): 42

Dati tecnici

- Connessione elettrica: 1.9kW / 220-240V / 50Hz / 10A
- Pressione dell'acqua: 0.03-1.0Mpa

Cestelli



Cestello portaposate flessibile



Cesto superiore Classic in acciaio rivestito in nylon



Cesto inferiore Classic in acciaio rivestito in nylon



Cestello portaposate rimovibile

Installazione

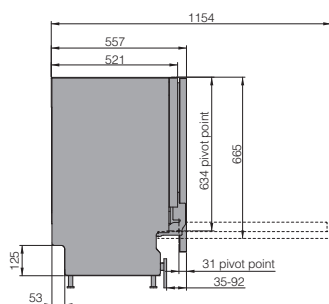

Vista laterale

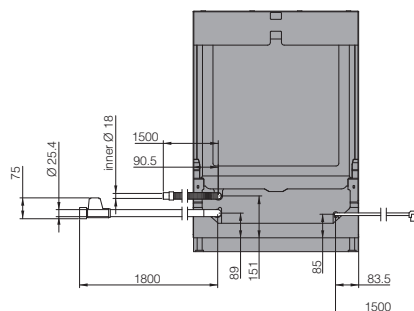

Vista posteriore

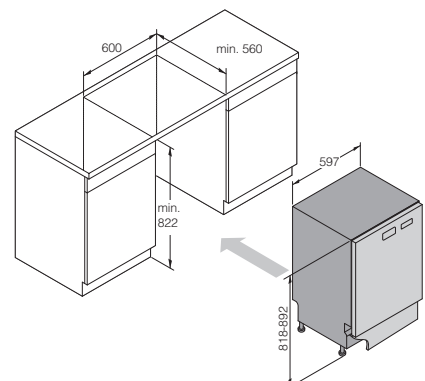

Dimensioni di incasso

ASKO

DBI 8447 AD.BS - Classic

€ 1.149

Lavastoviglie a incasso sottopiano XL
Black Steel, 82 cm, 14 coperti, Controllo e display: Logic



Cesti in acciaio resistenti e robusti: 3 livelli Flexiracks™ Premium, **Bassa rumorosità:** 42 dB(A), **Asciugatura rapida:** sistema Turbo Combi Drying™, **Pulizia eccezionale:** sistema 9 Spray™



Caratteristiche

- Pompa di circolazione e pompa di scarico dotate di motori a induzione extra durevoli e silenziosi
- Display FFSTN ad alta definizione di facile lettura

Performance

- Super Cleaning System™: prelavaggio intensivo, non serve prelavare a mano
- Sistema 9 Spray™, progettato per raggiungere ogni angolo della lavastoviglie
- Power Zone per pulire pentole e padelle o bottiglie e vasi
- Turbo Combi Drying™: asciugatura assistita con asciugatura automatica a porta aperta, che elimina tutta l'umidità
- Test di qualità: 12.500 ore, 280 cicli all'anno (20 anni di utilizzo domestico)

Programmi, Modalità e Opzioni

- 9 programmi: Eco, Intensivo, Automatico, Rapido, A tempo, Igienizzante, Risciacquo, Auto-pulizia, Anti-odore
- Temperature di lavaggio: da 51 a 70°C
- 2 modalità: Rapido, Notte
- 2 opzioni: Apertura automatica a fine ciclo, Partenza ritardata (1-24 h)

Comfort / Sicurezza

- Sistema Aqua Safe™: garantisce protezione dalle perdite d'acqua
- Installazione facile: piedini regolabili frontalmente

Cestelli

- **Cestello superiore per posate:** vassoio ampio e flessibile per posate, mestoli, coltelli e altro ancora
- **Cesto superiore:** supporti per bicchieri, tazze, piattini e coltelli
- **Cesto inferiore:** supporti regolabili per piatti, cestello per le posate rimovibile
- Accesso simultaneo a più cesti per una flessibilità ottimale di carico e scarico

Dimensioni

- Dimensioni apparecchiatura (A / L / P): 819-872 / 596 / 554 mm
- Dimensioni necessarie per l'incasso (A / L / P): min. 820 / 600 / min. 555 mm
- Lunghezza del cavo elettrico / Posizione: 1500 mm / Posteriore, a destra
- Lunghezza tubo di ingresso / Dimensioni controdado* / Posizione: 1750 mm / 3/4" / Posteriore a sinistra
- Lunghezza del tubo di scarico / Diametro di scarico / Posizione: 1500 mm / 19.5 mm / Posteriore a sinistra
- Lunghezza della porta / Punto di rotazione: 720 / 670 mm

Etichetta energetica EU

- Classe di efficienza energetica: A
- Consumo energetico per 100 cicli (kWh): 54
- Coperti: 14
- Consumo di acqua (litri/ciclo): 9,6
- Rumorosità (dB(A) re 1 pW): 42

Dati tecnici

- Connessione elettrica: 1.9kW / 220-240V / 50Hz / 10A
- Pressione dell'acqua: 0.03-1.0Mpa

Cestelli



Cestello portaposate flessibile



Cesto superiore Classic in acciaio rivestito in nylon



Cesto inferiore Classic in acciaio rivestito in nylon



Cestello portaposate rimovibile

Installazione

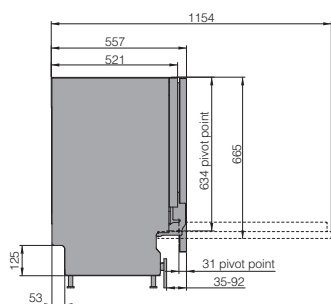

Vista laterale

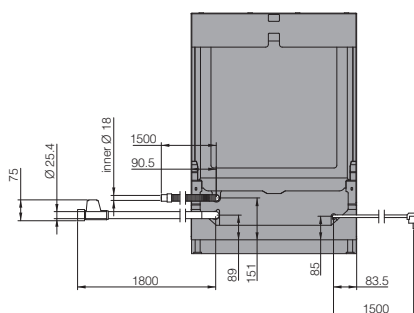

Vista posteriore

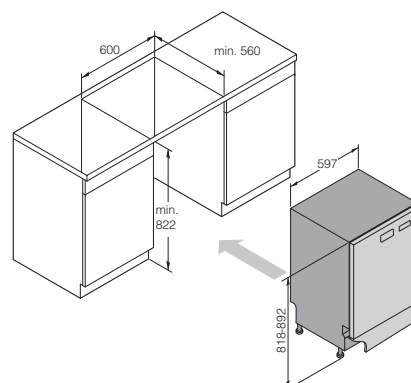

Dimensioni di incasso

ASKO

DFS 344 ID.W - Classic

€ 1.299

Lavastoviglie da posizionamento libero XL
Bianco, 82 cm, 14 coperti, Controllo e display: Classic



Cesti in acciaio resistenti e robusti: 3 Flexiracks™ Premium, **Bassa rumorosità:** 42 dB(A), **Asciugatura rapida:** sistema Turbo Combi Drying™, **Progettata per essere robusta:** struttura 8 Steel™, **Pulizia eccezionale:** sistema 9 Spray™



Caratteristiche

- Struttura 8 Steel™: vasca in acciaio, porta interna in acciaio, bracci irroratori in acciaio, filtri in acciaio inox, tubi irroratori in acciaio inox, griglie in acciaio rivestite in nylon, piedini in acciaio e base esterna in acciaio
- Pompa di circolazione e pompa di scarico dotate di motori a induzione extra durevoli e silenziosi
- Display FFSTN ad alta definizione di facile lettura

Performance

- Super Cleaning System™: prelavaggio intensivo, non serve prelavare a mano
- Sistema 9 Spray™, progettato per raggiungere ogni angolo della lavastoviglie
- Power Zone, impostabili per la pulizia di pentole e padelle o bottiglie e vasi; è anche possibile spegnerle
- Turbo Combi Drying™: asciugatura assistita con asciugatura automatica a porta aperta, che elimina tutta l'umidità
- Test di qualità: 12.500 ore, 280 cicli all'anno (20 anni di utilizzo domestico)

Programmi, Modalità e Opzioni

- 9 programmi: ECO, Intensivo, Automatico, Rapido, A tempo, Igienizzante, Risciacquo, Auto-pulizia, Anti-odore
- Temperature di lavaggio: da 51 a 70 °C
- 2 modalità: Rapido, Notte
- 2 opzioni: Apertura automatica a fine ciclo, Partenza ritardata (1-24 h)

Comfort / Sicurezza

- Sistema Aqua Safe™: garantisce protezione dalle perdite d'acqua
- Easy installation: Adjustable feet

Cestelli

- Cestello superiore per posate:** rimovibile e regolabile in altezza
- Cesto superiore:** altezza regolabile, 2 ripiani per calici da vino
- Cesto inferiore:** supporti regolabili per piatti, cestello per le posate rimovibile
- Accesso simultaneo a più cesti per una flessibilità ottimale di carico e scarico

Dimensioni

- Dimensioni apparecchiatura (A / L / P): 861-881 / 596 / 600 mm
- Lunghezza del cavo elettrico / Posizione: 1825 mm / Posteriore, a destra
- Lunghezza tubo di ingresso / Dimensioni controdado* / Posizione: da 1625 mm / 3/4" / Posteriore a sinistra
- Lunghezza del tubo di scarico / Diametro di scarico / Posizione: 1515 mm / 19.5 mm / Posteriore a sinistra
- Lunghezza della porta / Punto di rotazione: 717 / 700 mm

Etichetta energetica EU

- Classe di efficienza energetica: B
- Consumo energetico per 100 cicli (kWh): 64
- Coperti: 14
- Consumo di acqua (litri/ciclo): 9,2
- Rumorosità (dB(A) re 1 pW): 40

Dati tecnici

- Connessione elettrica: 1.9kW / 220-240V / 50Hz / 10A
- Pressione dell'acqua: 0.03-1.0Mpa

Cestelli



Cestello superiore per posate rimovibile e regolabile in altezza



Cesto superiore Premium in acciaio rivestito in nylon, regolabile in altezza



Cesto inferiore Premium in acciaio rivestito in nylon



Cestello portaposate rimovibile

Installazione

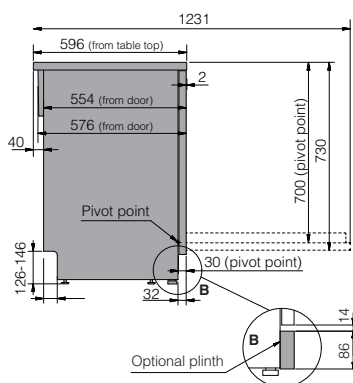

Vista laterale

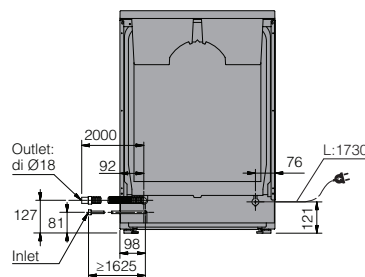

Vista posteriore

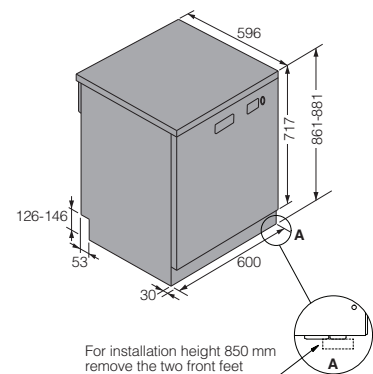

For installation height 850 mm remove the two front feet

Dimensioni di incasso

Peso massimo della porta per le lavastoviglie a scomparsa totale

Modelli	Peso massimo della porta
DFI 534 A - Logic	4-12 kg
DFI 544 B - Logic	
DSD 544 B - Logic	
DFI 544 K/1 - Logic	
DSD 544 K/1 - Logic	
DFI 545 N - Logic	
DSD 545 N - Logic	
DFI 545 V - Logic	
DFI 544 H/1 - Logic	
DFI 747 U/1 - Style	
DSD 747 U - Style	
DFI 748 MU - Style	
DFI 544 B XXL - Logic	
DSD 545 N XXL - Logic	
DFI 757 MU XXL - Style	
DFI 778 U XXL - Style	
DFI 8447 D - Classic	3-10 kg

Molle per pannello decorativo da 10-15 kg

Nel caso in cui il pannello decorativo abbia un peso compreso tra 12 e 15 kg, è possibile acquistare e installare il kit accessori per anta in legno da 15 kg.

Art.	Descrizione	Modelli compatibili	Prezzo
938510	KIT ACCESSORI PER ANTA IN LEGNO DA 15 KG	Tutte le DFI e DSD, sia XXL che XL, escluso il modello DFI 8447 D	€ 19,90

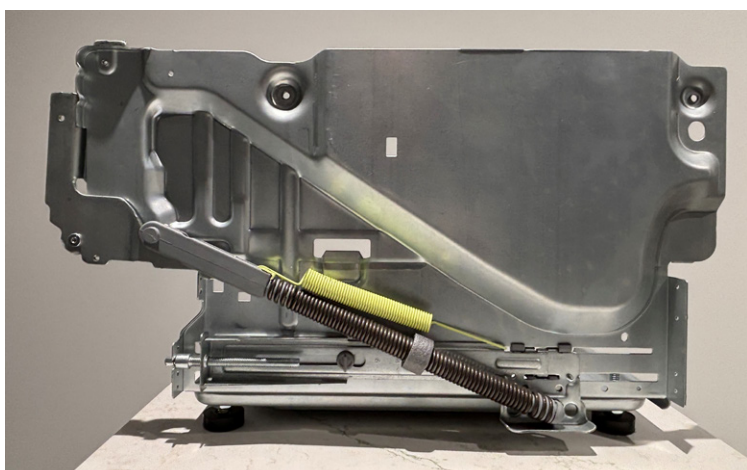

DFI - Altezza della porta - Lavastoviglie XL / XXL

Altezza della porta XL 680-760 (mm), installazione speciale 770-810 (mm)

Altezza dello zoccolo (mm)	Altezza della nicchia (mm)					
	820	830	840	850	860	870
60	760	770	780	790	800	810
70	750	760	770	780	790	800
80	740	750	760	770	780	790
90	730	740	750	760	770	780
100	720	730	740	750	760	770
110	710	720	730	740	750	760
120	700	710	720	730	740	750
130	690	700	710	720	730	740
140	680	690	700	710	720	730
150		680	690	700	710	720
160			680	690	700	710
170				680	690	700
180					680	690
190						680
200						
210						

770 Installazione speciale XL, il dato rappresenta l'altezza della porta (mm)

680 Installazione standard XL

Altezza della porta XXL 700-800 (mm), installazione speciale 810-850 (mm)

Altezza dello zoccolo (mm)	Altezza della nicchia (mm)					
	860	870	880	890	900	910
60	800	810	820	830	840	850
70	790	800	810	820	830	840
80	780	790	800	810	820	830
90	770	780	790	800	810	820
100	760	770	780	790	800	810
110	750	760	770	780	790	800
120	740	750	760	770	780	790
130	730	740	750	760	770	780
140	720	730	740	750	760	770
150	710	720	730	740	750	760
160	700	710	720	730	740	750
170		700	710	720	730	740
180			700	710	720	730
190				700	710	720
200					700	710
210						700

810 Installazione speciale XXL, il dato rappresenta l'altezza della porta (mm)

700 Installazione standard XXL

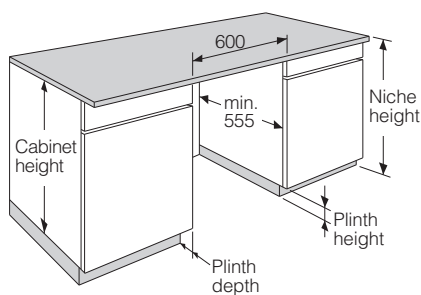

Dimensioni nicchia

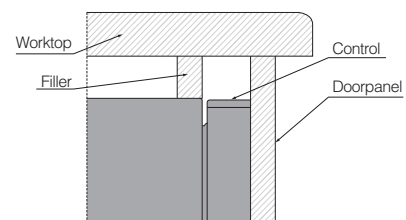

Installazione speciale

DSD - Altezza della porta - Lavastoviglie XL / XXL con porta sliding

Altezza della porta XL 680-760 (mm), installazione speciale 770-810 (mm)

Altezza dello zoccolo (mm)	Altezza della nicchia (mm)					
	820	830	840	850	860	870
20	800	810	820	830	840	850
30	790	800	810	820	830	840
40	780	790	800	810	820	830
50	770	780	790	800	810	820
60	760	770	780	790	800	810
70	750	760	770	780	790	800
80	740	750	760	770	780	790
90	730	740	750	760	770	780
100	720	730	740	750	760	770
110	710*	720	730	740	750	760
120	700*	710	720	730	740	750
130		700*	710*	720	730	740
140			700*	710*	720	730
150				700*	710*	720
160					700*	710*
170						700*

810 Installazione speciale XL, il dato rappresenta l'altezza della porta (mm)

720 Installazione standard XL

700* Non in combinazione con Status Light™

Altezza della porta XXL 700-800 (mm), installazione speciale 810-850 (mm)

Altezza dello zoccolo (mm)	Altezza della nicchia (mm)					
	860	870	880	890	900	910
20	840	850	860	870	880	890
30	830	840	850	860	870	880
40	820	830	840	850	860	870
50	810	820	830	840	850	860
60	800	810	820	830	840	850
70	790	800	810	820	830	840
80	780	790	800	810	820	830
90	770	780	790	800	810	820
100	760	770	780	790	800	810
110	750*	760	770	780	790	800
120	740*	750	760	770	780	790
130		740*	750*	760	770	780
140			740*	750*	760	770
150				740*	750*	760
160					740*	750*
170						740*

850 Installazione speciale XXL, il dato rappresenta l'altezza della porta (mm)

760 Installazione standard XXL

740* Non in combinazione con Status Light™

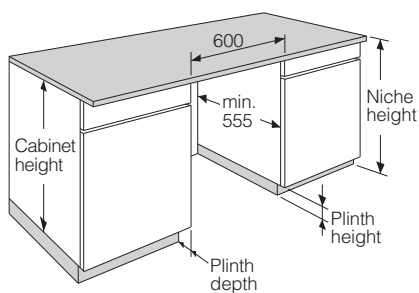

Dimensioni nicchia

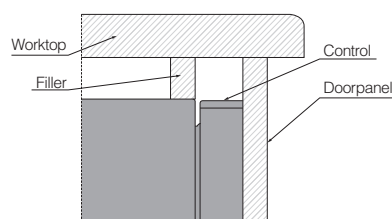

Installazione speciale

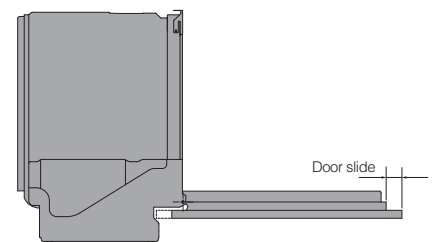

Installazione con porta sliding XL/XXL

DFI 8447 D - Altezza della porta

Fixed doorlength XL 680-720 (mm), installazione speciale 730-770 (mm)

Altezza dello zoccolo (mm)	Altezza della nicchia (mm)							
	820	830	840	850	860	870	880	890
100	720	730	740	750	760	770	780	790
110	710	720	730	740	750	760	770	780
120	700	710	720	730	740	750	760	770
130	690	700	710	720	730	740	750	760
140	680	690	700	710	720	730	740	750
150		680	690	700	710	720	730	740
160			680	690	700	710	720	730
170				680	690	700	710	720
180					680	690	700	710
190						680	690	700
200							680	690
210								680
220								
230								
240								
250								

730

Installazione speciale, il dato rappresenta l'altezza della porta (mm)

680

Installazione standard

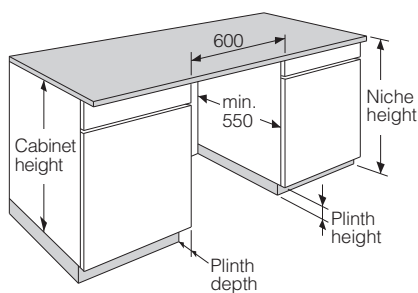

Dimensioni nicchia

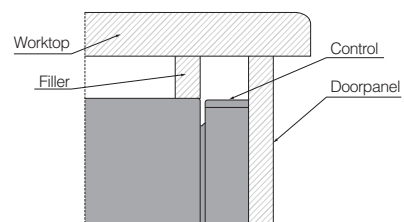

Installazione speciale

DSD - Installazione porta sliding - XL 82 cm

Traiettoria della punta inferiore della porta: altezza da 720 a 800 mm

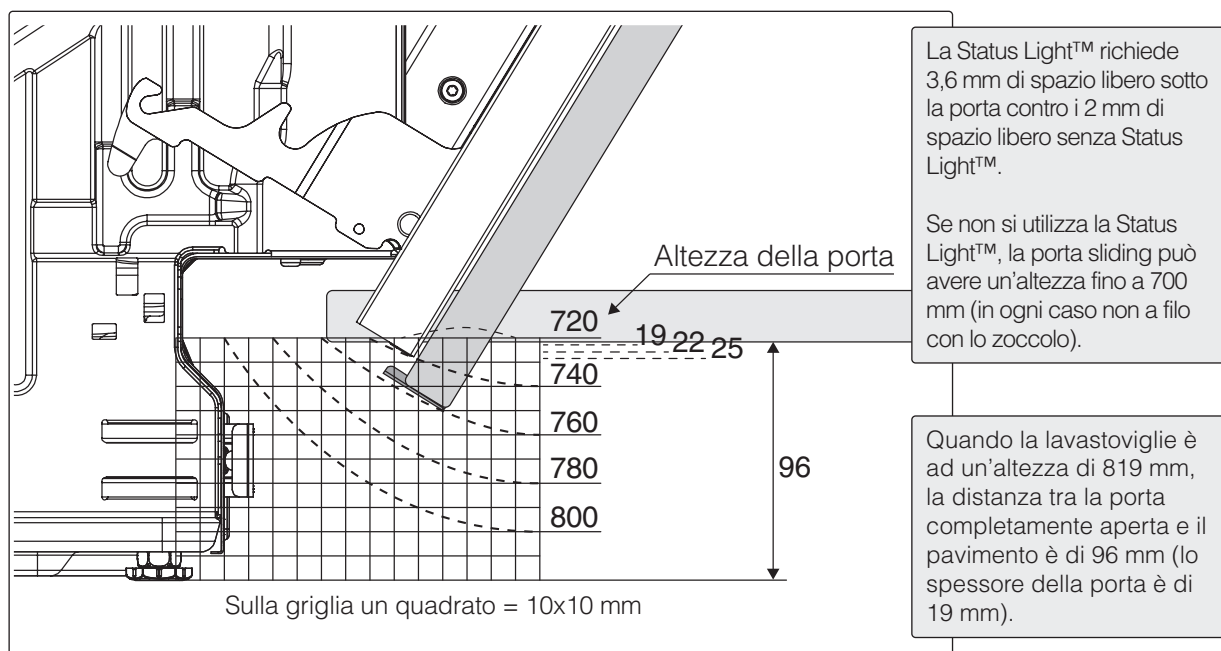

DFI - Installazione standard - XL 82 cm

Traiettoria della punta inferiore della porta: altezza da 680 a 760 mm

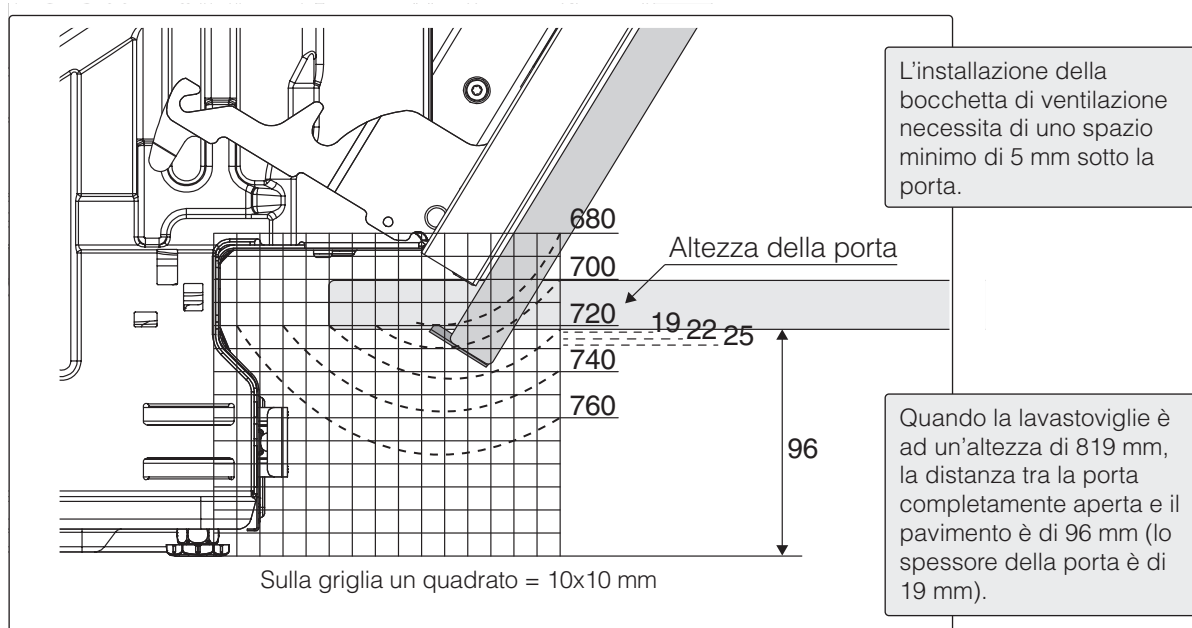

DSD - Installazione porta sliding - XXL 86 cm

Traiettoria della punta inferiore della porta: altezza da 760 a 840 mm

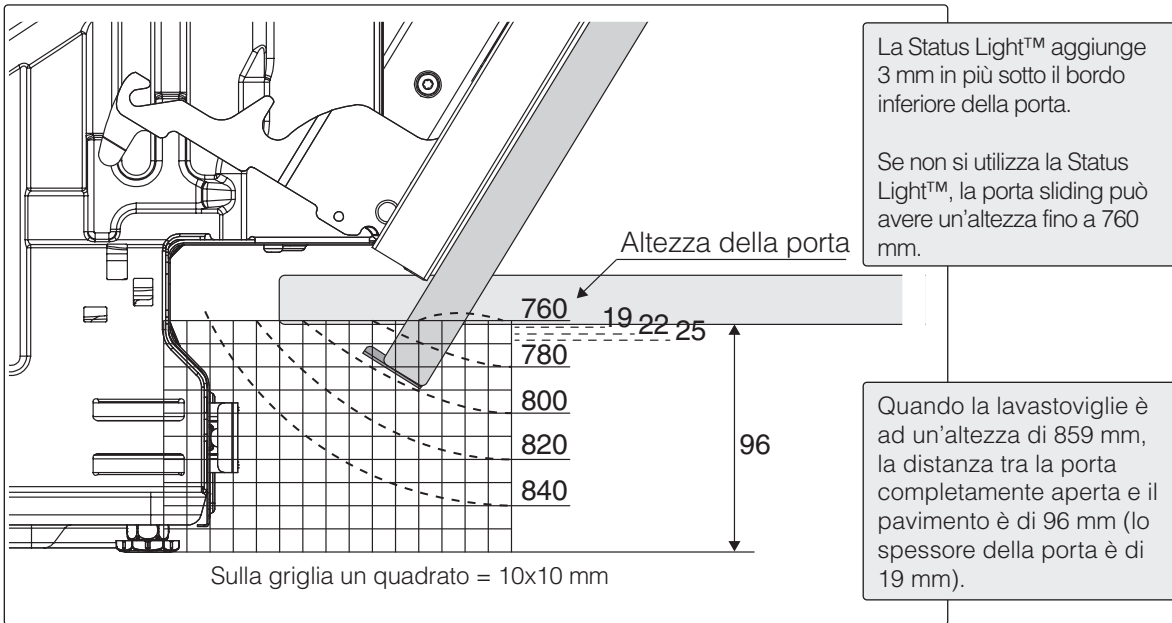

DFI - Installazione standard - XXL 86 cm

Traiettoria della punta inferiore della porta: altezza da 720 a 800 mm

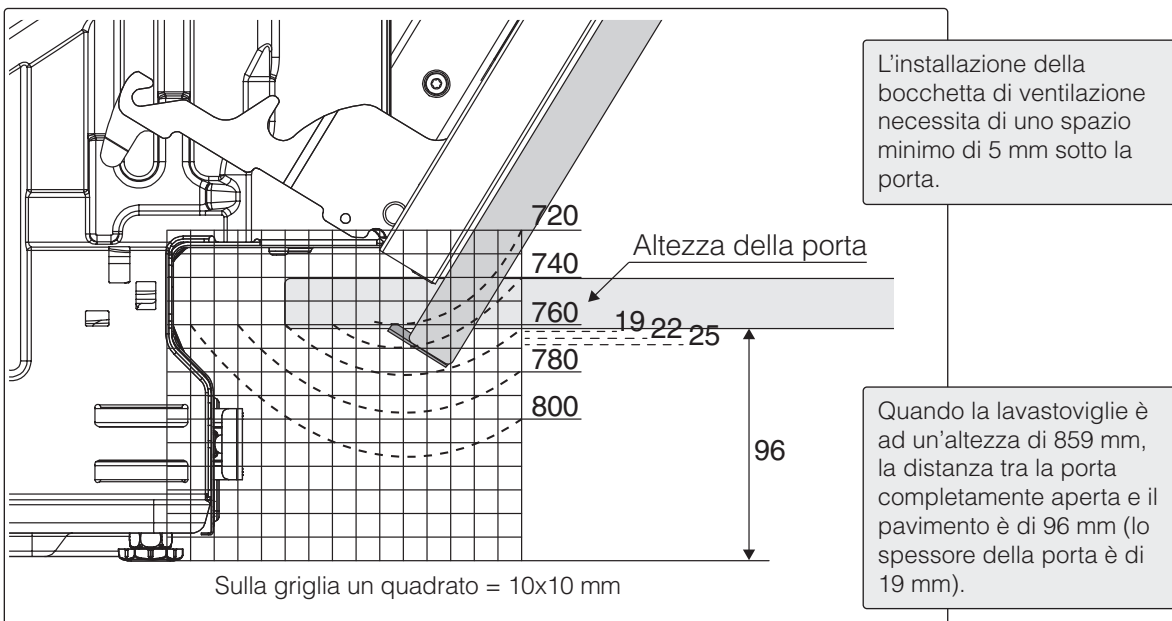



Combinati, Frigoriferi, Congelatori

ASKO

I frigoriferi ASKO uniscono tecnologia, design e un'ottima conservazione degli alimenti. Disponibili in diverse dimensioni, opzioni di installazione e finiture, sono progettati per integrarsi con la vostra cucina. Silenziosi, efficienti e facili da usare, i frigoriferi ASKO sono dotati di un'ampia gamma di funzioni innovative per conservare tutti gli alimenti, il tutto unito ad un design straordinario che aggiungerà alla vostra casa uno stile e un'eleganza imbattibili.

APPARECCHIATURE DA INCASSO

Per rispettare tutti gli alimenti

Il semplice raffreddamento degli alimenti freschi non basta per conservarli a lungo. Alimenti diversi richiedono temperature, livelli di umidità e persino di luce diversi. Pensiamo anche che una buona apparecchiatura debba rendere facile riporre gli alimenti freschi e ritrovarli prima che diventino troppo vecchi.



Adaptive Temperature Control™

Il sistema ASKO Adaptive Temperature Control™ apprende e memorizza in quali ore del giorno viene aperta la porta del frigorifero. In questo modo può produrre freddo prima che la porta venga aperta. Un ottimo sistema per non avere perdite di freddo e migliorare la conservazione degli alimenti senza inutili sprechi.

Cassetti Dura Fresh

Con i cassetti Dura Fresh è possibile creare le migliori condizioni di conservazione per i diversi tipi di alimenti. Il sistema comprende un cassetto asciutto per la conservazione di pesce, carne, crostacei e latticini, e cassetti umidi con controllo automatico dell'umidità per la conservazione di frutta e verdura.

Sistema Cool Flow+

La distribuzione rapida e uniforme dell'aria fredda è fondamentale per conservare gli alimenti freschi. Il sistema Cool Flow+ consente di conservare gli alimenti su qualsiasi ripiano e garantisce il rapido ripristino della temperatura dopo l'apertura della porta. Il flusso d'aria continuo riduce inoltre la disidratazione degli alimenti e ne preserva più a lungo la freschezza.

Controllo automatico dell'umidità

ASKO ha sviluppato un sistema che mantiene l'umidità nei cassetti a un livello ottimale. Una speciale membrana si apre automaticamente a partire dal 90% di umidità. Al di sotto del 90% la membrana si chiude e mantiene l'umidità all'interno del cassetto. Un sistema automatico ideale per la conservazione di frutta e verdura.

APPARECCHIATURE DA INCASSO

No Frost, sbrinamento addio

Molti alimenti vengono conservati in un congelatore, per questo motivo i congelatori ASKO devono essere durevoli, progettati in modo intelligente e facili da pulire.

Tutti i congelatori ASKO offrono molto spazio e tutte le funzioni necessarie per conservare gli alimenti in modo corretto.



No Frost

Il sistema No Frost ASKO non solo elimina il problema dello sbrinamento manuale, ma aiuta anche il congelatore a funzionare in modo efficiente per l'assenza di ghiaccio. Niente brina, niente confusione.

Fast Freeze

La funzione Fast Freeze avvia un intenso flusso di aria fredda nel freezer. Ciò è particolarmente utile quando si carica il freezer con molti alimenti freschi. Grazie al congelamento rapido, gli alimenti freschi si conservano meglio.

Cassetti con chiusura ammortizzata

I cassetti, dotati di guide telescopiche, hanno una chiusura ammortizzata studiata per un uso frequente. I cassetti sono anche completamente estraibili, rimovibili e facili da pulire.

Combinati da incasso



RBC 297 SND1 - Classic

Combinato, 194 cm
 Porte a traino
 € 1.799
 pag. 183



RBC 276 DNC1 - Classic

Combinato, 178 cm
 Cerniere autoportanti
 € 1.499
 pag. 184



RFN 31831 EI - Classic

Combinato, 178 cm
 Cerniere autoportanti
 € 1.299
 pag. 185



RBC 276 SND1 - Classic

Combinato, 178 cm
 Porte a traino
 € 1.299
 pag. 186



RFN 31831 SEI - Classic

Combinato, 178 cm
 Porte a traino
 € 1.149
 pag. 187

Frigoriferi da incasso



RBR 276 DND1 - Classic

Frigorifero, 178 cm
 Cerniere autoportanti
 € 1.299
 pag. 188



RBR 276 SND1 - Classic

Frigorifero, 178 cm
 Porte a traino
 € 1.199
 pag. 189



R 31831 EI - Classic

Frigorifero, 178 cm
 Cerniere autoportanti
 € 1.199
 pag. 190



RFB 31831 EI - Classic

Frigorifero, 178 cm
 Cerniere autoportanti
 € 1.299
 pag. 191

Frigoriferi da incasso



RFB 31831 SEI - Classic
Frigorifero, 178 cm
Porta a traino
€ 999
pag. 192



R 31441 SI - Classic
Frigorifero, 140 cm
Porta a traino
€ 799
pag. 193



RFB 31231 EI - Classic
Frigorifero, 122 cm
Cerniere autoportanti
€ 1.099
pag. 194



R 31231 I - Classic
Frigorifero, 122 cm
Cerniere autoportanti
€ 899
pag. 195



R 31221 SI - Classic
Frigorifero, 122 cm
Porta a traino
€ 699
pag. 196



R 30931 EI - Classic
Frigorifero, 88 cm
Cerniere autoportanti
€ 849
pag. 197



R 22881 I - Classic
Frigorifero, 82 cm
Sottopiano
€ 799
pag. 198



RB 22881 I - Classic
Frigorifero, 82 cm
Sottopiano
€ 849
pag. 199

Congelatori da incasso



FN 31831 EI - Classic
Congelatore, 178 cm
Cerniere autoportanti
€ 1.449
pag. 200



RBF 276 SND1 - Classic
Congelatore, 178 cm
Porte a traino
€ 1.399
pag. 201



FN 30931 I - Classic
Congelatore, 88 cm
Cerniere autoportanti
€ 949
pag. 202



F 22881 I - Classic
Congelatore, 82 cm
Sottopiano
€ 899
pag. 203



ASKO**RBC 297 SND1 - Classic****€1.799**

Disponibilità - Luglio 2025

Combinato da incasso Dual No Frost

Porte a traino

Altezza 194 cm

Autoapprendimento per risparmiare energia e conservare meglio gli alimenti: Adaptive Temperature Control™, **Distribuzione rapida e uniforme dell'aria fredda:** ventilazione Opti Flow, **Mantiene l'umidità al livello perfetto:** Auto Humidity Control, **Migliore efficienza energetica e nessuna perdita di tempo per sbrinare:** No Frost **Funzioni di raffreddamento rapido temporizzate a disinserimento automatico:** Super Cool e Fast Freeze, **Perfetta conservazione degli alimenti:** cassetti Nordic Fresh

**Ripiani, cassetti e accessori**

- 1 cassetto Nordic Fresh per carne e pesce, su guide telescopiche
- 1 cassetto Nordic Fresh per frutta e verdura, su guide telescopiche
- 4 ripiani in vetro
- 1 ripiano in vetro, rimovibile per accedere al portabottiglie
- 3 balconcini nella controporta in vetro
- Multibox
- 3 cassetti di congelamento
- Vaschetta per cubetti di ghiaccio

Sistema di raffreddamento e conservazione

- Dual No Frost: elimina la formazione di ghiaccio ed elimina lo sbrinamento manuale
- Super Cool e Fast Freeze: funzioni di raffreddamento rapido per conservare meglio gli alimenti
- Ventilazione Opti Flow: l'aria all'interno del vano frigorifero è in continuo movimento
- Adaptive Temperature Control: autoapprendimento e regolazione automatica del funzionamento del compressore per un maggiore risparmio energetico e una migliore conservazione
- Auto Humidity Control: sistema automatico che mantiene l'umidità a livelli ideali
- Cassetti Nordic Fresh: 1 per frutta e verdura e 1 per carne e pesce

Sistema di controllo e comfort

- 2 strisce LED
- Display LED a icone
- Predisposto per connessione WiFi con App dedicata ConnectLife
- Allarme porta aperta e innalzamento indesiderato della temperatura
- Modalità Sabbath, Eco, Party, Holiday

Installazione

- Porte a traino con incernieratura reversibile
- Sistema anticondensa per installazione side-by-side
- Cavo elettrico posizionato posteriormente sul lato sinistro e con lunghezza 300 cm

Dimensioni

- Prodotto (A x L x P): 1937 x 690 x 546 mm
- Nicchia (A x L x P): 1940-1945 x 710-720 x min 560 mm

Dati tecnici

- Capacità netta frigorifero: 268 litri
- Capacità netta congelatore: 104 litri
- Collegamento elettrico: 220-240V - 50Hz - 10A
- Classe di efficienza energetica: D
- Classe climatica: SN-T

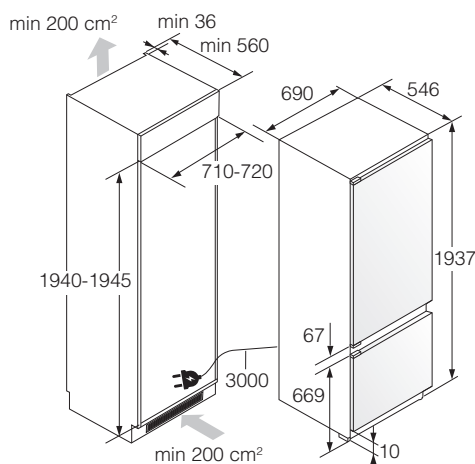
Installazione



RBC 276 DNC1 - Classic

€ 1.499



Disponibilità - Luglio 2025

Combinato da incasso Dual No Frost

Cerniere autoportanti

Altezza 178 cm

Autoapprendimento per risparmiare energia e conservare meglio gli alimenti: Adaptive Temperature Control™, **Distribuzione rapida e uniforme dell'aria fredda:** ventilazione Opti Flow, **Mantiene l'umidità al livello perfetto:** Auto Humidity Control, **Migliore efficienza energetica e nessuna perdita di tempo per sbrinare:** No Frost, **Funzioni di raffreddamento rapido temporizzate a disinserimento automatico:** Super Cool e Fast Freeze, **Perfetta conservazione degli alimenti:** cassetti Nordic Fresh



Ripiani, cassetti e accessori

- 1 cassetto Nordic Fresh per carne e pesce, su guide telescopiche
- 1 cassetto Nordic Fresh per frutta e verdura, su guide telescopiche
- 2 ripiani in vetro
- 1 ripiano in vetro, rimovibile per accedere al portabottiglie
- 3 balconcini nella controporta in vetro
- Multibox
- 3 cassetti di congelamento
- Vaschetta per cubetti di ghiaccio

Sistema di raffreddamento e conservazione

- Dual No Frost: elimina la formazione di ghiaccio ed elimina lo sbrinamento manuale
- Super Cool e Fast Freeze: funzioni di raffreddamento rapido per conservare meglio gli alimenti
- Ventilazione Opti Flow: l'aria all'interno del vano frigorifero è in continuo movimento
- Adaptive Temperature Control: autoapprendimento e regolazione automatica del funzionamento del compressore per un maggiore risparmio energetico e una migliore conservazione
- Auto Humidity Control: sistema automatico che mantiene l'umidità a livelli ideali

Sistema di controllo e comfort

- 2 strisce LED
- Display LED a icone
- Predisposto per connessione WiFi con App dedicata ConnectLife
- Allarme porta aperta e innalzamento indesiderato della temperatura
- Modalità Sabbath, Eco, Party, Holiday

Installazione

- Porte con cerniere autoportanti / Sistema Soft Closing / Incernieratura reversibile
- Sistema anticondensa per installazione side-by-side
- Cavo elettrico posizionato posteriormente sul lato sinistro e con lunghezza 300 cm

Dimensioni

- Prodotto (A x L x P): 1772 x 557 x 546 mm
- Nicchia (A x L x P): 1775-1780 x 560-570 x min. 560 mm

Dati tecnici

- Capacità netta frigorifero: 167 litri
- Capacità netta congelatore: 75 litri
- Collegamento elettrico: 220-240V - 50Hz - 10A
- Classe di efficienza energetica: C
- Classe climatica: SN-T

Installazione

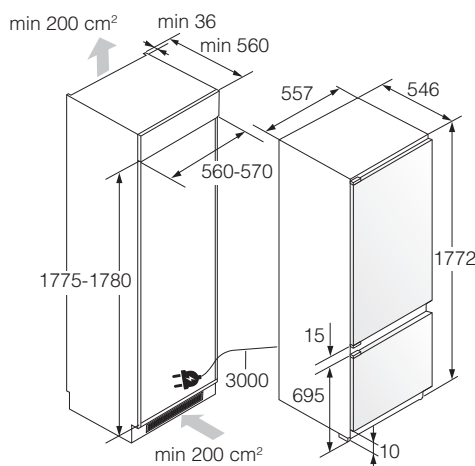

ASKO**RFN 31831 EI - Classic****€ 1.299**

Combinato da incasso Dual No Frost

Cerniere autoportanti

Altezza 178 cm

Autoapprendimento per risparmiare energia e conservare meglio gli alimenti: Adaptive Temperature Control™, **Distribuzione rapida e uniforme dell'aria fredda:** Sistema Cool Flow, **Migliore efficienza energetica e nessuna perdita di tempo per sbrinare:** funzione No Frost, **Funzioni di raffreddamento rapido temporizzate a disinserimento automatico:** Super Cool e Fast Freeze

**Ripiani, cassetti e accessori**

- 1 cassetto per carne e pesce
- 1 cassetto per frutta e verdura con regolazione manuale umidità
- 5 ripiani in vetro
- 3 balconcini nella controporta in vetro
- 1 portabottiglie
- 1 Multibox
- 3 cassetti di congelamento

Sistema di raffreddamento e conservazione

- No Frost: elimina la formazione di ghiaccio nel vano congelatore
- Super Cool e Fast Freeze: funzioni di raffreddamento rapido per conservare meglio gli alimenti
- Ventilazione Cool Flow: distribuzione rapida e uniforme dell'aria fredda in tutto il vano
- Adaptive Temperature Control: autoapprendimento e regolazione automatica del funzionamento del compressore per un maggiore risparmio energetico e una migliore conservazione

Sistema di controllo e comfort

- Illuminazione LED nella parte superiore del frigorifero
- Controllo elettronico centralizzato per frigorifero e congelatore
- Allarme porta aperta e innalzamento indesiderato della temperatura

Installazione

- Porte con cerniere autoportanti / Sistema Soft Closing / Incernieratura reversibile
- Cavo elettrico posizionato posteriormente sul lato sinistro e con lunghezza 300 cm

Dimensioni

- Prodotto (A x L x P): 1772 x 555 x 545 mm
- Nicchia (A x L x P): 1775-1780 x 560-570 x min 560 mm

Dati tecnici

- Volume del vano frigorifero: 180 litri
- Volume del vano congelatore: 68 litri
- Connessione elettrica: 220-240V / 50 Hz / 1 fase / 10 A
- Potenza: 115 W
- Classe di efficienza energetica: E
- Consumo annuo: 224 kWh/anno
- Rumorosità: 39 dB(A)
- Classe climatica: SN-T

Disponibilità - Immediata

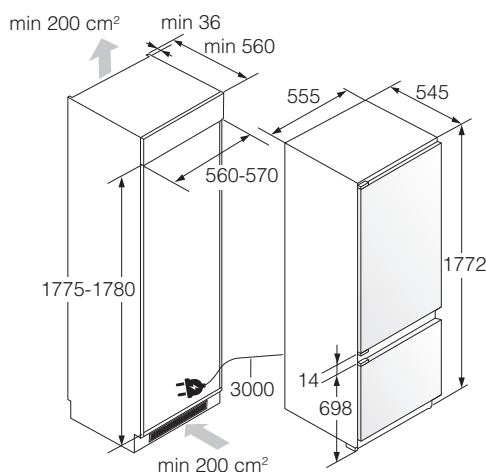
Installazione



RBC 276 SND1 - Classic

€ 1.299



Disponibilità - Luglio 2025

Combinato da incasso Dual No Frost

Porte a traino

Altezza 178 cm

Autoapprendimento per risparmiare energia e conservare meglio gli alimenti: Adaptive Temperature Control™, **Distribuzione rapida e uniforme dell'aria fredda:** ventilazione Opti Flow, **Mantiene l'umidità al livello perfetto:** Auto Humidity Control, **Migliore efficienza energetica e nessuna perdita di tempo per sbrinare:** No Frost, **Funzioni di raffreddamento rapido temporizzate a disinserimento automatico:** Super Cool e Fast Freeze, **Perfetta conservazione degli alimenti:** cassetti Nordic Fresh



Ripiani, cassetti e accessori

- 1 cassetto Nordic Fresh per carne e pesce, su guide telescopiche
- 1 cassetto Nordic Fresh per frutta e verdura, su guide telescopiche
- 2 ripiani in vetro
- 1 ripiano in vetro, rimovibile per accedere al portabottiglie
- 3 balconcini nella controporta in vetro
- Multibox
- 3 cassetti di congelamento
- Vaschetta per cubetti di ghiaccio

Sistema di raffreddamento e conservazione

- Dual No Frost: elimina la formazione di ghiaccio ed elimina lo sbrinamento manuale
- Super Cool e Fast Freeze: funzioni di raffreddamento rapido per conservare meglio gli alimenti
- Ventilazione Opti Flow: l'aria all'interno del vano frigorifero è in continuo movimento
- Adaptive Temperature Control: autoapprendimento e regolazione automatica del funzionamento del compressore per un maggiore risparmio energetico e una migliore conservazione
- Auto Humidity Control: sistema automatico che mantiene l'umidità a livelli ideali
- Cassetti Nordic Fresh: 1 per frutta e verdura e 1 per carne e pesce

Sistema di controllo e comfort

- 2 strisce LED
- Display LED a icone
- Predisposto per connessione WiFi con App dedicata ConnectLife
- Allarme porta aperta e innalzamento indesiderato della temperatura
- Modalità Sabbath, Eco, Party, Holiday

Installazione

- Porte a traino con incernieratura reversibile
- Sistema anticondensa per installazione side-by-side
- Cavo elettrico posizionato posteriormente sul lato sinistro e con lunghezza 300 cm

Dimensioni

- Prodotto (A x L x P): 1772 x 557 x 546 mm
- Nicchia (A x L x P): 1775-1780 x 560-570 x min 560 mm

Dati tecnici

- Volume: 242 litri (Frigorifero 167 litri, Congelatore 75 litri)
- Collegamento elettrico: 220-240V - 50Hz - 10A
- Classe di efficienza energetica: D
- Classe climatica: SN-T

Installazione

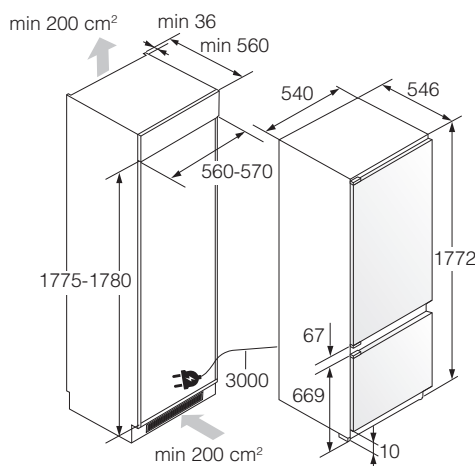

ASKO**RFN 31831 SEI - Classic****€ 1.149**

Disponibilità - Immediata

Combinato da incasso Dual No Frost

Porte a traino

Altezza 178 cm

Autoapprendimento per risparmiare energia e conservare meglio gli alimenti: Adaptive Temperature Control™, **Distribuzione rapida e uniforme dell'aria fredda:** Sistema Cool Flow, **Migliore efficienza energetica e nessuna perdita di tempo per sbrinare:** funzione No Frost, **Funzioni di raffreddamento rapido temporizzate a disinserimento automatico:** Super Cool e Fast Freeze

**Ripiani, cassetti e accessori**

- 1 cassetto per carne e pesce
- 1 cassetto per frutta e verdura con regolazione manuale umidità
- 5 ripiani in vetro
- 3 balconcini nella controporta in vetro
- 1 portabottiglie
- 1 Multibox
- 3 cassetti di congelamento

Sistema di raffreddamento e conservazione

- No Frost: elimina la formazione di ghiaccio nel vano congelatore
- Super Cool e Fast Freeze: funzioni di raffreddamento rapido per conservare meglio gli alimenti
- Ventilazione Cool Flow: distribuzione rapida e uniforme dell'aria fredda in tutto il vano
- Adaptive Temperature Control: autoapprendimento e regolazione automatica del funzionamento del compressore per un maggiore risparmio energetico e una migliore conservazione

Sistema di controllo e comfort

- Illuminazione LED nella parte superiore del frigorifero
- Controllo elettronico centralizzato per frigorifero e congelatore
- Allarme porta aperta e innalzamento indesiderato della temperatura

Installazione

- Porte con cerniere autoportanti / Sistema Soft Closing / Incernieratura reversibile
- Cavo elettrico posizionato posteriormente sul lato sinistro e con lunghezza 300 cm

Dimensioni

- Prodotto (A x L x P): 1772 x 555 x 545 mm
- Nicchia (A x L x P): 1775-1780 x 560-570 x min 560 mm

Dati tecnici

- Volume del vano frigorifero: 180 litri
- Volume del vano congelatore: 68 litri
- Connessione elettrica: 220-240V / 50 Hz / 1 fase / 10 A
- Potenza: 115 W
- Classe di efficienza energetica: E
- Consumo annuo: 224 kWh/anno
- Rumorosità: 39 dB(A)
- Classe climatica: SN-T

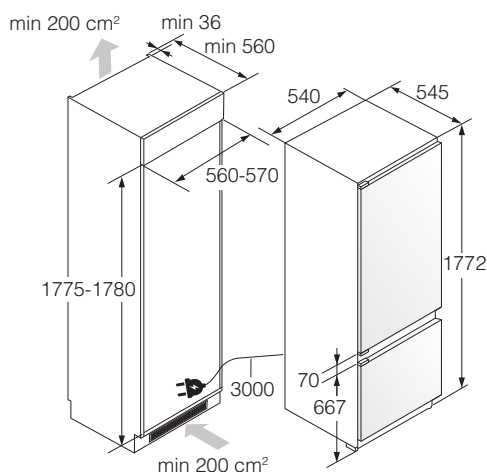
Installazione



RBR 276 DND1 - Classic

€ 1.299



Disponibilità - Luglio 2025

Frigorifero da incasso
Cerniere autoportanti
Altezza 178 cm

Autoapprendimento per risparmiare energia e conservare meglio gli alimenti: Adaptive Temperature Control™, **Distribuzione rapida e uniforme dell'aria fredda:** ventilazione Opti Flow, **Mantiene l'umidità al livello perfetto:** Auto Humidity Control, **Migliore efficienza energetica e nessuna perdita di tempo per sbrinare:** No Frost, **Funzione di raffreddamento rapido temporizzata a disinserimento automatico:** Super Cool, **Perfetta conservazione degli alimenti:** cassette Nordic Fresh



Ripiani, cassette e accessori

- 1 cassetto Nordic Fresh per carne e pesce, su guide telescopiche
- 2 cassette Nordic Fresh per frutta e verdura, su guide telescopiche
- 5 ripiani in vetro
- 1 ripiano in vetro, rimovibile per accedere al portabottiglie
- 4 balconcini nella controporta
- Multibox

Sistema di raffreddamento e conservazione

- Super Cool: funzione di raffreddamento rapido per conservare meglio gli alimenti
- Ventilazione Opti Flow: l'aria all'interno del vano frigorifero è in continuo movimento
- Adaptive Temperature Control: autoapprendimento e regolazione automatica del funzionamento del compressore per un maggiore risparmio energetico e una migliore conservazione
- Auto Humidity Control: sistema automatico che mantiene l'umidità a livelli ideali

Sistema di controllo e comfort

- 2 strisce LED
- Display LED a icone
- Predisposto per connessione WiFi con App dedicata ConnectLife
- Allarme porta aperta e innalzamento indesiderato della temperatura
- Modalità Sabbath, Eco, Party, Holiday

Installazione

- Porte con cerniere autoportanti / Sistema Soft Closing / Incernieratura reversibile
- Sistema anticondensa per installazione side-by-side
- Cavo elettrico posizionato posteriormente sul lato sinistro e con lunghezza 300 cm

Dimensioni

- Prodotto (A x L x P): 1772 x 557 x 546 mm
- Nicchia (A x L x P): 1775-1780 x 560-570 x min 560 mm

Dati tecnici

- Volume: 287 litri
- Collegamento elettrico: 220-240V - 50Hz - 10A
- Classe di efficienza energetica: D
- Consumo annuo: 88 kWh/anno
- Rumorosità: 35 dB(A)
- Classe climatica: SN-T

Installazione

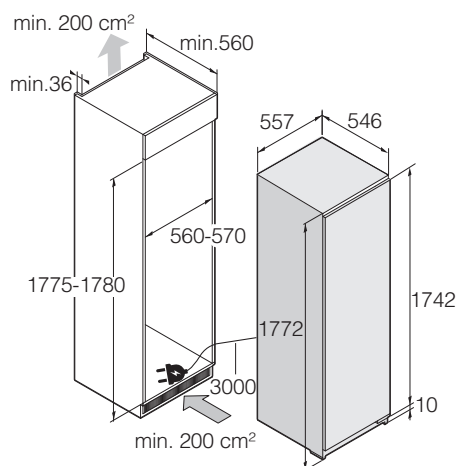



RBR 276 SND1 - Classic

€ 1.199



Disponibilità - Luglio 2025

Frigorifero da incasso

Porta a traino

Altezza 178 cm

Autoapprendimento per risparmiare energia e conservare meglio gli alimenti: Adaptive Temperature Control™, **Distribuzione rapida e uniforme dell'aria fredda:** ventilazione Opti Flow, **Mantiene l'umidità al livello perfetto:** Auto Humidity Control, **Migliore efficienza energetica e nessuna perdita di tempo per sbrinare:** No Frost, **Funzione di raffreddamento rapido temporizzata a disinserimento automatico:** Super Cool, **Perfetta conservazione degli alimenti:** cassette Nordic Fresh



Ripiani, cassette e accessori

- 1 cassetto Nordic Fresh per carne e pesce, su guide telescopiche
- 2 cassette Nordic Fresh per frutta e verdura, su guide telescopiche
- 5 ripiani in vetro
- 1 ripiano in vetro, rimovibile per accedere al portabottiglie
- 4 balconcini nella controporta
- Multibox

Sistema di raffreddamento e conservazione

- Super Cool: funzione di raffreddamento rapido per conservare meglio gli alimenti
- Ventilazione Opti Flow: l'aria all'interno del vano frigorifero è in continuo movimento
- Adaptive Temperature Control: autoapprendimento e regolazione automatica del funzionamento del compressore per un maggiore risparmio energetico e una migliore conservazione
- Auto Humidity Control: sistema automatico che mantiene l'umidità a livelli ideali

Sistema di controllo e comfort

- 2 strisce LED
- Display LED a icone
- Predisposto per connessione WiFi con App dedicata ConnectLife
- Allarme porta aperta e innalzamento indesiderato della temperatura
- Modalità Sabbath, Eco, Party, Holiday

Installazione

- Porte a traino con incernieratura reversibile
- Sistema anticondensa per installazione side-by-side
- Cavo elettrico posizionato posteriormente sul lato sinistro e con lunghezza 300 cm

Dimensioni

- Prodotto (A x L x P): 1772 x 557 x 546 mm
- Nicchia (A x L x P): 1775-1780 x 560-570 x min 560 mm

Dati tecnici

- Volume: 287 litri
- Collegamento elettrico: 220-240V - 50Hz - 10A
- Classe di efficienza energetica: D
- Consumo annuo: 88 kWh/anno
- Rumorosità: 35 dB(A)
- Classe climatica: SN-T

Installazione

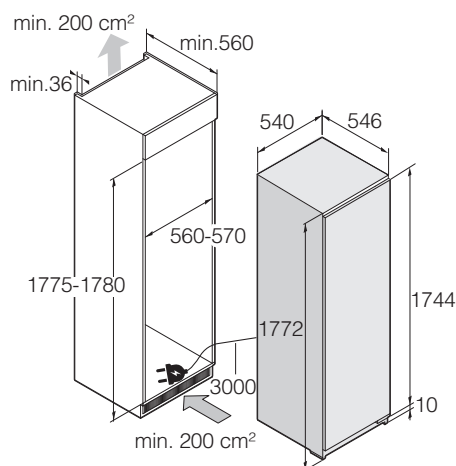

ASKO**R 31831 EI - Classic****€ 1.199****Disponibilità - Immediata**

Frigorifero da incasso
 Cerniere autoportanti
 Altezza 178 cm

Autoapprendimento per risparmiare energia e conservare meglio gli alimenti: Adaptive Temperature Control™, **Distribuzione rapida e uniforme dell'aria fredda:** Sistema Cool Flow, **Funzione di raffreddamento rapido temporizzata a disinserimento automatico:** Super Cool

**Ripiani, cassetti e accessori**

- 1 cassetto per carne e pesce
- 2 cassetti per frutta e verdura, di cui uno con regolazione manuale dell'umidità
- 5 ripiani in vetro
- 6 balconcini nella controporta
- 1 portabottiglie
- 1 Multibox

Sistema di raffreddamento e conservazione

- Super Cool: funzione di raffreddamento rapido per conservare meglio gli alimenti
- Ventilazione Cool Flow: distribuzione rapida e uniforme dell'aria fredda
- Adaptive Temperature Control: autoapprendimento e regolazione automatica del funzionamento del compressore per un maggiore risparmio energetico e una migliore conservazione

Sistema di controllo e comfort

- Illuminazione LED nella parte superiore del frigorifero
- Controllo elettronico a tasti
- Allarme porta aperta e innalzamento indesiderato della temperatura

Installazione

- Porte con cerniere autoportanti / Sistema Soft Closing / Incernieratura reversibile
- Cavo elettrico posizionato posteriormente sul lato sinistro e con lunghezza 300 cm

Dimensioni

- Prodotto (A x L x P): 1772 x 555 x 545 mm
- Nicchia (A x L x P): 1775-1780 x 560-570 x min 560 mm

Dati tecnici

- Volume del vano frigorifero: 301 litri
- Connessione elettrica: 220-240V / 50 Hz / 1 fase / 10 A
- Classe di efficienza energetica: E
- Consumo annuo: 113 kWh/anno
- Rumorosità: 36 dB(A)
- Classe climatica: SN-T

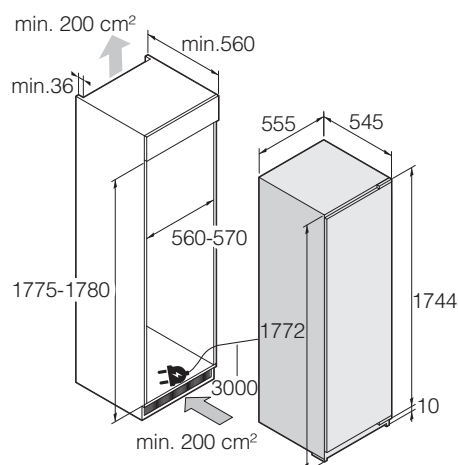
Installazione

ASKO**RFB 31831 EI - Classic****€ 1.299**

Disponibilità - Immediata

Frigorifero da incasso
Cerniere autoportanti
Altezza 178 cm

Autoapprendimento per risparmiare energia e conservare meglio gli alimenti: Adaptive Temperature Control™, **Distribuzione rapida e uniforme dell'aria fredda:** Sistema Cool Flow, **Funzione di raffreddamento rapido temporizzata a disinserimento automatico:** Super Cool

**Ripiani, cassetti e accessori**

- 1 cassetto per carne e pesce
- 2 cassetti per frutta e verdura con regolazione manuale dell'umidità
- 3 ripiani in vetro
- 6 balconcini nella controporta
- 1 portabottiglie
- 1 cella congelamento

Sistema di raffreddamento e conservazione

- Super Cool: funzione di raffreddamento rapido per conservare meglio gli alimenti
- Ventilazione Cool Flow: distribuzione rapida e uniforme dell'aria fredda
- Adaptive Temperature Control: autoapprendimento e regolazione automatica del funzionamento del compressore per un maggiore risparmio energetico e una migliore conservazione

Sistema di controllo e comfort

- Illuminazione LED nella parte superiore del frigorifero
- Controllo elettronico centralizzato per frigorifero e congelatore
- Allarme porta aperta e innalzamento indesiderato della temperatura

Installazione

- Porte con cerniere autoportanti / Sistema Soft Closing / Incernieratura reversibile
- Cavo elettrico posizionato posteriormente sul lato sinistro e con lunghezza 205 cm

Dimensioni

- Prodotto (A x L x P): 1772 x 555 x 545 mm
- Nicchia (A x L x P): 1775-1780 x 560-570 x min 560 mm

Dati tecnici

- Volume del vano frigorifero: 251 litri
- Volume del vano congelatore: 29 litri
- Connessione elettrica: 220-240V / 50 Hz / 1 fase / 10 A
- Classe di efficienza energetica: E
- Consumo annuo: 170 kWh/anno
- Rumorosità: 38 dB(A)
- Classe climatica: SN-T

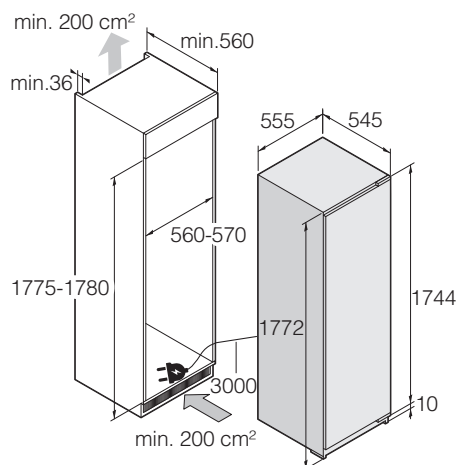
Installazione

ASKO**RFB 31831 SEI - Classic****€ 999****Disponibilità - Immediata**

Frigorifero da incasso

Porta a traino

Altezza 178 cm

Autoapprendimento per risparmiare energia e conservare meglio gli alimenti: Adaptive Temperature Control™, **Distribuzione rapida e uniforme dell'aria fredda:** Sistema Cool Flow, **Funzione di raffreddamento rapido temporizzata a disinserimento automatico:** Super Cool

**Ripiani, cassetti e accessori**

- 1 cassetto per carne e pesce
- 2 cassetti per frutta e verdura con regolazione manuale dell'umidità
- 3 ripiani in vetro
- 6 balconcini nella controporta
- 1 portabottiglie
- 1 cella congelamento

Sistema di raffreddamento e conservazione

- Super Cool: funzione di raffreddamento rapido per conservare meglio gli alimenti
- Ventilazione Cool Flow: distribuzione rapida e uniforme dell'aria fredda
- Adaptive Temperature Control: autoapprendimento e regolazione automatica del funzionamento del compressore per un maggiore risparmio energetico e una migliore conservazione

Sistema di controllo e comfort

- Illuminazione LED nella parte superiore del frigorifero
- Controllo elettronico centralizzato per frigorifero e congelatore
- Allarme porta aperta e innalzamento indesiderato della temperatura

Installazione

- Porte a traino con incernieratura reversibile
- Cavo elettrico posizionato posteriormente sul lato sinistro e con lunghezza 205 cm

Dimensioni

- Prodotto (A x L x P): 1772 x 555 x 545 mm
- Nicchia (A x L x P): 1775-1780 x 560-570 x min 560 mm

Dati tecnici

- Volume del vano frigorifero: 251 litri
- Volume del vano congelatore: 29 litri
- Connessione elettrica: 220-240V / 50 Hz / 1 fase / 10 A
- Classe di efficienza energetica: E
- Consumo annuo: 170 kWh/anno
- Rumorosità: 38 dB(A)
- Classe climatica: SN-T

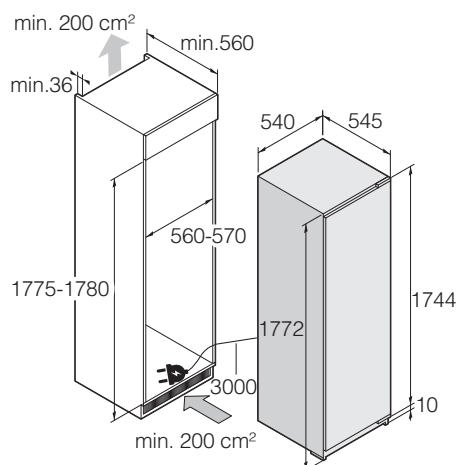
Installazione



ASKO

R 31441 SI - Classic

€ 799

Frigorifero da incasso
Porte a traino
Altezza 140 cm

Funzione di raffreddamento rapido temporizzata a disinserimento automatico: Super Cool



Ripiani, cassetti e accessori

- 2 cassetti per frutta e verdura con regolazione manuale dell'umidità
- 5 ripiani in vetro, di cui 4 regolabili in altezza
- 4 balconcini nella controporta
- 1 Multibox

Sistema di raffreddamento e conservazione

- Super Cool: funzione di raffreddamento rapido per conservare meglio gli alimenti

Sistema di controllo e comfort

- Illuminazione LED nella parte superiore del frigorifero
- Regolazione meccanica della temperatura
- Allarme porta aperta e innalzamento indesiderato della temperatura

Installazione

- Porte a traino con incernieratura reversibile
- Cavo elettrico posizionato posteriormente sul lato sinistro e con lunghezza 205 cm

Dimensioni

- Prodotto (A x L x P): 1397 x 540 x 545 mm
- Nicchia (A x L x P): 1400-1405 x 560-570 x min 560 mm

Dati tecnici

- Volume: 228 litri
- Connessione elettrica: 220-240V / 50 Hz / 1 fase / 10 A
- Classe di efficienza energetica: E
- Consumo annuo: 103 kWh/anno
- Rumorosità: 34 dB(A)
- Classe climatica: SN-ST

Disponibilità - Immediata

Installazione

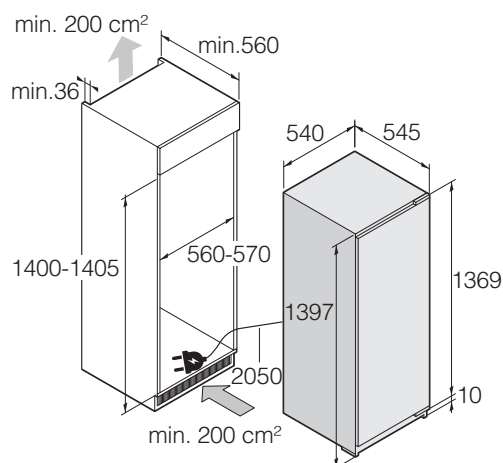



ASKO

RFB 31231 EI - Classic

€ 1.099

Frigorifero da incasso
Cerniere autoportanti
Altezza 122 cm

Autoapprendimento per risparmiare energia e conservare meglio gli alimenti: Adaptive Temperature Control™, **Distribuzione rapida e uniforme dell'aria fredda:** Sistema Cool Flow, **Funzione di raffreddamento rapido temporizzata a disinserimento automatico:** Super Cool



Ripiani, cassetti e accessori

- 1 portable breakfast tray
- 5 ripiani in vetro, di cui 3 regolabili in altezza
- 4 balconcini nella controporta
- 1 Multibox
- 1 cassetto per frutta e verdura con regolazione manuale dell'umidità

Sistema di raffreddamento e conservazione

- Super Cool e Fast Freeze: funzioni di raffreddamento rapido per conservare meglio gli alimenti
- Ventilazione Cool Flow: distribuzione rapida e uniforme dell'aria fredda
- Adaptive Temperature Control: autoapprendimento e regolazione automatica del funzionamento del compressore per un maggiore risparmio energetico e una migliore conservazione

Sistema di controllo e comfort

- Illuminazione LED laterale
- Controllo elettronico a tasti
- Allarme porta aperta e innalzamento indesiderato della temperatura

Installazione

- Porte con cerniere autoportanti / Sistema Soft Closing / Incernieratura reversibile
- Cavo elettrico posizionato posteriormente sul lato sinistro e con lunghezza 205 cm

Dimensioni

- Prodotto (A x L x P): 1197 x 555 x 545 mm
- Nicchia (A x L x P): 1225-1231 x 560-570 x min 560 mm

Dati tecnici

- Combinato box volume: 165/15 litri
- Connessione elettrica: 220-240V / 50 Hz / 1 fase / 10 A
- Classe di efficienza energetica: E
- Consumo annuo: 146 kWh/anno
- Rumorosità: 39 dB(A)
- Classe climatica: N-ST

Disponibilità - Immediata

Installazione

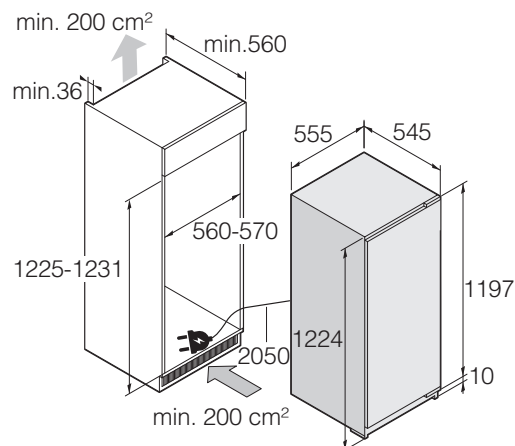



Disponibilità - Immediata

ASKO R 31231 I - Classic

€ 899

Frigorifero da incasso
Cerniere autoportanti
Altezza 122 cm

Autoapprendimento per risparmiare energia e conservare meglio gli alimenti: Adaptive Temperature Control™, **Distribuzione rapida e uniforme dell'aria fredda:** Sistema Cool Flow, **Funzione di raffreddamento rapido temporizzata a disinserimento automatico:** Super Cool



Ripiani, cassetti e accessori

- 5 ripiani in vetro, di cui 4 regolabili in altezza
- 4 balconcini nella controporta
- 1 Multibox
- 1 cassetto per frutta e verdura con regolazione manuale dell'umidità

Sistema di raffreddamento e conservazione

- Super Cool: funzione di raffreddamento rapido per conservare meglio gli alimenti
- Ventilazione Cool Flow: distribuzione rapida e uniforme dell'aria fredda
- Adaptive Temperature Control: autoapprendimento e regolazione automatica del funzionamento del compressore per un maggiore risparmio energetico e una migliore conservazione

Sistema di controllo e comfort

- Illuminazione LED nella parte superiore del frigorifero
- Controllo elettronico a tasti
- Allarme porta aperta e innalzamento indesiderato della temperatura

Installazione

- Porte con cerniere autoportanti / Sistema Soft Closing / Incernieratura reversibile
- Cavo elettrico posizionato posteriormente sul lato sinistro e con lunghezza 205 cm

Dimensioni

- Prodotto (A x L x P): 1197 x 555 x 545 mm
- Nicchia (A x L x P): 1225-1231 x 560-570 x min 560 mm

Dati tecnici

- Volume: 198 litri
- Connessione elettrica: 220-240V / 50 Hz / 1 fase / 10 A
- Classe di efficienza energetica: E
- Consumo annuo: 101 kWh/anno
- Rumorosità: 35 dB(A)
- Classe climatica: SN-ST

Installazione

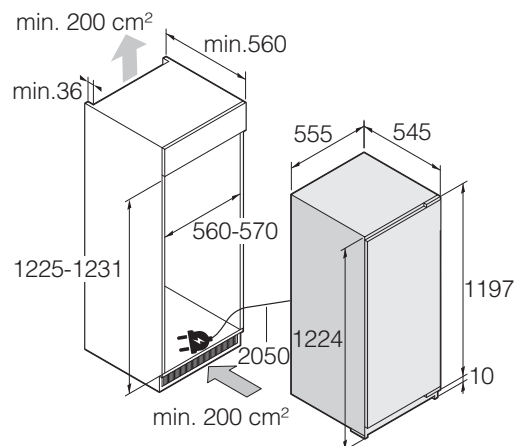



Disponibilità - Immediata

ASKO R 31221 SI - Classic

€ 699

Frigorifero da incasso
Porte a traino
Altezza 122 cm

Autoapprendimento per risparmiare energia e conservare meglio gli alimenti: Adaptive Temperature Control™, **Funzione di raffreddamento rapido temporizzata a disinserimento automatico:** Super Cool



Ripiani, cassetti e accessori

- 5 ripiani in vetro, regolabili in altezza
- 4 balconcini nella controporta
- 1 Multibox
- 1 cassetto per frutta e verdura con regolazione manuale dell'umidità

Sistema di raffreddamento e conservazione

- Super Cool: funzione di raffreddamento rapido per conservare meglio gli alimenti
- Adaptive Temperature Control: autoapprendimento e regolazione automatica del funzionamento del compressore per un maggiore risparmio energetico e una migliore conservazione

Sistema di controllo e comfort

- Illuminazione LED nella parte superiore del frigorifero
- Controllo elettronico a tasti
- Allarme porta aperta e innalzamento indesiderato della temperatura

Installazione

- Porte a traino con incernieratura reversibile
- Cavo elettrico posizionato posteriormente sul lato sinistro e con lunghezza 205 cm

Dimensioni

- Prodotto (A x L x P): 1197 x 540 x 545 mm
- Nicchia (A x L x P): 1225-1231 x 560-570 x min 560 mm

Dati tecnici

- Volume: 199 litri
- Connessione elettrica: 220-240V / 50 Hz / 1 fase / 10 A
- Classe di efficienza energetica: E
- Consumo annuo: 101 kWh/anno
- Rumorosità: 35 dB(A)
- Classe climatica: SN-ST

Installazione

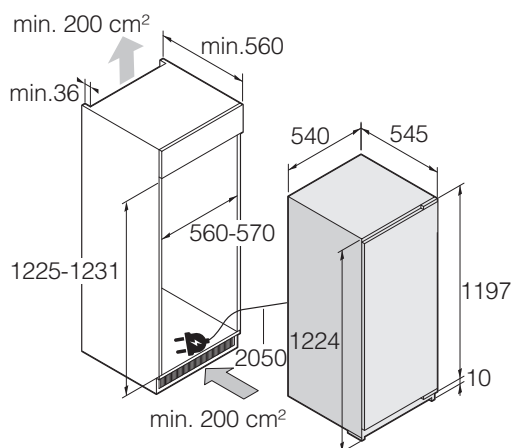



ASKO

R 30931 EI - Classic

€ 849

Frigorifero da incasso
Cerniere autoportanti
Altezza 88 cm

Autoapprendimento per risparmiare energia e conservare meglio gli alimenti: Adaptive Temperature Control™, **Funzione di raffreddamento rapido temporizzata a disinserimento automatico:** Super Cool



Ripiani, cassetti e accessori

- 4 ripiani in vetro, di cui 3 regolabili in altezza
- 2 mensole nella controporta
- 1 Multibox
- 1 cassetto per frutta e verdura con regolazione manuale dell'umidità

Sistema di raffreddamento e conservazione

- Super Cool: funzione di raffreddamento rapido per conservare meglio gli alimenti
- Adaptive Temperature Control: autoapprendimento e regolazione automatica del funzionamento del compressore per un maggiore risparmio energetico e una migliore conservazione

Sistema di controllo e comfort

- Illuminazione LED nella parte superiore del frigorifero
- Display touch
- Allarme porta aperta e innalzamento indesiderato della temperatura

Installazione

- Porte a traino con incernieratura reversibile
- Cavo elettrico posizionato posteriormente sul lato sinistro e con lunghezza 205 cm

Dimensioni

- Prodotto (A x L x P): 847 x 555 x 545 mm
- Nicchia (A x L x P): 878-883 x 560-570 x min 560 mm

Dati tecnici

- Volume: 131 litri
- Connessione elettrica: 220-240V / 50 Hz / 1 fase / 10 A
- Classe di efficienza energetica: E
- Consumo annuo: 93 kWh/anno
- Rumorosità: 35 dB(A)
- Classe climatica: SN-ST

Disponibilità - Immediata

Installazione

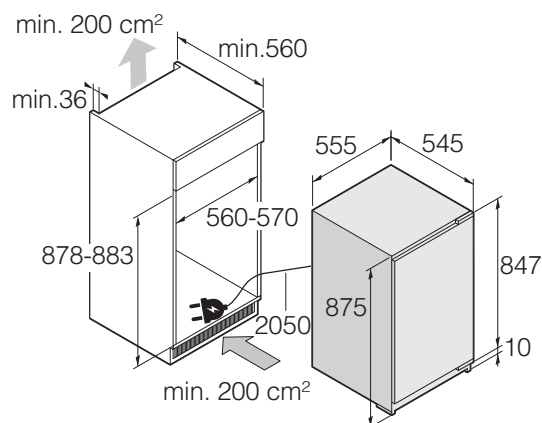



Disponibilità - Immediata

ASKO R 22881 I - Classic

€ 799

Frigorifero da sottopiano
Cerniere autoportanti
Altezza 82 cm

Funzione di raffreddamento rapido temporizzata a disinserimento automatico: Super Cool



Ripiani, cassetti e accessori

- 4 ripiani in vetro, di cui 3 regolabili in altezza
- 2 mensole nella controporta
- 1 Multibox

Sistema di raffreddamento e conservazione

- Super Cool: funzione di raffreddamento rapido per conservare meglio gli alimenti

Sistema di controllo e comfort

- Illuminazione LED laterale
- Controllo elettronico a tasti
- Allarme porta aperta e innalzamento indesiderato della temperatura

Installazione

- Porte con cerniere autoportanti / Sistema Soft Closing / Incernieratura reversibile
- Cavo elettrico posizionato posteriormente sul lato sinistro e con lunghezza 205 cm

Dimensioni

- Prodotto (A x L x P): 818-898 x 596 x 545 mm
- Nicchia (A x L x P): 818-898 x 600 x min 560 mm

Dati tecnici

- Volume: 138 litri
- Connessione elettrica: 220-240V / 50 Hz / 1 fase / 10 A
- Classe di efficienza energetica: D
- Consumo annuo: 74 kWh/anno
- Rumorosità: 35 dB(A)
- Classe climatica: SN-ST

Installazione

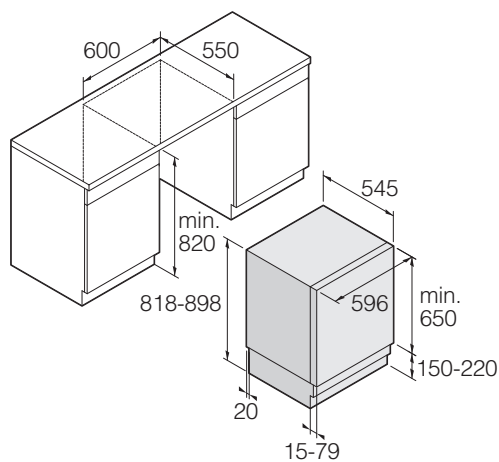

ASKO**RB 22881 I - Classic****€ 849**

Disponibilità - Immediata

Frigorifero da sottopiano
Cerniere autoportanti
Altezza 82 cm

Funzione di raffreddamento rapido temporizzata a disinserimento automatico: Super Cool

**Ripiani, cassetti e accessori**

- 4 ripiani in vetro, di cui 3 regolabili in altezza
- 2 mensole nella controporta
- 1 Multibox

Sistema di raffreddamento e conservazione

- Super Cool: funzione di raffreddamento rapido per conservare meglio gli alimenti

Sistema di controllo e comfort

- Illuminazione LED laterale
- Controllo elettronico a tasti
- Allarme porta aperta e innalzamento indesiderato della temperatura

Installazione

- Porte con cerniere autoportanti / Sistema Soft Closing / Incernieratura reversibile
- Cavo elettrico posizionato posteriormente sul lato sinistro e con lunghezza 205 cm

Dimensioni

- Prodotto (A x L x P): 818-898 x 596 x 545 mm
- Nicchia (A x L x P): 818-898 x 600 x min 560 mm

Dati tecnici

- Volume: 138 litri
- Connessione elettrica: 220-240V / 50 Hz / 1 fase / 10 A
- Classe di efficienza energetica: D
- Consumo annuo: 74 kWh/anno
- Rumorosità: 35 dB(A)
- Classe climatica: SN-ST

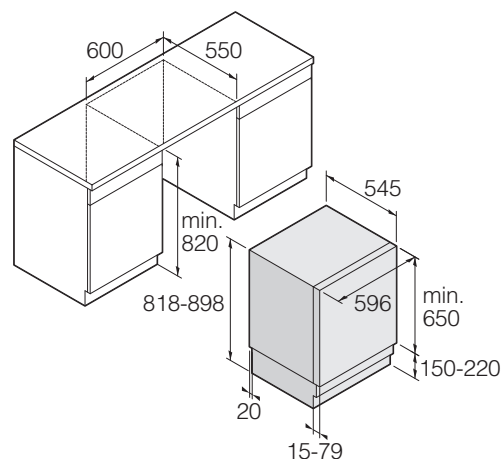
Installazione



Disponibilità - Immediata

ASKO

FN 31831 EI - Classic

€ 1.449

Congelatore da incasso con cerniere autoportanti
Altezza 178 cm

Congelatore No Frost: migliore efficienza energetica e nessuna perdita di tempo per sbrinare
Fast Freeze: funzione di raffreddamento rapido temporizzata a disinserimento automatico



Ripiani, cassette e accessori

- 7 cassette di congelamento
- 1 scomparto con ribaltina

Sistema di raffreddamento e conservazione aliment

- No Frost: elimina la formazione di ghiaccio ed elimina lo sbrinamento manuale
- Fast Freeze: funzione di raffreddamento rapido per conservare meglio gli alimenti

Sistema di controllo

- Controllo elettronico
- Allarme porta aperta e innalzamento indesiderato della temperatura
- Modalità Sabbath, Eco, Party

Illuminazione

- Illuminazione LED

Installazione

- Installazione con cerniere autoportanti
- Porta reversibile
- Piedini frontali regolabili
- Guarnizione della porta rimovibili

Dati tecnici

- Prodotto (A x L x P): 1772 x 555 x 545 mm
- Nicchia (A x L x P): 1775-1780 x 560-570 x min 560 mm
- Capacità vano congelatore: 212 litri
- Voltaggio: 220-240 V
- Frequenza: 50 Hz
- Corrente: 10 A
- Fasi: 1
- Assorbimento: 115 W
- Classe di efficienza energetica: E
- Consumo annuo: 237 kWh/anno
- Rumorosità: 38 dB(A)
- Classe climatica: SN-T

Installazione

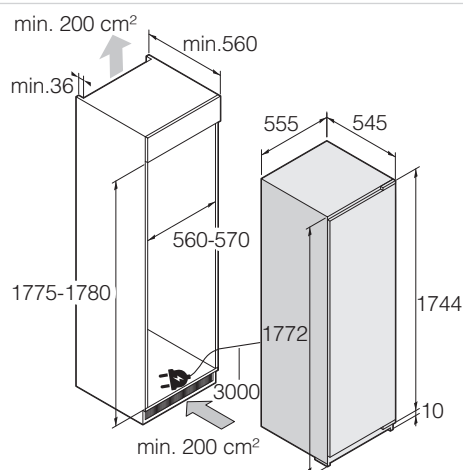



RBF 276 SND1 - Classic

€ 1.399



Disponibilità - Giugno 2025

Congelatore da incasso

Porte a traino

Altezza 178 cm

Migliore efficienza energetica e nessuna perdita di tempo per sbrinare: funzione No Frost, **Funzione di raffreddamento rapido temporizzata a disinserimento automatico:** Fast Freeze, **Autoapprendimento per risparmiare energia e conservare meglio gli alimenti:** Adaptive Temperature Control



Ripiani, cassetti e accessori

- 8 cassetti di congelamento
- Vaschetta per cubetti di ghiaccio

Sistema di raffreddamento e conservazione

- No Frost: elimina la formazione di ghiaccio nel vano congelatore
- Fast Freeze: funzione di raffreddamento rapido per conservare meglio gli alimenti
- Adaptive Temperature Control: autoapprendimento e regolazione automatica del funzionamento del compressore per un maggiore risparmio energetico e una migliore conservazione

Sistema di controllo e comfort

- Controllo elettronico a tasti
- Predisposto per connessione WiFi con App dedicata ConnectLife
- Allarme porta aperta e innalzamento indesiderato della temperatura
- Modalità Sabbath, Eco, Party

Installazione

- Porte a traino con incernieratura reversibile
- Sistema anticondensa per installazione side-by-side
- Cavo elettrico posizionato posteriormente sul lato sinistro e con lunghezza 300 cm

Dimensioni

- Prodotto (A x L x P): 1772 x 557 x 546 mm
- Nicchia (A x L x P): 1775-1780 x 560-570 x min 560 mm

Dati tecnici

- Volume: 232 litri
- Collegamento elettrico: 220-240V - 50Hz - 10A
- Classe di efficienza energetica: D
- Consumo annuo: 195 kWh/anno
- Rumorosità: 35 dB(A)
- Classe climatica: SN-T

Installazione

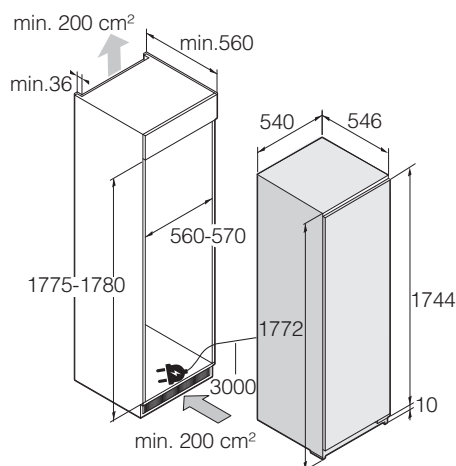



Disponibilità - Immediata

ASKO FN 30931 I - Classic

€ 949

Congelatore da incasso
Cerniere autoportanti
Altezza 88 cm

Migliore efficienza energetica e nessuna perdita di tempo per sbrinare: funzione No Frost, **Funzione di raffreddamento rapido temporizzata a disinserimento automatico:** Fast Freeze



Ripiani, cassetti e accessori

- 3 cassetti
- 1 scomparto con ribaltina

Sistema di raffreddamento e conservazione

- No Frost: elimina la formazione di ghiaccio nel vano congelatore
- Fast Freeze: funzione di raffreddamento rapido per conservare meglio gli alimenti

Sistema di controllo e comfort

- Illuminazione LED nella parte superiore del congelatore
- Controllo elettronico a tasti
- Allarme porta aperta e innalzamento indesiderato della temperatura

Installazione

- Porte con cerniere autoportanti / Sistema Soft Closing / Incernieratura reversibile
- Cavo elettrico posizionato posteriormente sul lato sinistro e con lunghezza 205 cm

Dimensioni

- Prodotto (A x L x P): 847 x 555 x 545 mm
- Nicchia (A x L x P): 878-883 x 560-570 x min 560 mm

Dati tecnici

- Volume: 95 litri
- Connessione elettrica: 220-240V / 50 Hz / 1 fase / 10 A
- Classe di efficienza energetica: E
- Consumo annuo: 176 kWh/anno
- Rumorosità: 36 dB(A)
- Classe climatica: SN-T

Installazione

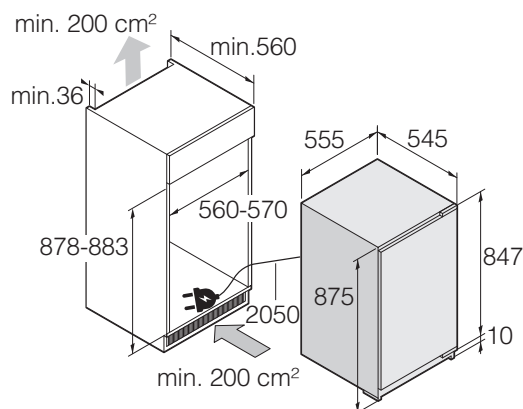



ASKO

F 22881 I - Classic

€ 899

Congelatore da sottopiano
Cerniere autoportanti
Altezza 82 cm

Disponibilità - Immediata

Funzione di raffreddamento rapido temporizzata a disinserimento automatico: Fast Freeze



Ripiani, cassette e accessori

- 3 cassette

Sistema di raffreddamento e conservazione

- Fast Freeze: funzione di raffreddamento rapido per conservare meglio gli alimenti

Sistema di controllo e comfort

- Controllo elettronico a tasti
- Allarme porta aperta e innalzamento indesiderato della temperatura

Installazione

- Porte con cerniere autoportanti / Sistema Soft Closing / Incernieratura reversibile
- Cavo elettrico posizionato posteriormente sul lato sinistro e con lunghezza 205 cm

Dimensioni

- Prodotto (A x L x P): 818-898 x 596 x 545 mm
- Nicchia (A x L x P): 818-898 x 600 x min 560 mm

Dati tecnici

- Volume: 142 litri
- Connessione elettrica: 220-240V / 50 Hz / 1 fase / 10 A
- Classe di efficienza energetica: D
- Consumo annuo: 142 kWh/anno
- Rumorosità: 35 dB(A)
- Classe climatica: SN-ST

Installazione

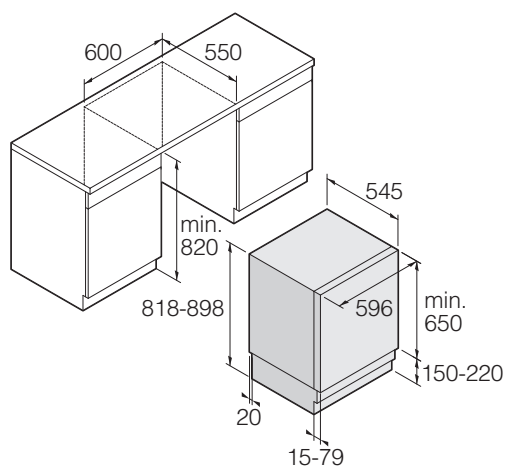

POSIZIONAMENTO LIBERO

Apparecchiature da posizionamento libero

I frigoriferi, i combinati e i congelatori ASKO da posizionamento libero sono progettati per farvi risparmiare tempo, godere degli alimenti più a lungo e ad aggiungere eleganza in cucina.

In ASKO abbiamo voluto combinare capacità interna e risparmio energetico per poter offrire una gamma moderna di apparecchiature con le condizioni di conservazione ideali per preservare a lungo la freschezza degli alimenti.



I congelatori e frigoriferi ASKO sono disponibili con altezza 185 cm, mentre i combinati hanno altezza 185 cm o 200 cm.

Tutti i modelli sono progettati in modo intelligente per ottimizzare lo spazio di conservazione.





1 2 3 4 5 6 7 8 9 0

CoolFlow
NoFrost

ProBio

Connect

Multizone

1 2 3 4 5 6 7 8 9 0

1 2 3 4 5 6 7 8 9 0

1 2 3 4 5 6 7 8 9 0

Adaptive Temperature Control

Il sistema ASKO Adaptive Temperature Control™ apprende e memorizza in che ore del giorno viene aperta la porta del frigorifero. In questo modo può produrre freddo prima che la porta venga aperta. Un ottimo sistema per non avere perdite di freddo e migliorare la conservazione degli alimenti senza inutili sprechi.

Cassetti Dura Fresh

Con i cassetti Dura Fresh è possibile creare le migliori condizioni di conservazione per i diversi tipi di alimenti. Il sistema comprende un cassetto asciutto per la conservazione di pesce, carne, crostacei e latticini, e cassetti umidi con controllo automatico dell'umidità per la conservazione di frutta e verdura.

Sistema Cool Flow+

La distribuzione rapida e uniforme dell'aria fredda è fondamentale per conservare gli alimenti freschi. Il sistema Cool Flow+ consente di conservare gli alimenti su qualsiasi ripiano e garantisce il rapido ripristino della temperatura dopo l'apertura della porta. Il flusso d'aria continuo riduce inoltre la disidratazione degli alimenti e ne preserva più a lungo la freschezza.

Parete posteriore in acciaio

La parete posteriore in acciaio è facile da pulire e impedisce la formazione di brina che può influenzare negativamente freschezza degli alimenti. Aiuta anche a mantenere costante la temperatura e aggiunge eleganza.

Controllo elettronico

I combinati ASKO da posizionamento libero sono dotati di un pannello di controllo moderno e facile da usare. Le funzioni di raffreddamento rapido e gli allarmi garantiscono la corretta conservazione di tutti gli alimenti.

Cassetti con chiusura ammortizzata

I cassetti, dotati di guide telescopiche, hanno una chiusura ammortizzata studiata per un uso frequente. I cassetti sono anche completamente estraibili, rimovibili e facili da pulire.



Total No Frost

Il sistema Total No Frost ASKO non solo elimina il problema dello sbrinamento manuale, ma aiuta anche il congelatore a funzionare in modo efficiente per l'assenza di ghiaccio.

Niente brina, niente confusione.

Multi Zone

Il cassetto Multi Zone aggiunge una flessibilità imbattibile. Normalmente usi il cassetto come cassetto freddo per pesce e carne, ma se hai bisogno di più spazio per frutta e verdura, puoi semplicemente usare il cursore sulla parete posteriore per impostare una temperatura leggermente più alta.

Fast Freeze

La funzione Fast Freeze avvia un intenso flusso di aria fredda nel freezer. Ciò è particolarmente utile quando si carica il freezer con molti alimenti freschi. Grazie al congelamento rapido, gli alimenti freschi si conservano meglio.

Maniglia Easy Open

Tutti le apparecchiature da posizionamento libero ASKO sono dotate di maniglia Easy Open. Grazie al meccanismo di apertura integrato, è possibile aprire la porta del frigorifero o del congelatore con il minimo sforzo.

Controllo automatico dell'umidità

ASKO ha sviluppato un sistema che mantiene l'umidità nei cassetti a un livello ottimale. Una speciale membrana si apre automaticamente a partire dal 90% di umidità. Al di sotto del 90% la membrana si chiude e mantiene l'umidità all'interno del cassetto. Un sistema automatico ideale per la conservazione di frutta e verdura.

Convert Zone

I combinati a due porte ASKO offrono un gradito spazio di conservazione extra, consentendo di convertire, all'occorrenza, in modo rapido e comodo, il vano congelatore in un frigorifero, con il congelatore convertibile, è possibile anche impostare la temperatura nel vano congelatore a zero gradi o appena al di sotto.

Combinati da posizionamento libero



RFC 526 RNBB1 - Logic
 Combinato, 203 cm
 Black Steel
 € 1.899
 pag. 214



RFC 526 RNBS1 - Logic
 Combinato, 203 cm
 Acciaio
 € 1.799
 pag. 215



RFC 226 RNBB1 - Classic
 Combinato, 203 cm
 Black Steel
 € 1.399
 pag. 216



RFC 226 RNBS1 - Classic
 Combinato, 203 cm
 Acciaio
 € 1.299
 pag. 217



RFN 232041 W
 Bianco
 Combinato, 200 cm
 € 1.249
 pag. 218



RFC 586 KNBB1 - Logic
 Combinato, 186 cm
 Black Steel
 € 1.649
 pag. 220



RFC 586 KNBS1 - Logic
 Combinato, 186 cm
 Acciaio
 € 1.549
 pag. 221



RFC 286 KNBS1 - Classic
 Combinato, 186 cm
 Acciaio
 € 1.199
 pag. 222



RFC 286 KNBW1 - Classic
 Combinato, 186 cm
 Bianco
 € 1.099
 pag. 223



RFN 23841 S - Logic
 Acciaio
 Combinato, 185 cm
 € 1.249
 pag. 224



RFN 23841 W - Logic
 Bianco
 Combinato, 185 cm
 € 1.199
 pag. 225

Frigoriferi da posizionamento libero



RFR 586 KNCB1 - Logic
 Frigorifero Ventilato, 186 cm
 Black Steel
 € 1.699
 pag. 226



RFR 586 KNCS1 - Logic
 Frigorifero Ventilato, 186 cm
 Acciaio
 € 1.599
 pag. 227



RFR 286 KNCS1 - Classic
 Frigorifero Ventilato, 186 cm
 Acciaio
 € 1.199
 pag. 228



RFR 286 KNCW1 - Classic
 Frigorifero Ventilato, 186 cm
 Bianco
 € 1.099
 pag. 229



R 23841 S - Logic
 Acciaio
 Frigorifero, 185 cm
 € 1.499
 pag. 230



R 23841 W - Logic
 Bianco
 Frigorifero, 185 cm
 € 1.399
 pag. 231

Congelatori da posizionamento libero



RFF 586 KNCB1 - Logic
Congelatore No Frost, 186 cm
Black Steel
€ 1.699
pag. 232



RFF 586 KNCS1 - Logic
Congelatore No Frost, 186 cm
Acciaio
€ 1.599
pag. 233



RFF 286 KNCS1 - Classic
Congelatore No Frost, 186 cm
Acciaio
€ 1.399
pag. 234



RFF 286 KNCW1 - Classic
Congelatore No Frost, 186 cm
Bianco
€ 1.249
pag. 235



FN 23841 S
Acciaio
Congelatore, 185 cm
€ 1.399
pag. 236



FN 23841 W
Bianco
Congelatore, 185 cm
€ 1.299
pag. 237



ASKO**RFC 526 RNBB1 - Logic****€ 1.899**

Combinato da posizionamento libero
 Altezza 203 cm - Larghezza 60 cm
 Black Steel



Disponibilità - Maggio 2025

Autoapprendimento per risparmiare energia e conservare meglio gli alimenti: Adaptive Temperature Control, **Distribuzione rapida e uniforme dell'aria fredda:** ventilazione Opti Flow+, **Mantiene l'umidità al livello perfetto:** Auto Humidity Control, **Migliore efficienza energetica e nessuna perdita di tempo per sbrinare:** No Frost, **Temperatura dei cassetti regolabile separatamente:** Sistema Dura Fresh, **Funzioni di raffreddamento rapido temporizzate a disinserimento automatico:** Super Cool e Fast Freeze, **Accessori in legno:** portabottiglie, vassoio, portaburro

**Ripiani, cassetti e accessori**

- 1 cassetto Dura Fresh per alimenti proteici, carne, pesce e formaggio, su guide telescopiche
- 1 cassetto Dura Fresh per frutta e verdura, su guide telescopiche
- 4 ripiani in vetro, di cui 3 regolabili in altezza
- 4 balconcini nella controporta
- Vassoio in legno con funzione cassetto o vassoio per la colazione
- Portabottiglie in legno
- Contenitore multifunzione in legno con copertura
- Vaschetta per cubetti di ghiaccio
- 1 ripiano in vetro, rimovibile per accedere al portabottiglie
- 3 cassetti di congelamento, su guide telescopiche

Sistema di raffreddamento e conservazione

- Total No Frost: elimina la formazione di ghiaccio nel congelatore e nel frigorifero
- Ventilazione Opti Flow+: consente una migliore uniformità della temperatura
- Auto Humidity Control: sistema automatico che mantiene l'umidità a livelli ideali
- Super Cool e Fast Freeze: funzioni di raffreddamento rapido per conservare meglio gli alimenti
- Adaptive Temperature Control: autoapprendimento e regolazione automatica del funzionamento del compressore per un maggiore risparmio energetico e una migliore conservazione
- Cassetti Dura Fresh con controllo indipendente della temperatura

Sistema di controllo e comfort

- Maniglie Easy Open con meccanismo di apertura integrato
- Frigorifero: 2 strisce LED - Cassetti Dura Fresh: 2 strisce LED
- Display TFT a colori da 2,86"
- Predisposto per connessione WiFi con App dedicata ConnectLife e aggiornamenti con sistema OTA
- Modalità notturna: l'elettronica abbassa leggermente l'illuminazione interna quando la stanza è buia
- Allarme porta aperta e innalzamento indesiderato della temperatura
- Modalità Sabbath, Eco, Party, Holiday

Installazione

- Possibilità di integrazione in nicchia
- Porte reversibili
- Sistema anticondensa per installazione side-by-side
- Cavo elettrico posizionato posteriormente sul lato sinistro e con lunghezza 300 cm

Dimensioni

- Prodotto (A x L x P): 2030 x 595 x 660 mm

Dati tecnici

- Volume: 409 litri (Frigorifero 279 litri, Congelatore 130 litri)
- Collegamento elettrico: 220-240V - 50Hz - 10A
- Classe di efficienza energetica: B
- Consumo annuo: 150 kWh/anno
- Rumorosità: 34 dB(A)
- Classe climatica: SN-T

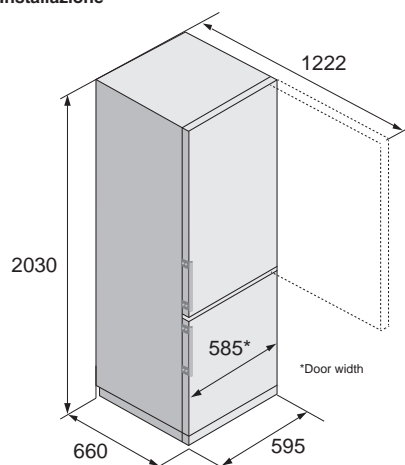
Installazione

ASKO

RFC 526 RNBS1 - Logic

€ 1.799

Combinato da posizionamento libero
Altezza 203 cm - Larghezza 60 cm
Acciaio



Disponibilità - Maggio 2025

Autoapprendimento per risparmiare energia e conservare meglio gli alimenti: Adaptive Temperature Control, **Distribuzione rapida e uniforme dell'aria fredda:** ventilazione Opti Flow+, **Mantiene l'umidità al livello perfetto:** Auto Humidity Control, **Migliore efficienza energetica e nessuna perdita di tempo per sbrinare:** No Frost, **Temperatura dei cassetti regolabile separatamente:** Sistema Dura Fresh, **Funzioni di raffreddamento rapido temporizzate a disinserimento automatico:** Super Cool e Fast Freeze, **Accessori in legno:** portabottiglie, vassoio, portaburro



Ripiani, cassetti e accessori

- 1 cassetto Dura Fresh per alimenti proteici, carne, pesce e formaggio, su guide telescopiche
- 1 cassetto Dura Fresh per frutta e verdura, su guide telescopiche
- 4 ripiani in vetro, di cui 3 regolabili in altezza
- 4 balconcini nella controporta
- Vassoio in legno con funzione cassetto o vassoio per la colazione
- Portabottiglie in legno
- Contenitore multifunzione in legno con copertura
- Vaschetta per cubetti di ghiaccio
- 1 ripiano in vetro, rimovibile per accedere al portabottiglie
- 3 cassetti di congelamento, su guide telescopiche

Sistema di raffreddamento e conservazione

- Total No Frost: elimina la formazione di ghiaccio nel congelatore e nel frigorifero
- Ventilazione Opti Flow+: consente una migliore uniformità della temperatura
- Auto Humidity Control: sistema automatico che mantiene l'umidità a livelli ideali
- Super Cool e Fast Freeze: funzioni di raffreddamento rapido per conservare meglio gli alimenti
- Adaptive Temperature Control: autoapprendimento e regolazione automatica del funzionamento del compressore per un maggiore risparmio energetico e una migliore conservazione
- Cassetti Dura Fresh con controllo indipendente della temperatura

Sistema di controllo e comfort

- Maniglie Easy Open con meccanismo di apertura integrato
- Frigorifero: 2 strisce LED - Cassetti Dura Fresh: 2 strisce LED
- Display TFT a colori da 2,86"
- Predisposto per connessione WiFi con App dedicata ConnectLife e aggiornamenti con sistema OTA
- Modalità notturna: l'elettronica abbassa leggermente l'illuminazione interna quando la stanza è buia
- Allarme porta aperta e innalzamento indesiderato della temperatura
- Modalità Sabbath, Eco, Party, Holiday

Installazione

- Possibilità di integrazione in nicchia
- Porte reversibili
- Sistema anticondensa per installazione side-by-side
- Cavo elettrico posizionato posteriormente sul lato sinistro e con lunghezza 300 cm

Dimensioni

- Prodotto (A x L x P): 2030 x 595 x 660 mm

Dati tecnici

- Volume: 409 litri (Frigorifero 279 litri, Congelatore 130 litri)
- Collegamento elettrico: 220-240V - 50Hz - 10A
- Classe di efficienza energetica: B
- Consumo annuo: 150 kWh/anno
- Rumorosità: 34 dB(A)
- Classe climatica: SN-T

Installazione

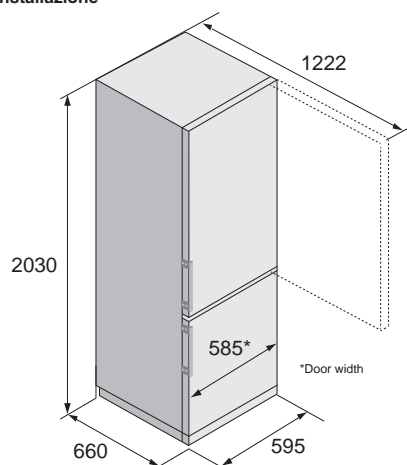

ASKO**RFC 226 RNBB1 - Classic****€ 1.399**

Combinato da posizionamento libero
 Altezza 203 cm - Larghezza 60 cm
 Black Steel



Distribuzione rapida e uniforme dell'aria fredda: ventilazione Opti Flow, **Autoapprendimento per risparmiare energia e conservare meglio gli alimenti:** Adaptive Temperature Control, **Mantiene l'umidità al livello perfetto:** Auto Humidity Control, **Migliore efficienza energetica e nessuna perdita di tempo per sbrinare:** No Frost, **Funzioni di raffreddamento rapido temporizzate a disinserimento automatico:** Super Cool e Fast Freeze, **Perfetta conservazione degli alimenti:** cassette Nordic Fresh

**Ripiani, cassette e accessori**

- 1 cassetto Nordic Fresh per carne e pesce, su guide telescopiche
- 1 cassetto Nordic Fresh per frutta e verdura, su guide telescopiche
- 3 ripiani in vetro, regolabili in altezza
- 4 balconcini nella controporta
- Multibox
- Vaschetta per cubetti di ghiaccio
- 1 ripiano in vetro, rimovibile per accedere al portabottiglie
- 3 cassette di congelamento

Sistema di raffreddamento e conservazione

- Total No Frost: elimina la formazione di ghiaccio nel congelatore e nel frigorifero
- Ventilazione Opti Flow: l'aria all'interno del vano frigorifero è in continuo movimento
- Auto Humidity Control: sistema automatico che mantiene l'umidità a livelli ideali
- Super Cool e Fast Freeze funzioni di raffreddamento rapido per conservare meglio gli alimenti
- Adaptive Temperature Control: autoapprendimento e regolazione automatica del funzionamento del compressore per un maggiore risparmio energetico e una migliore conservazione

Sistema di controllo e comfort

- Maniglie Easy Open con meccanismo di apertura integrato
- 2 strisce LED
- Display TFT a colori da 2,86"
- Predisposto per connessione WiFi con App dedicata ConnectLife e aggiornamenti con sistema OTA
- Allarme porta aperta e innalzamento indesiderato della temperatura
- Modalità Sabbath, Eco, Party, Holiday

Installazione

- Possibilità di integrazione in nicchia
- Porte reversibili
- Sistema anticondensa per installazione side-by-side
- Cavo elettrico posizionato posteriormente sul lato sinistro e con lunghezza 300 cm

Dimensioni

- Prodotto (A x L x P): 2030 x 595 x 660 mm

Dati tecnici

- Volume: 409 litri (Frigorifero 279 litri, Congelatore 130 litri)
- Collegamento elettrico: 220-240V - 50Hz - 10A
- Classe di efficienza energetica: B
- Consumo annuo: 150 kWh/anno
- Rumorosità: 34 dB(A)
- Classe climatica: SN-T

Disponibilità - Agosto 2025

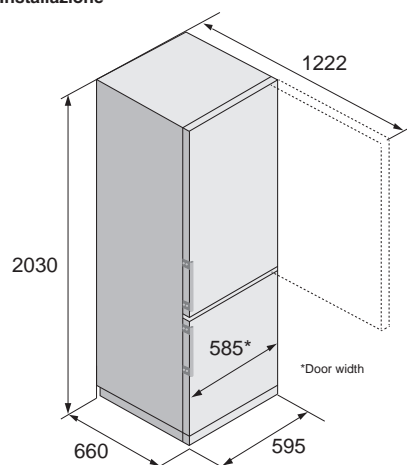
Installazione

ASKO**RFC 226 RNBS1 - Classic****€ 1.299**

Combinato da posizionamento libero
 Altezza 203 cm - Larghezza 60 cm
 Acciaio



Distribuzione rapida e uniforme dell'aria fredda: ventilazione Opti Flow, **Autoapprendimento per risparmiare energia e conservare meglio gli alimenti:** Adaptive Temperature Control, **Mantiene l'umidità al livello perfetto:** Auto Humidity Control, **Migliore efficienza energetica e nessuna perdita di tempo per sbrinare:** No Frost, **Funzioni di raffreddamento rapido temporizzate a disinserimento automatico:** Super Cool e Fast Freeze, **Perfetta conservazione degli alimenti:** cassette Nordic Fresh

**Ripiani, cassette e accessori**

- 1 cassetto Nordic Fresh per carne e pesce, su guide telescopiche
- 1 cassetto Nordic Fresh per frutta e verdura, su guide telescopiche
- 3 ripiani in vetro, regolabili in altezza
- 4 balconcini nella controporta
- Multibox
- Vaschetta per cubetti di ghiaccio
- 1 ripiano in vetro, rimovibile per accedere al portabottiglie
- 3 cassette di congelamento

Sistema di raffreddamento e conservazione

- Total No Frost: elimina la formazione di ghiaccio nel congelatore e nel frigorifero
- Ventilazione Opti Flow: l'aria all'interno del vano frigorifero è in continuo movimento
- Auto Humidity Control: sistema automatico che mantiene l'umidità a livelli ideali
- Super Cool e Fast Freeze funzioni di raffreddamento rapido per conservare meglio gli alimenti
- Adaptive Temperature Control: autoapprendimento e regolazione automatica del funzionamento del compressore per un maggiore risparmio energetico e una migliore conservazione

Sistema di controllo e comfort

- Maniglie Easy Open con meccanismo di apertura integrato
- 2 strisce LED
- Display TFT a colori da 2,86"
- Predisposto per connessione WiFi con App dedicata ConnectLife e aggiornamenti con sistema OTA
- Allarme porta aperta e innalzamento indesiderato della temperatura
- Modalità Sabbath, Eco, Party, Holiday

Installazione

- Possibilità di integrazione in nicchia
- Porte reversibili
- Sistema anticondensa per installazione side-by-side
- Cavo elettrico posizionato posteriormente sul lato sinistro e con lunghezza 300 cm

Dimensioni

- Prodotto (A x L x P): 2030 x 595 x 660 mm

Dati tecnici

- Volume: 409 litri (Frigorifero 279 litri, Congelatore 130 litri)
- Collegamento elettrico: 220-240V - 50Hz - 10A
- Classe di efficienza energetica: B
- Consumo annuo: 150 kWh/anno
- Rumorosità: 34 dB(A)
- Classe climatica: SN-T

Disponibilità - Agosto 2025

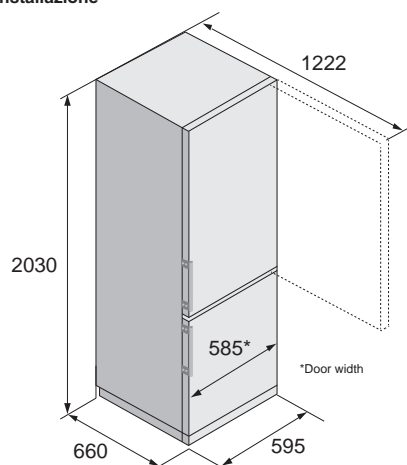
Installazione

ASKO

RFN 232041 W

€ 1.249

Combinato da posizionamento libero - Kitchen Fit
Altezza 200 cm - Larghezza 60 cm
Bianco



Adaptive Temperature Control™: autoapprendimento per risparmiare energia e conservare gli alimenti

Total No Frost: addio allo sbrinatorio manuale

Congelatore convertibile: quando serve, per avere più spazio per gli alimenti freschi, temperatura 0°C

Sistema Cool Flow: distribuzione rapida e uniforme dell'aria fredda

Auto Humidity Control: mantiene l'umidità al livello perfetto

Parete posteriore in acciaio: maggiore eleganza e si può sfruttare tutto il ripiano

Super Cool e Fast Freeze: funzioni di raffreddamento rapido temporizzate a disinserimento automatico



Ripiani, cassetti e accessori

- 1 cassetto Multi Zone con Convert Slider che adatta la temperatura agli alimenti
- 1 cassetto frutta e verdura con Auto Humidity Control
- 4 ripiani in vetro di sicurezza di cui 3 riposizionabili
- 4 balconcini nella controporta
- 3 cassetti nel congelatore No Frost di cui 1 Maxi
- 1 contenitore portaburro
- 1 portauova e vaschetta per i cubetti di ghiaccio

Sistema di conservazione

- No Frost: elimina la formazione di ghiaccio
- Super Cool e Fast Freeze per abbassare rapidamente le temperature di frigorifero e congelatore
- Cool Flow: migliora la distribuzione dell'aria offrendo una temperatura uniforme in tutto il vano
- Adaptive Temperature Control™: migliora la conservazione di tutti gli alimenti del 20%
- Cassetto Multi Zone per frutta e verdura o carne e pesce con Convert Slider per regolare la temperatura
- Congelatore convertibile: diventa una zona 0°C per offrire più spazio per gli alimenti freschi

Illuminazione e controllo

- Potente illuminazione LED posizionata in alto, illumina completamente il vano frigorifero
- Controlli indipendenti per vano frigorifero e congelatore
- Allarme porta aperta e innalzamento indesiderato della temperatura

Installazione

- Maniglia ergonomica
- Porte reversibili
- Piedini frontali per livellamento e rulli posteriori per movimentazione

Dimensioni

- Prodotto (A x L x P): 2003 x 600 x 663 mm

Dati tecnici

- Volume del vano frigorifero: 255 litri
- Volume del vano congelatore: 106 litri
- Lunghezza cavo elettrico: 2000 mm
- Connessione elettrica: 220-240V / 50 Hz / 1 fase / 10 A
- Potenza: 110 W
- Classe di efficienza energetica: C
- Consumo annuo: 169 kWh/anno
- Rumorosità: 35 dB(A)
- Classe climatica: SN-T, per ambienti da +10°C a +43°C

Disponibilità - Immediata

Attenzione

Se le dimensioni per la ventilazione dell'apparecchiatura non sono rispettate, il compressore rimane attivo più a lungo, questo causa un aumento dei consumi energetici e può danneggiare il compressore.

Rispettare sempre le misure richieste per la ventilazione dell'apparecchiatura.

Installazione

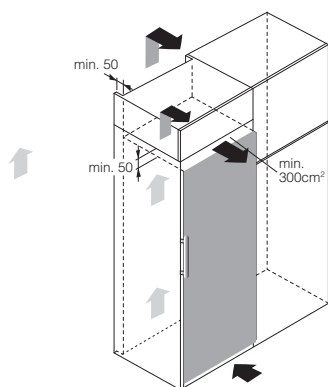

Ventilazione dell'apparecchiatura

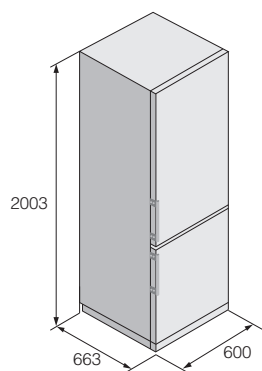

Dimensioni dell'apparecchiatura

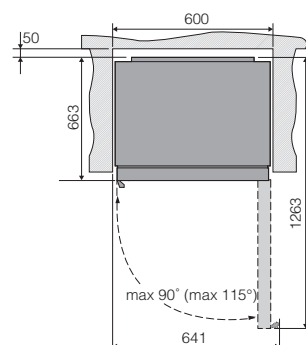

Dimensioni della nicchia



ASKO**RFC 586 KNBB1 - Logic****€ 1.649**

Combinato da posizionamento libero - Kitchen Fit
 Altezza 186 cm - Larghezza 60 cm
 Black Steel



Autoapprendimento per risparmiare energia e conservare meglio gli alimenti: Adaptive Temperature Control, **Distribuzione rapida e uniforme dell'aria fredda:** ventilazione Opti Flow+, **Mantiene l'umidità al livello perfetto:** Auto Humidity Control, **Migliore efficienza energetica e nessuna perdita di tempo per sbrinare:** No Frost, **Temperatura dei cassetti regolabile separatamente:** Sistema Dura Fresh, **Funzioni di raffreddamento rapido temporizzate a disinserimento automatico:** Super Cool e Fast Freeze, **Accessori in legno:** portabottiglie, vassoio, portaburro

**Ripiani, cassetti e accessori**

- 1 cassetto Dura Fresh per frutta e verdura, su guide telescopiche
- 4 ripiani in vetro, di cui 3 regolabili in altezza
- 3 balconcini nella controporta
- Vassoio in legno con funzione cassetto o vassoio per la colazione
- Portabottiglie in legno
- Contenitore multifunzione in legno con copertura
- Vaschetta per cubetti di ghiaccio
- 1 ripiano in vetro, rimovibile per accedere al portabottiglie
- 3 cassetti di congelamento, su guide telescopiche

Sistema di raffreddamento e conservazione

- Total No Frost: elimina la formazione di ghiaccio nel congelatore e nel frigorifero
- Ventilazione Opti Flow+: consente una migliore uniformità della temperatura
- Auto Humidity Control: sistema automatico che mantiene l'umidità a livelli ideali
- Super Cool e Fast Freeze: funzioni di raffreddamento rapido per conservare meglio gli alimenti
- Adaptive Temperature Control: autoapprendimento e regolazione automatica del funzionamento del compressore per un maggiore risparmio energetico e una migliore conservazione
- Cassetto Dura Fresh con controllo separato della temperatura

Sistema di controllo e comfort

- Maniglie Easy Open con meccanismo di apertura integrato
- Frigorifero: 2 strisce LED - Cassetto Dura Fresh: 1 striscia LED
- Display TFT a colori da 2,86"
- Predisposto per connessione WiFi con App dedicata ConnectLife e aggiornamenti con sistema OTA
- Modalità notturna: l'elettronica abbassa leggermente l'illuminazione interna quando la stanza è buia
- Allarme porta aperta e innalzamento indesiderato della temperatura
- Modalità Sabbath, Eco, Party, Holiday

Installazione

- Kitchen Fit - per un'installazione perfetta
- Possibilità di integrazione in nicchia
- Porte reversibili
- Sistema anticondensa per installazione side-by-side
- Cavo elettrico posizionato posteriormente sul lato sinistro e con lunghezza 300 cm

Dimensioni

- Prodotto (A x L x P): 1860 x 595 x 600 mm

Dati tecnici

- Volume: 324 litri (Frigorifero 210 litri, Congelatore 114 litri)
- Collegamento elettrico: 220-240V - 50Hz - 10A
- Classe di efficienza energetica: B
- Consumo annuo: 135 kWh/anno
- Rumorosità: 34 dB(A)
- Classe climatica: SN-T

Disponibilità - Luglio 2025

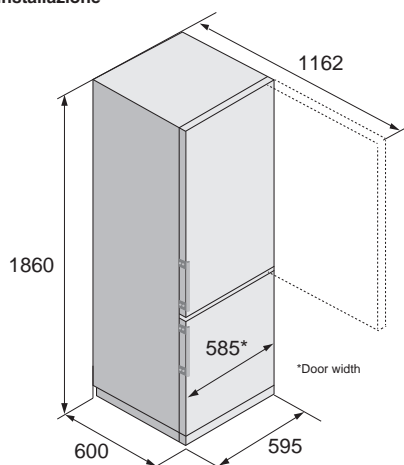
Installazione

ASKO

RFC 586 KNBS1 - Logic

€ 1.549

Combinato da posizionamento libero - Kitchen Fit
 Altezza 186 cm - Larghezza 60 cm
 Acciaio



Disponibilità - Luglio 2025

Autoapprendimento per risparmiare energia e conservare meglio gli alimenti: Adaptive Temperature Control, **Distribuzione rapida e uniforme dell'aria fredda:** ventilazione Opti Flow+, **Mantiene l'umidità al livello perfetto:** Auto Humidity Control, **Migliore efficienza energetica e nessuna perdita di tempo per sbrinare:** No Frost, **Temperatura dei cassetti regolabile separatamente:** Sistema Dura Fresh, **Funzioni di raffreddamento rapido temporizzate a disinserimento automatico:** Super Cool e Fast Freeze, **Accessori in legno:** portabottiglie, vassoio, portaburro



Ripiani, cassetti e accessori

- 1 cassetto Dura Fresh per frutta e verdura, su guide telescopiche
- 4 ripiani in vetro, di cui 3 regolabili in altezza
- 3 balconcini nella controporta
- Vassoio in legno con funzione cassetto o vassoio per la colazione
- Portabottiglie in legno
- Contenitore multifunzione in legno con copertura
- Vaschetta per cubetti di ghiaccio
- 1 ripiano in vetro, rimovibile per accedere al portabottiglie
- 3 cassetti di congelamento, su guide telescopiche

Sistema di raffreddamento e conservazione

- Total No Frost: elimina la formazione di ghiaccio nel congelatore e nel frigorifero
- Ventilazione Opti Flow+: consente una migliore uniformità della temperatura
- Auto Humidity Control: sistema automatico che mantiene l'umidità a livelli ideali
- Super Cool e Fast Freeze: funzioni di raffreddamento rapido per conservare meglio gli alimenti
- Adaptive Temperature Control: autoapprendimento e regolazione automatica del funzionamento del compressore per un maggiore risparmio energetico e una migliore conservazione
- Cassetto Dura Fresh con controllo separato della temperatura

Sistema di controllo e comfort

- Maniglie Easy Open con meccanismo di apertura integrato
- Frigorifero: 2 strisce LED - Cassetto Dura Fresh: 1 striscia LED
- Display TFT a colori da 2,86"
- Predisposto per connessione WiFi con App dedicata ConnectLife e aggiornamenti con sistema OTA
- Modalità notturna: l'elettronica abbassa leggermente l'illuminazione interna quando la stanza è buia
- Allarme porta aperta e innalzamento indesiderato della temperatura
- Modalità Sabbath, Eco, Party, Holiday

Installazione

- Kitchen Fit - per un'installazione perfetta
- Possibilità di integrazione in nicchia
- Porte reversibili
- Sistema anticondensa per installazione side-by-side
- Cavo elettrico posizionato posteriormente sul lato sinistro e con lunghezza 300 cm

Dimensioni

- Prodotto (A x L x P): 1860 x 595 x 600 mm

Dati tecnici

- Volume: 324 litri (Frigorifero 210 litri, Congelatore 114 litri)
- Collegamento elettrico: 220-240V - 50Hz - 10A
- Classe di efficienza energetica: B
- Consumo annuo: 135 kWh/anno
- Rumorosità: 34 dB(A)
- Classe climatica: SN-T

Installazione

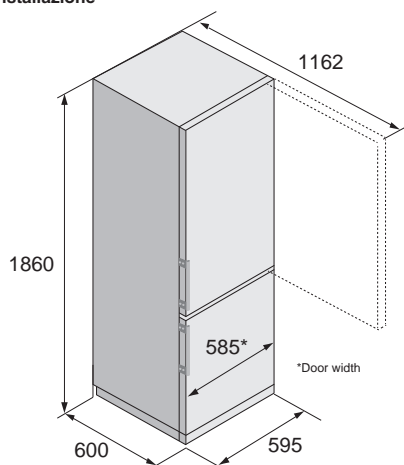

ASKO**RFC 286 KNBS1 - Classic****€ 1.199**

Combinato da posizionamento libero - Kitchen Fit

Altezza 186 cm - Larghezza 60 cm

Acciaio



Distribuzione rapida e uniforme dell'aria fredda: ventilazione Opti Flow, **Autoapprendimento per risparmiare energia e conservare meglio gli alimenti:** Adaptive Temperature Control, **Mantiene l'umidità al livello perfetto:** Auto Humidity Control, **Migliore efficienza energetica e nessuna perdita di tempo per sbrinare:** No Frost, **Funzioni di raffreddamento rapido temporizzate a disinserimento automatico:** Super Cool e Fast Freeze, **Perfetta conservazione degli alimenti:** cassetti Nordic Fresh

**Ripiani, cassetti e accessori**

- 1 cassetto Nordic Fresh su guide telescopiche
- 3 ripiani in vetro, regolabili in altezza
- 3 balconcini nella controporta
- Multibox
- Vaschetta per cubetti di ghiaccio
- 1 ripiano in vetro, rimovibile per accedere al portabottiglie
- 3 cassetti di congelamento

Sistema di raffreddamento e conservazione

- Total No Frost: elimina la formazione di ghiaccio nel congelatore e nel frigorifero
- Ventilazione Opti Flow: l'aria all'interno del vano frigorifero è in continuo movimento
- Auto Humidity Control: sistema automatico che mantiene l'umidità a livelli ideali
- Super Cool e Fast Freeze: funzioni di raffreddamento rapido per conservare meglio gli alimenti
- Adaptive Temperature Control: autoapprendimento e regolazione automatica del funzionamento del compressore per un maggiore risparmio energetico e una migliore conservazione

Sistema di controllo e comfort

- Maniglie Easy Open con meccanismo di apertura integrato
- 2 strisce LED
- Display TFT a colori da 2,86"
- Predisposto per connessione WiFi con App dedicata ConnectLife
- Allarme porta aperta e innalzamento indesiderato della temperatura
- Modalità Sabbath, Eco, Party, Holiday

Installazione

- Kitchen Fit - per un'installazione perfetta
- Possibilità di integrazione in nicchia
- Porte reversibili
- Sistema anticondensa per installazione side-by-side
- Cavo elettrico posizionato posteriormente sul lato sinistro e con lunghezza 300 cm

Dimensioni

- Prodotto (A x L x P): 1860 x 595 x 600 mm

Dati tecnici

- Volume: 324 litri (Frigorifero 210 litri, Congelatore 114 litri)
- Collegamento elettrico: 220-240V - 50Hz - 10A
- Classe di efficienza energetica: B
- Consumo annuo: 135 kWh/anno
- Rumorosità: 34 dB(A)
- Classe climatica: SN-T

Disponibilità - Agosto 2025

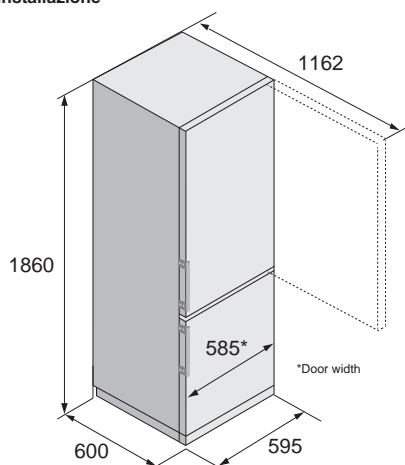
Installazione

ASKO**RFC 286 KNBW1 - Classic****€ 1.099**

Combinato da posizionamento libero - Kitchen Fit
 Altezza 186 cm - Larghezza 60 cm
 Bianco



Distribuzione rapida e uniforme dell'aria fredda: ventilazione Opti Flow, **Autoapprendimento per risparmiare energia e conservare meglio gli alimenti:** Adaptive Temperature Control, **Mantiene l'umidità al livello perfetto:** Auto Humidity Control, **Migliore efficienza energetica e nessuna perdita di tempo per sbrinare:** No Frost, **Funzioni di raffreddamento rapido temporizzate a disinserimento automatico:** Super Cool e Fast Freeze, **Perfetta conservazione degli alimenti:** cassette Nordic Fresh

**Ripiani, cassette e accessori**

- 1 cassetto Nordic Fresh su guide telescopiche
- 3 ripiani in vetro, regolabili in altezza
- 3 balconcini nella controporta
- Multibox
- Vaschetta per cubetti di ghiaccio
- 1 ripiano in vetro, rimovibile per accedere al portabottiglie
- 3 cassette di congelamento

Sistema di raffreddamento e conservazione

- Total No Frost: elimina la formazione di ghiaccio nel congelatore e nel frigorifero
- Ventilazione Opti Flow: l'aria all'interno del vano frigorifero è in continuo movimento
- Auto Humidity Control: sistema automatico che mantiene l'umidità a livelli ideali
- Super Cool e Fast Freeze: funzioni di raffreddamento rapido per conservare meglio gli alimenti
- Adaptive Temperature Control: autoapprendimento e regolazione automatica del funzionamento del compressore per un maggiore risparmio energetico e una migliore conservazione

Sistema di controllo e comfort

- Maniglie Easy Open con meccanismo di apertura integrato
- 2 strisce LED
- Display TFT a colori da 2,86"
- Predisposto per connessione WiFi con App dedicata ConnectLife
- Allarme porta aperta e innalzamento indesiderato della temperatura
- Modalità Sabbath, Eco, Party, Holiday

Installazione

- Kitchen Fit - per un'installazione perfetta
- Possibilità di integrazione in nicchia
- Porte reversibili
- Sistema anticondensa per installazione side-by-side
- Cavo elettrico posizionato posteriormente sul lato sinistro e con lunghezza 300 cm

Dimensioni

- Prodotto (A x L x P): 1860 x 595 x 600 mm

Dati tecnici

- Volume: 324 litri (Frigorifero 210 litri, Congelatore 114 litri)
- Collegamento elettrico: 220-240V - 50Hz - 10A
- Classe di efficienza energetica: B
- Consumo annuo: 135 kWh/anno
- Rumorosità: 34 dB(A)
- Classe climatica: SN-T

Disponibilità - Agosto 2025

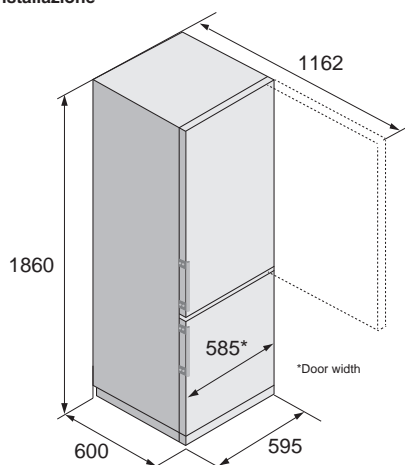
Installazione

ASKO

RFN 23841 S - Logic

€ 1.249

Combinato da posizionamento libero

Altezza 185 cm - Larghezza 60 cm

Acciaio

**Adaptive Temperature Control™:** autoapprendimento per risparmiare energia e conservare gli alimenti**Total No Frost:** addio allo sbrinatorio manuale**Congelatore convertibile:** quando serve, per avere più spazio per gli alimenti freschi, temperatura 0°C**Sistema Cool Flow:** distribuzione rapida e uniforme dell'aria fredda**Auto Humidity Control:** mantiene l'umidità al livello perfetto**Parete posteriore in acciaio:** maggiore eleganza e si può sfruttare tutto il ripiano**Super Cool e Fast Freeze:** funzioni di raffreddamento rapido temporizzate a disinserimento automatico**Ripiani, cassetti e accessori**

- 1 cassetto Multi Zone con Convert Slider che adatta la temperatura agli alimenti
- 1 cassetto frutta e verdura con Auto Humidity Control
- 3 ripiani in vetro di sicurezza di cui 2 riposizionabili
- 3 balconcini nella controporta
- 3 cassetti nel congelatore No Frost di cui 1 Maxi
- 1 contenitore portaburro
- 1 portauova e vaschetta per i cubetti di ghiaccio

Sistema di conservazione

- No Frost: elimina la formazione di ghiaccio
- Super Cool e Fast Freeze per abbassare rapidamente le temperature di frigorifero e congelatore
- Cool Flow migliora la distribuzione dell'aria offrendo una temperatura uniforme in tutto il vano
- Adaptive Temperature Control: autoapprendimento e regolazione automatica del funzionamento del compressore per un maggiore risparmio energetico e una migliore conservazione
- Cassetto Multi Zone per frutta e verdura o carne e pesce con Convert Slider per regolare la temperatura
- Congelatore convertibile: diventa una zona 0°C per offrire più spazio per gli alimenti freschi

Illuminazione e Controllo

- Potente illuminazione LED posizionata in alto, illumina completamente il vano frigorifero
- Controlli indipendenti per vano frigorifero e congelatore
- Allarme porta aperta e innalzamento indesiderato della temperatura

Installazione

- Maniglia ergonomica
- Porte reversibili
- Piedini frontali per livellamento e rulli posteriori per movimentazione

Dimensioni

- Prodotto (A x L x P): 1850 x 600 x 663 mm

Dati tecnici

- Volume del vano frigorifero: 220 litri
- Volume del vano congelatore: 106 litri
- Lunghezza cavo elettrico: 2000 mm
- Connessione elettrica: 220-240V / 50 Hz / 1 fase / 10 A
- Classe di efficienza energetica: C
- Consumo annuo: 165 kWh/anno
- Rumorosità: 35 dB(A)
- Classe climatica: SN-T

Attenzione

Se le dimensioni per la ventilazione dell'apparecchiatura non sono rispettate, il compressore rimane attivo più a lungo, questo causa un aumento dei consumi energetici e può danneggiare il compressore.

Rispettare sempre le misure richieste per la ventilazione dell'apparecchiatura.

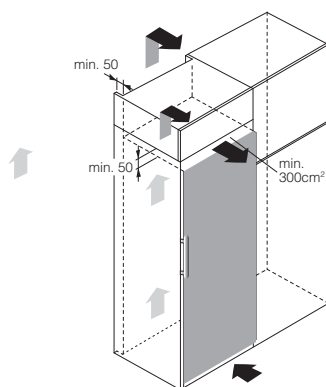
Disponibilità - Immediata**Installazione**

Ventilazione dell'apparecchiatura

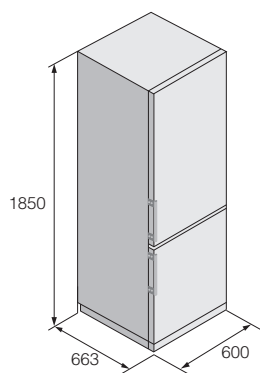

Dimensioni dell'apparecchiatura

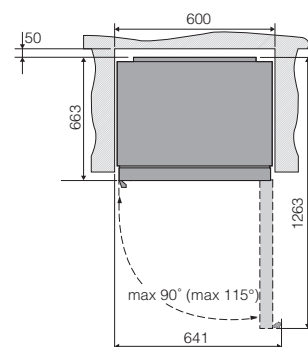

Dimensioni della nicchia

ASKO

RFN 23841 W - Logic

€ 1.199

Combinato da posizionamento libero
Altezza 185 cm - Larghezza 60 cm
Bianco



Adaptive Temperature Control™: autoapprendimento per risparmiare energia e conservare gli alimenti

Total No Frost: addio allo sbrinatorio manuale

Congelatore convertibile: quando serve, per avere più spazio per gli alimenti freschi, temperatura 0°C

Sistema Cool Flow: distribuzione rapida e uniforme dell'aria fredda

Auto Humidity Control: mantiene l'umidità al livello perfetto

Parete posteriore in acciaio: maggiore eleganza e si può sfruttare tutto il ripiano

Super Cool e Fast Freeze: funzioni di raffreddamento rapido temporizzate a disinserimento automatico



Ripiani, cassetti e accessori

- 1 cassetto Multi Zone con Convert Slider che adatta la temperatura agli alimenti
- 1 cassetto frutta e verdura con Auto Humidity Control
- 3 ripiani in vetro di sicurezza di cui 2 riposizionabili
- 3 balconcini nella controporta
- 3 cassetti nel congelatore No Frost di cui 1 Maxi
- 1 contenitore portaburro
- 1 portauova e vaschetta per i cubetti di ghiaccio

Sistema di conservazione

- No Frost: elimina la formazione di ghiaccio
- Super Cool e Fast Freeze per abbassare rapidamente le temperature di frigorifero e congelatore
- Cool Flow migliora la distribuzione dell'aria offrendo una temperatura uniforme in tutto il vano
- Adaptive Temperature Control: autoapprendimento e regolazione automatica del funzionamento del compressore per un maggiore risparmio energetico e una migliore conservazione
- Cassetto Multi Zone per frutta e verdura o carne e pesce con Convert Slider per regolare la temperatura
- Congelatore convertibile: diventa una zona 0°C per offrire più spazio per gli alimenti freschi

Illuminazione e Controllo

- Potente illuminazione LED posizionata in alto, illumina completamente il vano frigorifero
- Controlli indipendenti per vano frigorifero e congelatore
- Allarme porta aperta e innalzamento indesiderato della temperatura

Installazione

- Maniglia ergonomica
- Porte reversibili
- Piedini frontali per livellamento e rulli posteriori per movimentazione

Dimensioni

- Prodotto (A x L x P): 1850 x 600 x 663 mm

Dati tecnici

- Volume del vano frigorifero: 220 litri
- Volume del vano congelatore: 106 litri
- Lunghezza cavo elettrico: 2000 mm
- Connessione elettrica: 220-240V / 50 Hz / 1 fase / 10 A
- Classe di efficienza energetica: C
- Consumo annuo: 165 kWh/anno
- Rumorosità: 35 dB(A)
- Classe climatica: SN-T

Disponibilità - Immediata

Attenzione

Se le dimensioni per la ventilazione dell'apparecchiatura non sono rispettate, il compressore rimane attivo più a lungo, questo causa un aumento dei consumi energetici e può danneggiare il compressore.

Rispettare sempre le misure richieste per la ventilazione dell'apparecchiatura.

Installazione

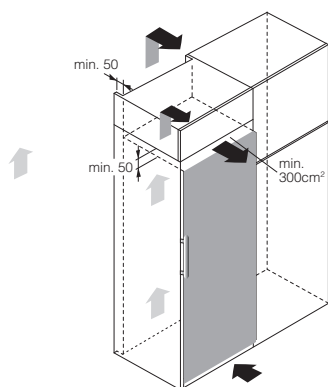

Ventilazione dell'apparecchiatura

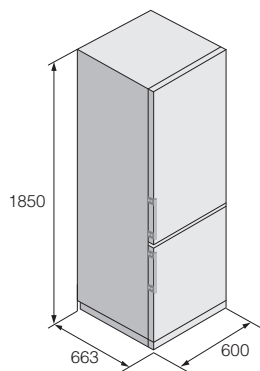

Dimensioni dell'apparecchiatura

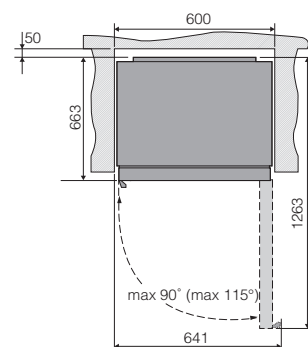

Dimensioni della nicchia

ASKO**RFR 586 KNCB1 - Logic****€ 1.699**

Frigorifero da posizionamento libero - Kitchen Fit
 Altezza 186 cm - Larghezza 60 cm
 Black Steel



Autoapprendimento per risparmiare energia e conservare meglio gli alimenti: Adaptive Temperature Control, **Distribuzione rapida e uniforme dell'aria fredda:** ventilazione Opti Flow+, **Mantiene l'umidità al livello perfetto:** Auto Humidity Control, **Migliore efficienza energetica e nessuna perdita di tempo per sbrinare:** No Frost, **Temperatura dei cassetti regolabile separatamente:** Sistema Dura Fresh, **Funzioni di raffreddamento rapido temporizzate a disinserimento automatico:** Super Cool e Fast Freeze, **Accessori in legno:** portabottiglie, vassoio, portaburro

**Ripiani, cassetti e accessori**

- 1 cassetto Dura Fresh per alimenti proteici, carne, pesce e formaggio, su guide telescopiche
- 2 cassetti Dura Fresh per frutta e verdura, su guide telescopiche
- 4 ripiani in vetro, di cui 3 regolabili in altezza
- 5 balconcini nella controporta
- Vassoio in legno con funzione cassetto o vassoio per la colazione
- Portabottiglie in legno
- Contenitore multifunzione in legno con copertura
- 1 ripiano in vetro, rimovibile per accedere al portabottiglie

Sistema di raffreddamento e conservazione

- Ventilazione Opti Flow+: consente una migliore uniformità della temperatura
- Auto Humidity Control: sistema automatico che mantiene l'umidità a livelli ideali
- Super Cool: funzione di raffreddamento rapido per conservare meglio gli alimenti
- Adaptive Temperature Control: autoapprendimento e regolazione automatica del funzionamento del compressore per un maggiore risparmio energetico e una migliore conservazione
- Cassetti Dura Fresh con controllo indipendente della temperatura

Sistema di controllo e comfort

- Maniglia Easy Open con meccanismo di apertura integrato
- Frigorifero: 2 strisce LED - Cassetti Dura Fresh: 2 strisce LED
- Display TFT a colori da 2,86"
- Predisposto per connessione WiFi con App dedicata ConnectLife e aggiornamenti con sistema OTA
- Modalità notturna: l'elettronica abbassa leggermente l'illuminazione interna quando la stanza è buia
- Allarme porta aperta e innalzamento indesiderato della temperatura
- Modalità Sabbath, Eco, Party, Holiday

Installazione

- Kitchen Fit - per un'installazione perfetta
- Possibilità di integrazione in nicchia
- Porta reversibile
- Sistema anticondensa per installazione side-by-side
- Cavo elettrico posizionato posteriormente sul lato sinistro e con lunghezza 300 cm

Dimensioni

- Prodotto (A x L x P): 1860 x 595 x 600 mm

Dati tecnici

- Volume: 370 litri
- Collegamento elettrico: 220-240V - 50Hz - 10A
- Classe di efficienza energetica: C
- Consumo annuo: 103 kWh/anno
- Rumorosità: 34 dB(A)
- Classe climatica: SN-T

Disponibilità - Settembre 2025

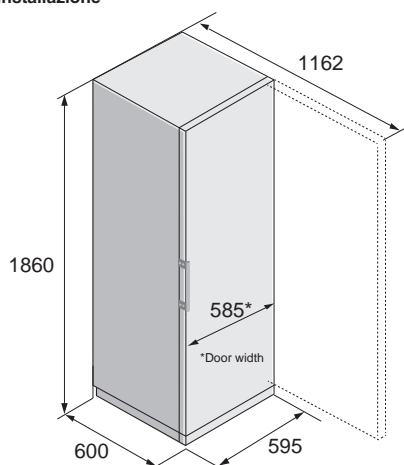
Installazione

ASKO**RFR 586 KNCS1 - Logic****€ 1.599**

Frigorifero da posizionamento libero - Kitchen Fit
 Altezza 186 cm - Larghezza 60 cm
 Acciaio



Autoapprendimento per risparmiare energia e conservare meglio gli alimenti: Adaptive Temperature Control, **Distribuzione rapida e uniforme dell'aria fredda:** ventilazione Opti Flow+, **Mantiene l'umidità al livello perfetto:** Auto Humidity Control, **Migliore efficienza energetica e nessuna perdita di tempo per sbrinare:** No Frost, **Temperatura dei cassetti regolabile separatamente:** Sistema Dura Fresh, **Funzioni di raffreddamento rapido temporizzate a disinserimento automatico:** Super Cool e Fast Freeze, **Accessori in legno:** portabottiglie, vassoio, portaburro

**Ripiani, cassetti e accessori**

- 1 cassetto Dura Fresh per alimenti proteici, carne, pesce e formaggio, su guide telescopiche
- 2 cassetti Dura Fresh per frutta e verdura, su guide telescopiche
- 4 ripiani in vetro, di cui 3 regolabili in altezza
- 5 balconcini nella controporta
- Vassoio in legno con funzione cassetto o vassoio per la colazione
- Portabottiglie in legno
- Contenitore multifunzione in legno con copertura
- 1 ripiano in vetro, rimovibile per accedere al portabottiglie

Sistema di raffreddamento e conservazione

- Ventilazione Opti Flow+: consente una migliore uniformità della temperatura
- Auto Humidity Control: sistema automatico che mantiene l'umidità a livelli ideali
- Super Cool: funzione di raffreddamento rapido per conservare meglio gli alimenti
- Adaptive Temperature Control: autoapprendimento e regolazione automatica del funzionamento del compressore per un maggiore risparmio energetico e una migliore conservazione
- Cassetti Dura Fresh con controllo indipendente della temperatura

Sistema di controllo e comfort

- Maniglia Easy Open con meccanismo di apertura integrato
- Frigorifero: 2 strisce LED - Cassetti Dura Fresh: 2 strisce LED
- Display TFT a colori da 2,86"
- Predisposto per connessione WiFi con App dedicata ConnectLife e aggiornamenti con sistema OTA
- Modalità notturna: l'elettronica abbassa leggermente l'illuminazione interna quando la stanza è buia
- Allarme porta aperta e innalzamento indesiderato della temperatura
- Modalità Sabbath, Eco, Party, Holiday

Installazione

- Kitchen Fit - per un'installazione perfetta
- Possibilità di integrazione in nicchia
- Porta reversibile
- Sistema anticondensa per installazione side-by-side
- Cavo elettrico posizionato posteriormente sul lato sinistro e con lunghezza 300 cm

Dimensioni

- Prodotto (A x L x P): 1860 x 595 x 600 mm

Dati tecnici

- Volume: 370 litri
- Collegamento elettrico: 220-240V - 50Hz - 10A
- Classe di efficienza energetica: C
- Consumo annuo: 103 kWh/anno
- Rumorosità: 34 dB(A)
- Classe climatica: SN-T

Disponibilità - Settembre 2025

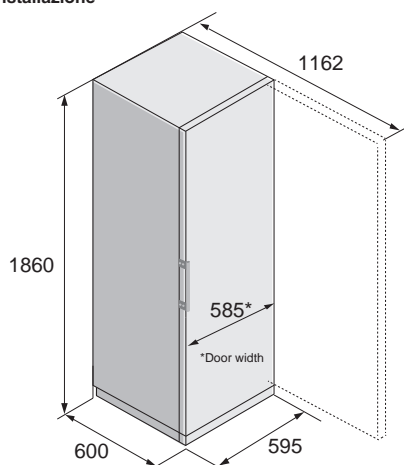
Installazione



RFR 286 KNCS1 - Classic

€ 1.199



Frigorifero da posizionamento libero - Kitchen Fit

Altezza 186 cm - Larghezza 60 cm

Acciaio

Distribuzione rapida e uniforme dell'aria fredda: ventilazione Opti Flow, **Autoapprendimento per risparmiare energia e conservare meglio gli alimenti:** Adaptive Temperature Control, **Mantiene l'umidità al livello perfetto:** Auto Humidity Control, **Migliore efficienza energetica e nessuna perdita di tempo per sbrinare:** No Frost, **Funzione di raffreddamento rapido temporizzata a disinserimento automatico:** Super Cool, **Perfetta conservazione degli alimenti:** cassette Nordic Fresh



Ripiani, cassette e accessori

- 1 cassetto Nordic Fresh per carne e pesce, su guide telescopiche
- 2 cassette Nordic Fresh per frutta e verdura, su guide telescopiche
- 3 ripiani in vetro, regolabili in altezza
- 5 balconcini nella controporta
- Multibox
- 1 ripiano in vetro, rimovibile per accedere al portabottiglie

Sistema di raffreddamento e conservazione

- Ventilazione Opti Flow: l'aria all'interno del vano frigorifero è in continuo movimento
- Auto Humidity Control: sistema automatico che mantiene l'umidità a livelli ideali
- Super Cool: funzione di raffreddamento rapido per conservare meglio gli alimenti
- Adaptive Temperature Control: autoapprendimento e regolazione automatica del funzionamento del compressore per un maggiore risparmio energetico e una migliore conservazione

Sistema di controllo e comfort

- Maniglia Easy Open con meccanismo di apertura integrato
- 2 strisce LED
- Display TFT a colori da 2,86"
- Predisposto per connessione WiFi con App dedicata ConnectLife
- Allarme porta aperta e innalzamento indesiderato della temperatura
- Modalità Sabbath, Eco, Party, Holiday

Installazione

- Kitchen Fit - per un'installazione perfetta
- Possibilità di integrazione in nicchia
- Porta reversibile
- Sistema anticondensa per installazione side-by-side
- Cavo elettrico posizionato posteriormente sul lato sinistro e con lunghezza 300 cm

Dimensioni

- Prodotto (A x L x P): 1860 x 595 x 600 mm

Dati tecnici

- Volume: 370 litri
- Collegamento elettrico: 220-240V - 50Hz - 10A
- Classe di efficienza energetica: C
- Consumo annuo: 103 kWh/anno
- Rumorosità: 34 dB(A)
- Classe climatica: SN-T

Disponibilità - Settembre 2025

Installazione

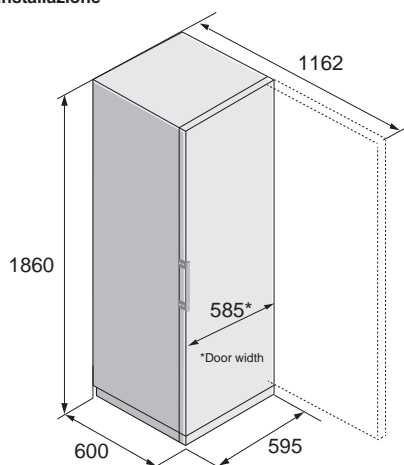



RFR 286 KNCW1 - Classic

€ 1.099



Frigorifero da posizionamento libero - Kitchen Fit
Altezza 186 cm - Larghezza 60 cm
Bianco

Distribuzione rapida e uniforme dell'aria fredda: ventilazione Opti Flow **Autoapprendimento per risparmiare energia e conservare meglio gli alimenti:** Adaptive Temperature Control **Mantiene l'umidità al livello perfetto:** Auto Humidity Control **Migliore efficienza energetica e nessuna perdita di tempo per sbrinare:** No Frost **Funzione di raffreddamento rapido temporizzata a disinserimento automatico:** Super Cool **Perfetta conservazione degli alimenti:** cassette Nordic Fresh



Ripiani, cassette e accessori

- 1 cassetto Nordic Fresh per carne e pesce, su guide telescopiche
- 2 cassette Nordic Fresh per frutta e verdura, su guide telescopiche
- 3 ripiani in vetro, regolabili in altezza
- 5 balconcini nella controporta
- Multibox
- 1 ripiano in vetro, rimovibile per accedere al portabottiglie

Sistema di raffreddamento e conservazione

- Ventilazione Opti Flow: l'aria all'interno del vano frigorifero è in continuo movimento
- Auto Humidity Control: sistema automatico che mantiene l'umidità a livelli ideali
- Super Cool: funzione di raffreddamento rapido per conservare meglio gli alimenti
- Adaptive Temperature Control: autoapprendimento e regolazione automatica del funzionamento del compressore per un maggiore risparmio energetico e una migliore conservazione

Sistema di controllo e comfort

- Maniglia Easy Open con meccanismo di apertura integrato
- 2 strisce LED
- Display TFT a colori da 2,86"
- Predisposto per connessione WiFi con App dedicata ConnectLife
- Allarme porta aperta e innalzamento indesiderato della temperatura
- Modalità Sabbath, Eco, Party, Holiday

Installazione

- Kitchen Fit - per un'installazione perfetta
- Possibilità di integrazione in nicchia
- Porta reversibile
- Sistema anticondensa per installazione side-by-side
- Cavo elettrico posizionato posteriormente sul lato sinistro e con lunghezza 300 cm

Dimensioni

- Prodotto (A x L x P): 1860 x 595 x 600 mm

Dati tecnici

- Volume: 370 litri
- Collegamento elettrico: 220-240V - 50Hz - 10A
- Classe di efficienza energetica: C
- Consumo annuo: 103 kWh/anno
- Rumorosità: 34 dB(A)
- Classe climatica: SN-T

Disponibilità - Settembre 2025

Installazione

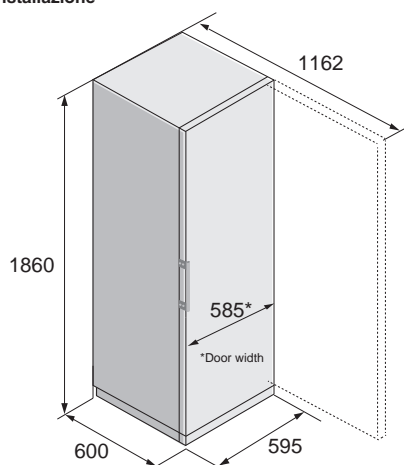

ASKO

R 23841 S - Logic

€ 1.499

Frigorifero da posizionamento libero
 Altezza 185 cm - Larghezza 60 cm
 Acciaio



Adaptive Temperature Control™: autoapprendimento per risparmiare energia e conservare gli alimenti
Sistema Cool Flow: distribuzione rapida e uniforme dell'aria fredda
Auto Humidity Control: mantiene l'umidità al livello perfetto
Parete posteriore in acciaio: maggiore eleganza e si può sfruttare tutto il ripiano
Super Cool: funzione di raffreddamento rapido temporizzate a disinserimento automatico



Ripiani, cassetti e accessori

- 1 cassetto Multi Zone con Convert Slider che adatta la temperatura agli alimenti
- 2 cassetti frutta e verdura con Auto Humidity Control
- 4 ripiani in vetro di sicurezza riposizionabili
- 5 balconcini nella controporta
- 1 contenitore portaburro

Sistema di conservazione

- Super Cool per abbassare rapidamente la temperatura del frigorifero
- Cool Flow migliora la distribuzione dell'aria offrendo una temperatura uniforme in tutto il vano
- Adaptive Temperature Control: autoapprendimento e regolazione automatica del funzionamento del compressore per un maggiore risparmio energetico e una migliore conservazione
- Cassetto Multi Zone per frutta e verdura o carne e pesce con Convert Slider per regolare la temperatura
- Auto Humidity Control: regola automaticamente l'umidità dei cassetti per una migliore conservazione

Illuminazione e Controllo

- Potente illuminazione LED posizionata in alto, illumina completamente il vano frigorifero
- Allarme porta aperta e innalzamento indesiderato della temperatura

Installazione

- Maniglia ergonomica
- Porta reversibile
- Piedini frontali per livellamento e rulli posteriori per movimentazione

Dimensioni

- Prodotto (A x L x P): 1850 x 600 x 663 mm

Dati tecnici

- Volume: 384 litri
- Lunghezza cavo elettrico: 2000 mm
- Connessione elettrica: 220-240V / 50 Hz / 1 fase / 10 A
- Classe di efficienza energetica: C
- Consumo annuo: 92 kWh/anno
- Rumorosità: 38 dB(A)
- Classe climatica: SN-T

**Disponibilità - Immediata**

Attenzione

Se le dimensioni per la ventilazione dell'apparecchiatura non sono rispettate, il compressore rimane attivo più a lungo, questo causa un aumento dei consumi energetici e può danneggiare il compressore.

Rispettare sempre le misure richieste per la ventilazione dell'apparecchiatura.

Installazione

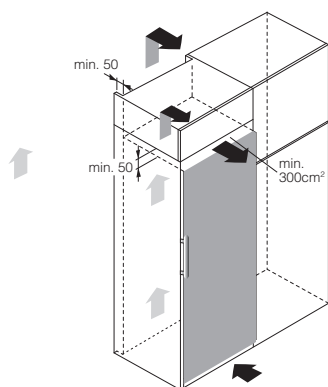

Ventilazione dell'apparecchiatura

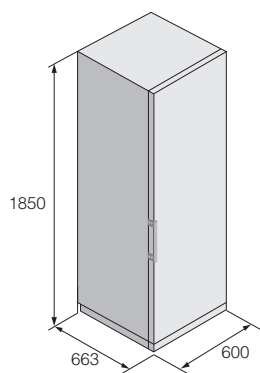

Dimensioni dell'apparecchiatura

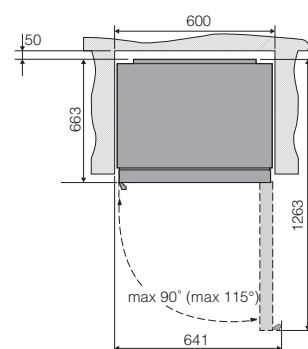

Dimensioni della nicchia

ASKO**R 23841 W - Logic****€ 1.399**

Frigorifero da posizionamento libero
 Altezza 185 cm - Larghezza 60 cm
 Bianco



Adaptive Temperature Control™: autoapprendimento per risparmiare energia e conservare gli alimenti
Sistema Cool Flow: distribuzione rapida e uniforme dell'aria fredda
Auto Humidity Control: mantiene l'umidità al livello perfetto
Parete posteriore in acciaio: maggiore eleganza e si può sfruttare tutto il ripiano
Super Cool: funzione di raffreddamento rapido temporizzate a disinserimento automatico

**Ripiani, cassetti e accessori**

- 1 cassetto Multi Zone con Convert Slider che adatta la temperatura agli alimenti
- 2 cassetti frutta e verdura con Auto Humidity Control
- 4 ripiani in vetro di sicurezza riposizionabili
- 5 balconcini nella controporta
- 1 contenitore portaburro

Sistema di conservazione

- Super Cool per abbassare rapidamente la temperatura del frigorifero
- Cool Flow migliora la distribuzione dell'aria offrendo una temperatura uniforme in tutto il vano
- Adaptive Temperature Control: autoapprendimento e regolazione automatica del funzionamento del compressore per un maggiore risparmio energetico e una migliore conservazione
- Cassetto Multi Zone per frutta e verdura o carne e pesce con Convert Slider per regolare la temperatura
- Auto Humidity Control: regola automaticamente l'umidità dei cassetti per una migliore conservazione

Illuminazione e Controllo

- Potente illuminazione LED posizionata in alto, illumina completamente il vano frigorifero
- Allarme porta aperta e innalzamento indesiderato della temperatura

Installazione

- Maniglia ergonomica
- Porta reversibile
- Piedini frontali per livellamento e rulli posteriori per movimentazione

Dimensioni

- Prodotto (A x L x P): 1850 x 600 x 663 mm

Dati tecnici

- Volume: 384 litri
- Lunghezza cavo elettrico: 2000 mm
- Connessione elettrica: 220-240V / 50 Hz / 1 fase / 10 A
- Classe di efficienza energetica: C
- Consumo annuo: 92 kWh/anno
- Rumorosità: 38 dB(A)
- Classe climatica: SN-T

Disponibilità - Immediata**Attenzione**

Se le dimensioni per la ventilazione dell'apparecchiatura non sono rispettate, il compressore rimane attivo più a lungo, questo causa un aumento dei consumi energetici e può danneggiare il compressore.

Rispettare sempre le misure richieste per la ventilazione dell'apparecchiatura.

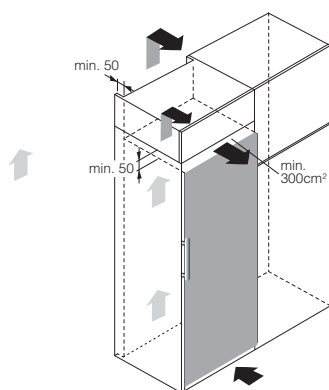
Installazione

Ventilazione dell'apparecchiatura

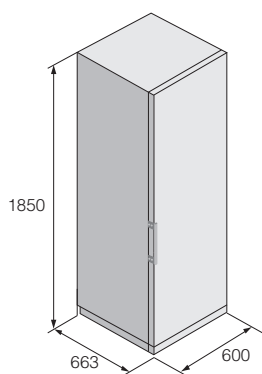

Dimensioni dell'apparecchiatura

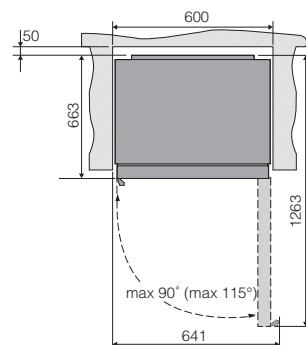

Dimensioni della nicchia

ASKO

RFF 586 KNCB1 - Logic

€ 1.699

Congelatore da posizionamento libero - Kitchen Fit
 Altezza 186 cm - Larghezza 60 cm
 Black Steel



Migliore efficienza energetica e nessuna perdita di tempo per sbrinare: funzione No Frost, **Funzione di raffreddamento rapido temporizzata a disinserimento automatico:** Fast Freeze, **Autoapprendimento per risparmiare energia e conservare meglio gli alimenti:** Adaptive Temperature Control

**Ripiani, cassetti e accessori**

- Vaschetta per cubetti di ghiaccio
- 8 cassetti di congelamento su guide telescopiche

Sistema di raffreddamento e conservazione

- Fast Freeze: funzione di raffreddamento rapido per conservare meglio gli alimenti
- Adaptive Temperature Control: autoapprendimento e regolazione automatica del funzionamento del compressore per un maggiore risparmio energetico e una migliore conservazione

Sistema di controllo e comfort

- Maniglia Easy Open con meccanismo di apertura integrato
- Illuminazione LED nella parte superiore del congelatore
- Display TFT a colori da 2,86"
- Predisposto per connessione WiFi con App dedicata ConnectLife e aggiornamenti con sistema OTA
- Modalità notturna: l'elettronica abbassa leggermente l'illuminazione interna quando la stanza è buia
- Allarme porta aperta e innalzamento indesiderato della temperatura
- Modalità Sabbath, Eco, Party

Installazione

- Kitchen Fit - per un'installazione perfetta
- Possibilità di integrazione in nicchia
- Porta reversibile
- Sistema anticondensa per installazione side-by-side
- Cavo elettrico posizionato posteriormente sul lato sinistro e con lunghezza 300 cm

Dimensioni

- Prodotto (A x L x P): 1860 x 595 x 600 mm

Dati tecnici

- Volume: 314 litri
- Collegamento elettrico: 220-240V - 50Hz - 10A
- Classe di efficienza energetica: C
- Consumo annuo: 167 kWh/anno
- Rumorosità: 34 dB(A)
- Classe climatica: SN-T

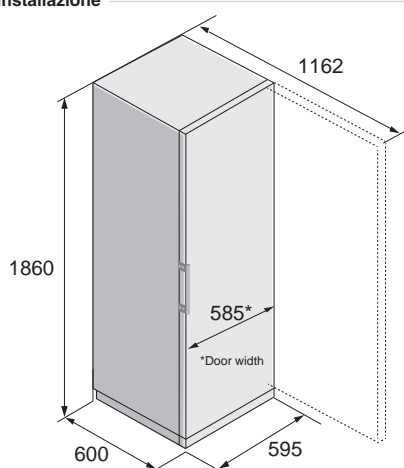

Disponibilità - Settembre 2025

Installazione

ASKO

RFF 586 KNCS1 - Logic

€ 1.599

Congelatore da posizionamento libero - Kitchen Fit
 Altezza 186 cm - Larghezza 60 cm
 Acciaio



Migliore efficienza energetica e nessuna perdita di tempo per sbrinare: funzione No Frost, **Funzione di raffreddamento rapido temporizzata a disinserimento automatico:** Fast Freeze, **Autoapprendimento per risparmiare energia e conservare meglio gli alimenti:** Adaptive Temperature Control



Ripiani, cassetti e accessori

- Vaschetta per cubetti di ghiaccio
- 8 cassetti di congelamento su guide telescopiche

Sistema di raffreddamento e conservazione

- Fast Freeze: funzione di raffreddamento rapido per conservare meglio gli alimenti
- Adaptive Temperature Control: autoapprendimento e regolazione automatica del funzionamento del compressore per un maggiore risparmio energetico e una migliore conservazione

Sistema di controllo e comfort

- Maniglia Easy Open con meccanismo di apertura integrato
- Illuminazione LED nella parte superiore del congelatore
- Display TFT a colori da 2,86"
- Predisposto per connessione WiFi con App dedicata ConnectLife e aggiornamenti con sistema OTA
- Modalità notturna: l'elettronica abbassa leggermente l'illuminazione interna quando la stanza è buia
- Allarme porta aperta e innalzamento indesiderato della temperatura
- Modalità Sabbath, Eco, Party

Installazione

- Kitchen Fit - per un'installazione perfetta
- Possibilità di integrazione in nicchia
- Porta reversibile
- Sistema anticondensa per installazione side-by-side
- Cavo elettrico posizionato posteriormente sul lato sinistro e con lunghezza 300 cm

Dimensioni

- Prodotto (A x L x P): 1860 x 595 x 600 mm

Dati tecnici

- Volume: 314 litri
- Collegamento elettrico: 220-240V - 50Hz - 10A
- Classe di efficienza energetica: C
- Consumo annuo: 167 kWh/anno
- Rumorosità: 34 dB(A)
- Classe climatica: SN-T

Disponibilità - Settembre 2025

Installazione

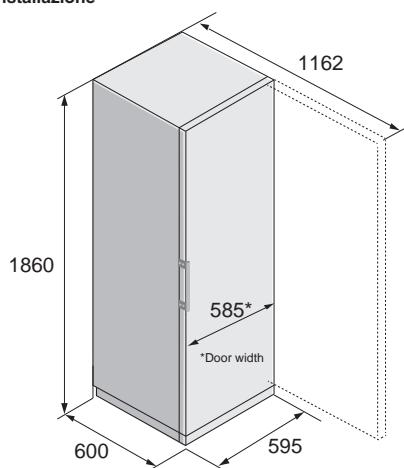

ASKO**RFF 286 KNCS1 - Classic****€ 1.399**

Congelatore da posizionamento libero - Kitchen Fit
Altezza 186 cm - Larghezza 60 cm
Acciaio

Migliore efficienza energetica e nessuna perdita di tempo per sbrinare: funzione No Frost, **Funzione di raffreddamento rapido temporizzata a disinserimento automatico:** Fast Freeze, **Autoapprendimento per risparmiare energia e conservare meglio gli alimenti:** Adaptive Temperature Control

**Ripiani, cassetti e accessori**

- 8 cassetti di congelamento
- Vaschetta per cubetti di ghiaccio

Sistema di raffreddamento e conservazione

- Fast Freeze: funzione di raffreddamento rapido per conservare meglio gli alimenti
- Adaptive Temperature Control: autoapprendimento e regolazione automatica del funzionamento del compressore per un maggiore risparmio energetico e una migliore conservazione

Sistema di controllo e comfort

- Maniglia Easy Open con meccanismo di apertura integrato
- Illuminazione LED nella parte superiore del congelatore
- Display TFT a colori da 2,86"
- Predisposto per connessione WiFi con App dedicata ConnectLife
- Allarme porta aperta e innalzamento indesiderato della temperatura
- Modalità Sabbath, Eco, Party

Installazione

- Kitchen Fit - per un'installazione perfetta
- Possibilità di integrazione in nicchia
- Porta reversibile
- Sistema anticondensa per installazione side-by-side
- Cavo elettrico posizionato posteriormente sul lato sinistro e con lunghezza 300 cm

Dimensioni

- Prodotto (A x L x P): 1860 x 595 x 600 mm

Dati tecnici

- Volume: 314 litri
- Collegamento elettrico: 220-240V - 50Hz - 10A
- Classe di efficienza energetica: C
- Consumo annuo: 167 kWh/anno
- Rumorosità: 34 dB(A)
- Classe climatica: SN-T

Disponibilità - Settembre 2025

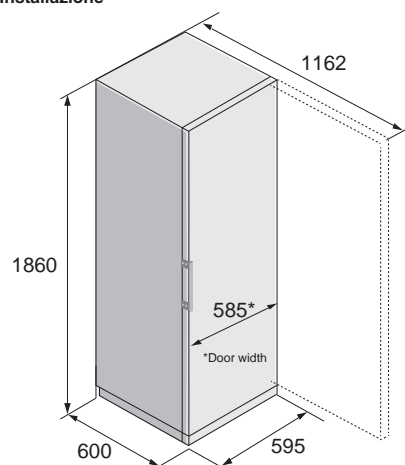
Installazione

ASKO**RFF 286 KNCW1 - Classic****€ 1.249**

Congelatore da posizionamento libero - Kitchen Fit
 Altezza 186 cm - Larghezza 60 cm
 Bianco



Migliore efficienza energetica e nessuna perdita di tempo per sbrinare: funzione No Frost, **Funzione di raffreddamento rapido temporizzata a disinserimento automatico:** Fast Freeze, **Autoapprendimento per risparmiare energia e conservare meglio gli alimenti:** Adaptive Temperature Control

**Ripiani, cassetti e accessori**

- 8 cassetti di congelamento
- Vaschetta per cubetti di ghiaccio

Sistema di raffreddamento e conservazione

- Fast Freeze: funzione di raffreddamento rapido per conservare meglio gli alimenti
- Adaptive Temperature Control: autoapprendimento e regolazione automatica del funzionamento del compressore per un maggiore risparmio energetico e una migliore conservazione

Sistema di controllo e comfort

- Maniglia Easy Open con meccanismo di apertura integrato
- Illuminazione LED nella parte superiore del congelatore
- Display TFT a colori da 2,86"
- Predisposto per connessione WiFi con App dedicata ConnectLife
- Allarme porta aperta e innalzamento indesiderato della temperatura
- Modalità Sabbath, Eco, Party

Installazione

- Kitchen Fit - per un'installazione perfetta
- Possibilità di integrazione in nicchia
- Porta reversibile
- Sistema anticondensa per installazione side-by-side
- Cavo elettrico posizionato posteriormente sul lato sinistro e con lunghezza 300 cm

Dimensioni

- Prodotto (A x L x P): 1860 x 595 x 600 mm

Dati tecnici

- Volume: 314 litri
- Collegamento elettrico: 220-240V - 50Hz - 10A
- Classe di efficienza energetica: C
- Consumo annuo: 167 kWh/anno
- Rumorosità: 34 dB(A)
- Classe climatica: SN-T

Disponibilità - Settembre 2025

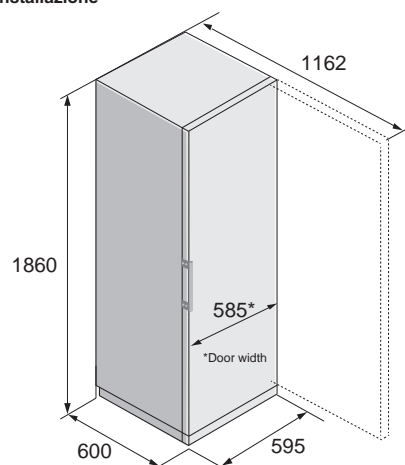
Installazione

ASKO

FN 23841 S - Logic

€ 1.399

Congelatore da posizionamento libero
 Altezza 185 cm - Larghezza 60 cm
 Acciaio



Adaptive Temperature Control™: autoapprendimento per risparmiare energia e conservare gli alimenti
No Frost: addio allo sbrinatorio manuale
Sistema Cool Flow: distribuzione rapida e uniforme dell'aria fredda
Fast Freeze: funzione di raffreddamento rapido temporizzata a disinserimento automatico

**Ripiani, cassetti e accessori**

- 2 scomparti con ribaltina
- 5 cassetti
- 1 vaschetta per cubetti di ghiaccio

Sistema di conservazione

- No Frost: elimina la formazione di ghiaccio
- Fast Freeze per abbassare rapidamente le temperature del congelatore
- Cool Flow migliora la distribuzione dell'aria offrendo una temperatura uniforme in tutto il vano
- Adaptive Temperature Control: autoapprendimento e regolazione automatica del funzionamento del compressore per un maggiore risparmio energetico e una migliore conservazione

Illuminazione e Controllo

- Potente illuminazione LED posizionata in alto, illumina completamente il vano frigorifero
- Allarme porta aperta e innalzamento indesiderato della temperatura

Installazione

- Maniglia ergonomica
- Porta reversibile
- Piedini frontali per livellamento e rulli posteriori per movimentazione

Dimensioni

- Prodotto (A x L x P): 1850 x 600 x 663 mm

Dati tecnici

- Volume del vano congelatore: 280 litri
- Lunghezza cavo elettrico: 2000 mm
- Connessione elettrica: 220-240V / 50 Hz / 1 fase / 10 A
- Classe di efficienza energetica: D
- Consumo annuo: 199 kWh/anno
- Rumorosità: 38 dB(A)
- Classe climatica: SN-T

**Disponibilità - Immediata****Attenzione**

Se le dimensioni per la ventilazione dell'apparecchiatura non sono rispettate, il compressore rimane attivo più a lungo, questo causa un aumento dei consumi energetici e può danneggiare il compressore.

Rispettare sempre le misure richieste per la ventilazione dell'apparecchiatura.

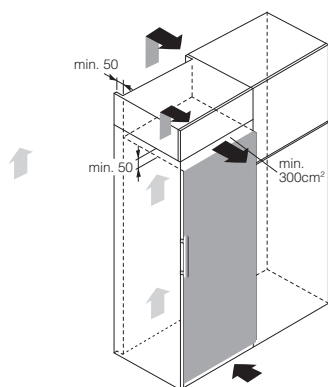
Installazione

Ventilazione dell'apparecchiatura

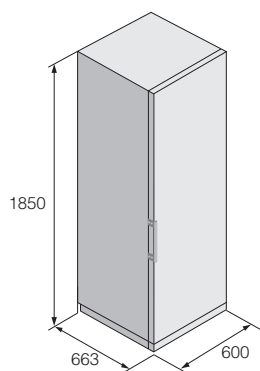

Dimensioni dell'apparecchiatura

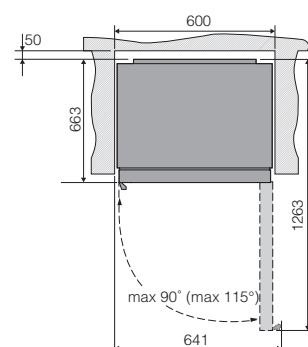

Dimensioni della nicchia

ASKO**FN 23841 W - Logic****€ 1.299**

Congelatore da posizionamento libero
 Altezza 185 cm - Larghezza 60 cm
 Bianco



Adaptive Temperature Control™: autoapprendimento per risparmiare energia e conservare gli alimenti

No Frost: addio allo sbrinatorio manuale

Sistema Cool Flow: distribuzione rapida e uniforme dell'aria fredda

Fast Freeze: funzione di raffreddamento rapido temporizzata a disinserimento automatico

**Ripiani, cassetti e accessori**

- 2 scomparti con ribaltina
- 5 cassetti
- 1 vaschetta per cubetti di ghiaccio

Sistema di conservazione

- No Frost: elimina la formazione di ghiaccio
- Fast Freeze per abbassare rapidamente le temperature del congelatore
- Cool Flow migliora la distribuzione dell'aria offrendo una temperatura uniforme in tutto il vano
- Adaptive Temperature Control: autoapprendimento e regolazione automatica del funzionamento del compressore per un maggiore risparmio energetico e una migliore conservazione

Illuminazione e Controllo

- Potente illuminazione LED posizionata in alto, illumina completamente il vano frigorifero
- Allarme porta aperta e innalzamento indesiderato della temperatura

Installazione

- Maniglia ergonomica
- Porta reversibile
- Piedini frontali per livellamento e rulli posteriori per movimentazione

Dimensioni

- Prodotto (A x L x P): 1850 x 600 x 663 mm

Dati tecnici

- Volume del vano congelatore: 280 litri
- Lunghezza cavo elettrico: 2000 mm
- Connessione elettrica: 220-240V / 50 Hz / 1 fase / 10 A
- Classe di efficienza energetica: D
- Consumo annuo: 199 kWh/anno
- Rumorosità: 38 dB(A)
- Classe climatica: SN-T

**Disponibilità - Immediata****Attenzione**

Se le dimensioni per la ventilazione dell'apparecchiatura non sono rispettate, il compressore rimane attivo più a lungo, questo causa un aumento dei consumi energetici e può danneggiare il compressore.

Rispettare sempre le misure richieste per la ventilazione dell'apparecchiatura.

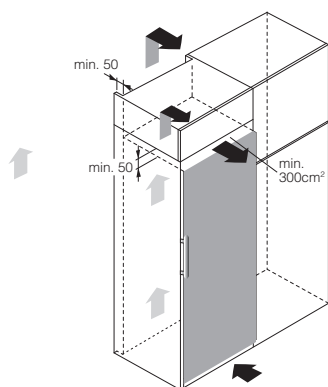
Installazione

Ventilazione dell'apparecchiatura

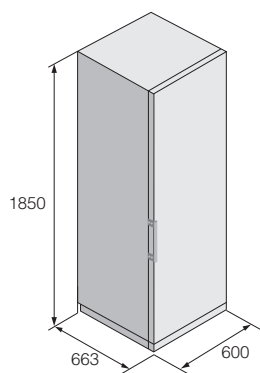

Dimensioni dell'apparecchiatura

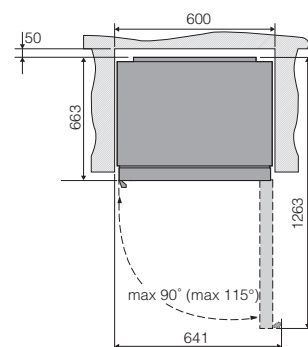

Dimensioni della nicchia



ASKO
ASKO

Soft Drum™

ASKO
ASKO

Steel Seal™



Lavanderia

ASKO

Le lavatrici e le asciugatrici ASKO, ispirate alle apparecchiature professionali, sono dotate di funzionalità innovative concepite per facilitare la vita quotidiana. Sono fabbricate con acciaio di qualità che durerà nel tempo. ASKO applica per le proprie apparecchiature le norme più recenti per la gestione della qualità (ISO 9001) rispettando le regolamentazioni ambientali più restrittive (ISO 14001, EMAS).

Gamme

Style

Le lavatrici e le asciugatrici con interfaccia Style hanno un elegante frontalino in acciaio inossidabile. Il display TFT a colori ad alta definizione con i simboli e i nomi dei programmi offre una panoramica chiara delle funzioni, delle modalità e delle fasi di lavaggio. La manopola e i tasti in metallo sono progettati per offrire le migliori performance di utilizzo.

Logic

Le lavatrici e le asciugatrici con interfaccia Logic hanno un'estetica minimalista con frontalino, manopola e tasti in metallo. Il display presenta i nomi dei programmi scritti per esteso in bianco su sfondo nero. I programmi disponibili permettono di lavare e asciugare tutti i tipi di tessuto.

Classic

Le lavatrici e le asciugatrici con interfaccia Classic hanno uno schermo LCD con caratteri neri su sfondo bianco leggibili da diverse angolazioni. I nomi dei programmi sono scritti per esteso e sono facilmente accessibili dal menù principale.



RO CONSTRUCTION
1600 RPM

Auto | Normal | 40°C | 1200

Lavatrici





Lavatrici senza compromessi

Le lavatrici ASKO, ispirate alle apparecchiature professionali, sono dotate di funzionalità innovative concepite per facilitare la vita quotidiana. Sono fabbricate con acciaio di qualità che durerà nel tempo. ASKO applica per le proprie apparecchiature le norme più recenti per la gestione della qualità (ISO 9001) rispettando le regolamentazioni ambientali più restrittive (ISO 14001, EMAS).

10 anni di garanzia sul motore a induzione

Su tutte le lavatrici ASKO è valida una garanzia di 10 anni sul motore a induzione. Per poter attivare la garanzia, basta registrare il proprio acquisto sul sito www.bsdsipa.it.



Ispirate
alle lavatrici professionali



Sistema professionale Quattro™

La struttura Quattro™ è un sistema di sospensione utilizzato per le apparecchiature professionali: il cestello e la vasca vengono sostenuti da 4 robusti ammortizzatori fissati a una base in acciaio. Questo sistema riduce le vibrazioni durante la centrifuga e il livello di rumorosità. I contrappesi in ghisa rendono la struttura Quattro™ estremamente solida e aumentano la durata dell'apparecchiatura.

Sistema Active Drum™

Troppi movimenti meccanici ripetuti a lungo possono danneggiare i tessuti, ecco perché ASKO ha ideato e sviluppato il sistema Active Drum™. I trascinatori a forma di clessidra mantengono il bucato al centro del cestello dove i fori più piccoli lavano più delicatamente e impediscono alle fibre di rovinarsi. Lo sporco invece viene spinto all'esterno dove viene rimosso attraverso i fori più grandi. Il sistema Active Drum™ garantisce un'usura minima dei tessuti.

Oblò Steel Seal™ L'unica lavatrice domestica senza guarnizione di gomma

Le lavatrici professionali non hanno la tradizionale guarnizione di gomma tra l'oblò e la struttura dell'apparecchiatura. Questo componente tende infatti a deteriorarsi nel tempo favorendo l'accumulo di sporco ed impurità che generano cattivi odori. Senza questo elemento la lavatrice è più igienica e richiede meno manutenzione. Inoltre, è più facile inserire e togliere il bucato facendolo scivolare sul bordo in acciaio.

Motore a induzione

Le nostre lavatrici sono dotate di motore a induzione che offre una resistenza meccanica ottimale e permette di raggiungere grandi velocità di centrifuga. Questo motore senza spazzole è particolarmente silenzioso, affidabile e duraturo.

Tecnologie innovative



Auto Dose

Per scegliere correttamente la giusta dose di detergente bisogna tenere in considerazione la quantità del bucato, quanto è sporco, la durezza dell'acqua e il tipo di programma che stiamo per utilizzare. Tutti questi parametri determinano la quantità di detersivo necessaria. Con il sistema Auto Dose la sola cosa che dovete fare è impostare il livello di sporco e lasciare che a tutto il resto pensi la lavatrice.

Dose Assist: stop allo spreco

In media per ogni lavaggio viene utilizzato il 30% in più del detergente necessario. La funzione Dose Assist calcola la giusta quantità di detergente liquido o in polvere a seconda del carico di bucato specifico. Una volta inserito il carico e impostato il programma sarà sufficiente attivare la funzione Dose Assist e, dopo 15 secondi, apparirà sul display l'indicazione della quantità di detergente necessaria.

Sistema Pro Wash™

Invece di usare solo l'acqua presente sul fondo, il sistema Pro Wash™ utilizza due getti nella parte superiore della vasca per lavare il bucato anche dall'alto. Questo migliora l'efficienza dei lavaggi: il detergente si scioglie meglio nell'acqua e i capi si bagnano più velocemente. Anche con i programmi rapidi o con i grandi carichi i risultati sono ottimali. Disponibile a seconda del modello.

Extra pulito con l'Extra Risciacquo

I residui di sporco e di detergente possono causare fastidi a chi ha la pelle sensibile. ASKO ha dotato le proprie lavatrici della funzione Extra Risciacquo che aggiunge al programma selezionato due ulteriori risciacqui. In base al programma è possibile arrivare fino a un massimo di sette cicli.

Programmi per tutti i tipi di bucato

Rispetto a una decina di anni fa il nostro guardaroba si è arricchito di capi molto diversi tra loro. Le tipologie di tessuto sono le più differenti e spesso sono composte da fibre miste.

È sempre più difficile scegliere il programma di lavaggio giusto. Per rendervi la vita più semplice abbiamo creato diversi programmi per differenti tipi di bucato e tessuti.



	Temperatura impostata (°C)	Velocità di centrifuga impostata (rpm)*	Gamma Style	Gamma Logic	Gamma Classic
Lavaggio universale (da freddo a 90°C)	60	da 1400 a 1800*	■	■	■
Cotone (da freddo a 90°C)	40	da 1400 a 1800*	■	■	■
Eco (40°C/60°C)	40	da 1400 a 1800*	■	■	■
Bucato misto/Capi sintetici (da freddo a 60°C)	40	1200	■	■	■
Lana/Lavaggio a mano (freddo/30°C/40°C)	30	800	■	■	■
Capi scuri (freddo/30°C/40°C)	40	1200	■	■	■
A tempo (da freddo a 60°C)	30	1000	■	■	■
Automatico (da freddo a 90°C)	40	da 1400 a 1800*	■	■	■
Rapido (freddo/40°C/60°C/90°C)	40	1200	■	■	■
Intensivo (da freddo a 90°C)	60	da 1400 a 1800*	■	■	■
Delicato (Easy care) (da freddo a 60°C)	40	1200	■	■	■
Jeans (freddo/30°C/40°C)	40	1200	■	■	
Camicie (freddo/30°C/40°C)	40	1200	■	■	
Igienizzante (60°C/90°C)	60	da 1400 a 1800*	■	■	
Abbigliamento sportivo (da 30°C a 60°C)	40	1200	■		
Impermeabilizzante (solo freddo)	-	1200	■		
Rimozione macchie (da 30°C a 90°C)	40	1400 - 1800*	■		
Biancheria da letto (da 40°C a 90°C)	60	1400 - 1800*	■	■	
Allergy cotone (da 60°C a 90°C)	60	da 1400 a 1800*	■	■	
Allergy sintetici (60°C)	60	1200	■	■	
Rapido PRO (4 kg a 40°C / 60°C)	40	1200	■	■	■
Ravviva con vapore			■	■	
Auto-pulizia cestello	90	-	■	■	■

*La velocità di centrifuga varia a seconda del modello.

Modalità di lavaggio: per adattare i programmi alle vostre esigenze

Una volta scelto il programma ideale è possibile impostare una modalità di funzionamento che cambi i parametri del lavaggio a seconda delle vostre esigenze. Per esempio, è possibile rendere uno specifico programma più veloce

o più silenzioso, più intenso, oppure a minore consumo energetico. I modelli della gamma Style hanno sei modalità di funzionamento, i modelli Logic ne hanno cinque, mentre i modelli Classic ne hanno quattro.



Normale

La modalità Normale non modifica alcun parametro. Il giusto consumo d'acqua ed elettricità e la durata media del programma permettono di ottenere un risultato di lavaggio perfetto per il bucato normalmente sporco.

Rapido

Quando selezionate la modalità Rapido, la lavatrice vi fornirà dei risultati di lavaggio e risciacquo perfetti in un tempo più breve rispetto alla modalità Normale. Per riuscire ad ottenere questi risultati in poco tempo, la lavatrice consumerà più acqua ed elettricità.

Green

Se volete risparmiare acqua ed elettricità, potete scegliere la modalità Green. Per ottenere i migliori risultati di lavaggio e risciacquo risparmiando energia, ogni fase del programma viene prolungata. La sua durata totale sarà dunque più lunga rispetto alla modalità Normale.

Allergy

Questa modalità prevede l'utilizzo di più acqua per eliminare tutti i residui di detergente che si trovano nel bucato e all'interno della vaschetta per i detersivi. Per ottenere i migliori risultati di lavaggio e risciacquo, la modalità Allergy consuma più acqua ma anche più elettricità e dura più a lungo. Disponibile nella gamma Style e Logic.

Intenso

In questa modalità l'apparecchiatura impiega più tempo per lavare i capi rispetto alla modalità Normale. Per pulire perfettamente i vestiti molto sporchi la lavatrice ha bisogno di più acqua e più elettricità. In modalità Intenso la temperatura selezionata viene mantenuta più a lungo.

Notte

Potete utilizzare la modalità Notte ogni volta che volete che la lavatrice sia silenziosa. I movimenti del cestello sono più delicati e la rotazione finale utilizza un numero di giri inferiore. Nei programmi che prevedono questa modalità, viene prolungato il tempo di lavaggio. Disponibile nella gamma Style.



QUATTRO CONSTRUCTION
1600 RPM

Auto | 40°C | 1200 | OFF

Capacità	Gamma Style	Gamma Logic	Gamma Classic
12 kg	W 6124 X.W/3 1400 giri bianco € 2.299 pag. 254		
11 kg		W 4114 C.W/3 1400 giri bianco € 1.799 pag. 255	W 2114 C.W/1 1400 giri bianco € 1.599 pag. 255
9 kg	W 6098 X.S/3 1800 giri acciaio € 2.449 pag. 256	W 4096 R.W/3 1600 giri bianco € 1.799 pag. 258	W 2096 R.W 1600 giri bianco € 1.599 pag. 259
	W 6098 X.W/3 1800 giri bianco € 2.099 pag. 256	W 4096 P.W/3 1600 giri bianco € 1.599 pag. 258	W 2096 P.W/3 1600 giri bianco € 1.299 pag. 259
8 kg		W 4086 C.S/3 1600 giri acciaio € 1.899 pag. 260	W 2086 R.W 1600 giri bianco € 1.399 pag. 261
			W 2086 C.W/3 1600 giri bianco € 1.199 pag. 262
		W 4086 P.W 1600 giri bianco € 1.499 pag. 260	W 2084 C.W/3 1400 giri bianco € 1.099 pag. 262
		W 4086 C.W/3 1600 giri bianco € 1.399 pag. 261	W 2084 W/3 1400 giri bianco € 999 pag. 263
			W 2084 B.W 1400 giri bianco € 899 pag. 263



W 6124 X.W/3 ASKO

Lavatrice **Style**
12 kg - 1400 giri

€ 2.299,-

Vantaggi

- Steel Seal™: oblò senza guarnizione in gomma
- Sistema Quattro™: vibrazioni ridotte
- Auto Dose: dosaggio automatico del detergente
- Connessione ECO ad acqua calda e fredda
- Modalità Notte, programmi ancora più silenziosi
- Pro Wash™: lavaggio e risciacquo più efficaci

Design

Finitura: Bianco con frontalino alluminio

Efficienza e informazioni tecniche

Classe efficienza energetica	A
Classe centrifuga - n° giri	B - 1400
Classe rumorosità - rumorosità	A - 72 dB
Consumo acqua / 1 ciclo - elettricità / 100 cicli	51 l - 62 kWh

26 programmi

Lavaggio universale - Cotone - Eco 40/60 - Bucato misto/Sintetici - Lana/Lavaggio a mano - Capi scuri A tempo - Automatico - Rapido - Intensivo - Delicato - Jeans - Camicie - Igienizzante - Abbigliamento sportivo - Impermeabilizzante - Rimozione macchie - Biancheria da letto - Allergy cotone - Allergy sintetici - Rapido PRO - Ravviva con vapore - Risciacquo - Centrifuga - Scarico - Auto-pulizia cestello

Modalità

Normale - Green - Allergy - Rapido - Intenso - Notte

Comfort

Controllo con tasti e manopola, display TFT a colori su sfondo nero

Oblò Steel Seal™ e Sistema Quattro™

Auto Dose e Dose Assist

Pro Wash™

Opzioni

Antipiega - Partenza ritardata - Extra risciacquo - Prelavaggio

Livello acqua alto

Dimensioni

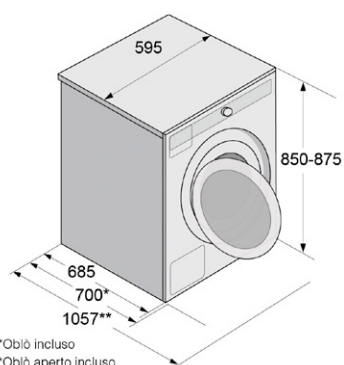



W 4114 C.W/3 ASKO

Lavatrice **Logic**
11 kg - 1400 giri

€ 1.799,-

Vantaggi

- Steel Seal™: oblò senza guarnizione in gomma
- Sistema Quattro™: vibrazioni ridotte
- Dose Assist: per la giusta quantità di detergente

Design

Finitura: Bianco con frontalino alluminio

Efficienza e informazioni tecniche

Classe efficienza energetica	A
Classe centrifuga - n° giri	B - 1400
Classe rumorosità - rumorosità	A - 72 dB
Consumo acqua / 100 cicli	48 l - 61 kWh

23 programmi

Lavaggio universale - Cotone - Eco 40/60 - Bucato misto/Sintetici - Lana/Lavaggio a mano Capi scuri - A tempo - Automatico - Rapido - Intensivo - Delicato - Jeans - Camicie - Igienizzante Biancheria da letto - Allergy cotone - Allergy sintetici - Rapido PRO - Ravviva con vapore - Risciacquo - Centrifuga - Scarico - Auto-pulizia cestello

Modalità

Normale - Green - Allergy - Rapido - Intenso

Comfort

Controllo con tasti e manopola, display LCD con caratteri in bianco su sfondo nero

Oblò Steel Seal™ e Sistema Quattro™

Dose Assist

Opzioni

Antipiega - Partenza ritardata - Extra risciacquo - Prelavaggio

Livello acqua alto

Dimensioni

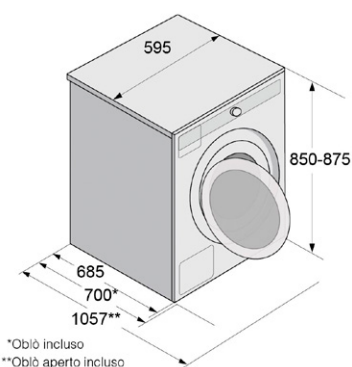

W 2114 C.W/1 ASKO

Lavatrice **Classic**
11 kg - 1400 giri

€ 1.599,-

Vantaggi

- Steel Seal™: oblò senza guarnizione in gomma
- Sistema Quattro™: vibrazioni ridotte
- Dose Assist: per la giusta quantità di detergente

Design

Finitura: Bianco con frontalino bianco

Efficienza e informazioni tecniche

Classe efficienza energetica	A
Classe centrifuga - n° giri	B - 1400
Classe rumorosità - rumorosità	A - 72 dB
Consumo acqua / 100 cicli	52 l - 53 kWh

16 programmi

Lavaggio universale - Cotone - Eco 40/60 - Bucato misto/Sintetici - Lana/Lavaggio a mano - Capi scuri - A tempo - Automatico - Rapido - Intensivo - Delicato - Rapido PRO - Risciacquo - Centrifuga - Scarico - Auto-pulizia cestello

Modalità

Normale - Green - Rapido - Intenso

Comfort

Controllo con tasti e manopola, display LCD con caratteri in nero su sfondo bianco

Oblò Steel Seal™ e Sistema Quattro™

Dose Assist

Opzioni

Antipiega - Partenza ritardata - Extra risciacquo - Prelavaggio

Livello acqua alto

Dimensioni

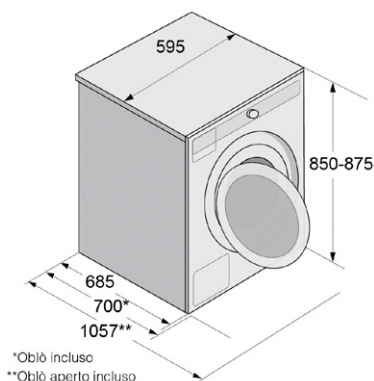



W 6098 X.S/3 ASKO

Lavatrice **Style**
9 kg - 1800 giri

€ 2.449,-

Vantaggi

- Steel Seal™: oblò senza guarnizione in gomma
- Sistema Quattro™: vibrazioni ridotte
- Auto Dose: dosaggio automatico del detergente
- Connessione ECO ad acqua calda e fredda
- Modalità Notte, programmi ancora più silenziosi
- Pro Wash™: lavaggio e risciacquo più efficaci

Design

Finitura: Acciaio con frontalino alluminio

Efficienza e informazioni tecniche

Classe efficienza energetica	A
Classe centrifuga - n° giri	A - 1800
Classe rumorosità - rumorosità	C - 77 dB
Consumo acqua / 1 ciclo - elettricità / 100 cicli	49 l - 49 kWh

26 programmi

Lavaggio universale - Cotone - Eco 40/60 - Bucato misto/Sintetici - Lana/Lavaggio a mano - Capi scuri A tempo - Automatico - Rapido - Intensivo - Delicato - Jeans - Camicie - Igienizzante - Abbigliamento sportivo - Impermeabilizzante - Rimozione macchie - Biancheria da letto - Allergy cotone - Allergy sintetici - Rapido PRO - Ravviva con vapore - Risciacquo - Centrifuga - Scarico - Auto-pulizia cestello

Modalità

Normale - Green - Allergy - Rapido - Intenso - Notte

Comfort

Controllo con tasti e manopola, display TFT a colori su sfondo nero

Oblò Steel Seal™ e Sistema Quattro™

Auto Dose e Dose Assist

Pro Wash™

Opzioni

Antipiega - Partenza ritardata - Extra risciacquo - Prelavaggio

Livello acqua alto

Dimensioni

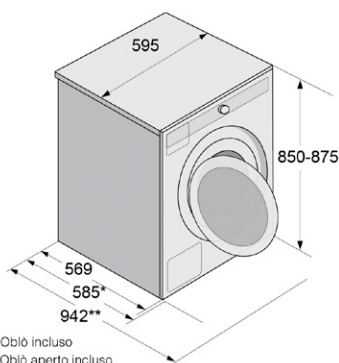

W 6098 X.W/3 ASKO

Lavatrice **Style**
9 kg - 1800 giri

€ 2.099,-

Vantaggi

- Steel Seal™: oblò senza guarnizione in gomma
- Sistema Quattro™: vibrazioni ridotte
- Auto Dose: dosaggio automatico del detergente
- Connessione ECO ad acqua calda e fredda
- Modalità Notte, programmi ancora più silenziosi
- Pro Wash™: lavaggio e risciacquo più efficaci

Design

Finitura: Bianco con frontalino alluminio

Efficienza e informazioni tecniche

Classe efficienza energetica	A
Classe centrifuga - n° giri	A - 1800
Classe rumorosità - rumorosità	C - 77 dB
Consumo acqua / 1 ciclo - elettricità / 100 cicli	49 l - 49 kWh

26 programmi

Lavaggio universale - Cotone - Eco 40/60 - Bucato misto/Sintetici - Lana/Lavaggio a mano - Capi scuri A tempo - Automatico - Rapido - Intensivo - Delicato - Jeans - Camicie - Igienizzante - Abbigliamento sportivo - Impermeabilizzante - Rimozione macchie - Biancheria da letto - Allergy cotone - Allergy sintetici - Rapido PRO - Ravviva con vapore - Risciacquo - Centrifuga - Scarico - Auto-pulizia cestello

Modalità

Normale - Green - Allergy - Rapido - Intenso - Notte

Comfort

Controllo con tasti e manopola, display TFT a colori su sfondo nero

Oblò Steel Seal™ e Sistema Quattro™

Auto Dose e Dose Assist

Pro Wash™

Opzioni

Antipiega - Partenza ritardata - Extra risciacquo - Prelavaggio

Livello acqua alto

Dimensioni

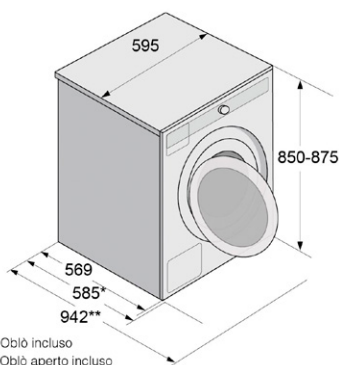





W 4096 R.W/3 ASKO

Lavatrice **Logic**
9 kg - 1600 giri

€ 1.799,-

Vantaggi

- Steel Seal™: oblò senza guarnizione in gomma
- Sistema Quattro™: vibrazioni ridotte
- Auto Dose: dosaggio automatico del detersivo
- Pro Wash™: lavaggio e risciacquo più efficaci

Design

Finitura	Bianco con frontalino alluminio
----------	---------------------------------

Efficienza e informazioni tecniche

Classe efficienza energetica	A
Classe centrifuga - n° giri	A - 1600
Classe rumorosità - rumorosità	B - 76 dB
Consumo acqua / 1 ciclo - elettricità / 100 cicli	49 l - 49 kWh

23 programmi

Lavaggio universale - Cotone - Eco 40/60 - Bucato misto/Sintetici - Lana/Lavaggio a mano Capi scuri - A tempo - Automatico - Rapido - Intensivo - Delicato - Jeans - Camicie - Igienizzante Biancheria da letto - Allergy cotone - Allergy sintetici - Rapido PRO - Ravviva con vapore - Risciacquo - Centrifuga - Scarico - Auto-pulizia cestello

Modalità

Normale - Green - Allergy - Rapido - Intenso

Comfort

Controllo con tasti e manopola, display LCD con caratteri in bianco su sfondo nero

Oblò Steel Seal™ e Sistema Quattro™

Auto Dose e Dose Assist

Pro Wash™

Opzioni

Antipiega - Partenza ritardata - Extra risciacquo - Prelavaggio

Livello acqua alto

Dimensioni

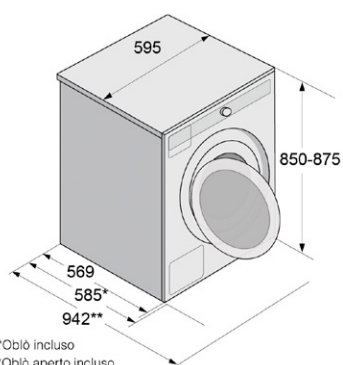

*Oblò incluso
**Oblò aperto incluso



W 4096 P.W/3 ASKO

Lavatrice **Logic**
9 kg - 1600 giri

€ 1.599,-

Vantaggi

- Steel Seal™: oblò senza guarnizione in gomma
- Sistema Quattro™: vibrazioni ridotte
- Dose Assist: per la giusta quantità di detersivo
- Pro Wash™: lavaggio e risciacquo più efficaci

Design

Finitura	Bianco con frontalino alluminio
----------	---------------------------------

Efficienza e informazioni tecniche

Classe efficienza energetica	A
Classe centrifuga - n° giri	A - 1600
Classe rumorosità - rumorosità	B - 76 dB
Consumo acqua / 1 ciclo - elettricità / 100 cicli	49 l - 49 kWh

23 programmi

Lavaggio universale - Cotone - Eco 40/60 - Bucato misto/Sintetici - Lana/Lavaggio a mano Capi scuri - A tempo - Automatico - Rapido - Intensivo - Delicato - Jeans - Camicie - Igienizzante Biancheria da letto - Allergy cotone - Allergy sintetici - Rapido PRO - Ravviva con vapore - Risciacquo - Centrifuga - Scarico - Auto-pulizia cestello

Modalità

Normale - Green - Allergy - Rapido - Intenso

Comfort

Controllo con tasti e manopola, display LCD con caratteri in bianco su sfondo nero

Oblò Steel Seal™ e Sistema Quattro™

Dose Assist

Pro Wash™

Opzioni

Antipiega - Partenza ritardata - Extra risciacquo - Prelavaggio

Livello acqua alto

Dimensioni

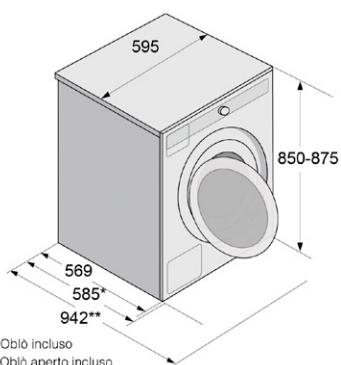

*Oblò incluso
**Oblò aperto incluso



W 2096 R.W ASKO

Lavatrice **Classic**
9 kg - 1600 giri

€ 1.599,-

Vantaggi

- Steel Seal™: oblò senza guarnizione in gomma
- Sistema Quattro™: vibrazioni ridotte
- Auto Dose: dosaggio automatico del detergente
- Pro Wash™: lavaggio e risciacquo più efficaci

Design

Finitura: Bianco con frontalino bianco

Efficienza e informazioni tecniche

Classe efficienza energetica	A
Classe centrifuga - n° giri	A - 1600
Classe rumorosità - rumorosità	B - 76 dB
Consumo acqua / 1 ciclo - elettricità / 100 cicli	49 l - 49 kWh

19 programmi

Lavaggio universale - Cotone - Eco 40/60 - Bucato misto/Sintetici - Lana/Lavaggio a mano Capi scuri - A tempo - Automatico - Rapido - Intensivo - Delicato - Igienizzante - Allergy cotone Allergy sintetici - Rapido PRO - Risciacquo - Centrifuga - Scarico - Auto-pulizia cestello

Modalità

Normale - Green - Rapido - Intenso

Comfort

Controllo con tasti e manopola, display LCD con caratteri in nero su sfondo bianco

Oblò Steel Seal™ e Sistema Quattro™

Auto Dose

Pro Wash™

Opzioni

Antipiega - Partenza ritardata - Extra risciacquo - Prelavaggio

Livello acqua alto

Dimensioni

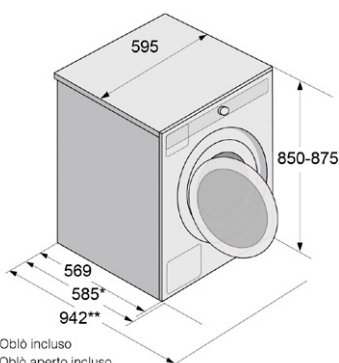

*Oblò incluso
**Oblò aperto incluso



W 2096 P.W/3 ASKO

Lavatrice **Classic**
9 kg - 1600 giri

€ 1.299,-

Vantaggi

- Steel Seal™: oblò senza guarnizione in gomma
- Sistema Quattro™: vibrazioni ridotte
- Dose Assist: per la giusta quantità di detergente
- Pro Wash™: lavaggio e risciacquo più efficaci

Design

Finitura: Bianco con frontalino bianco

Efficienza e informazioni tecniche

Classe efficienza energetica	A
Classe centrifuga - n° giri	A - 1600
Classe rumorosità - rumorosità	B - 76 dB
Consumo acqua / 1 ciclo - elettricità / 100 cicli	49 l - 49 kWh

19 programmi

Lavaggio universale - Cotone - Eco 40/60 - Bucato misto/Sintetici - Lana/Lavaggio a mano Capi scuri - A tempo - Automatico - Rapido - Intensivo - Delicato - Igienizzante - Allergy cotone Allergy sintetici - Rapido PRO - Risciacquo - Centrifuga - Scarico - Auto-pulizia cestello

Modalità

Normale - Green - Rapido - Intenso

Comfort

Controllo con tasti e manopola, display LCD con caratteri in nero su sfondo bianco

Oblò Steel Seal™ e Sistema Quattro™

Dose Assist

Pro Wash™

Opzioni

Antipiega - Partenza ritardata - Extra risciacquo - Prelavaggio

Livello acqua alto

Dimensioni

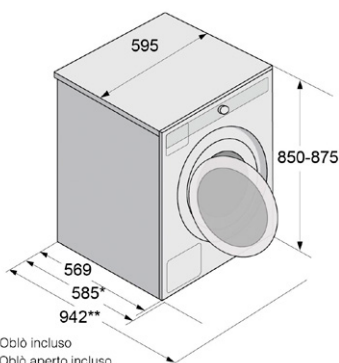

*Oblò incluso
**Oblò aperto incluso



W 4086 C.S/3 ASKO

Lavatrice **Logic**
8 kg - 1600 giri

€ 1.899,-

Vantaggi

- Steel Seal™: oblò senza guarnizione in gomma
- Sistema Quattro™: vibrazioni ridotte
- Dose Assist: per la giusta quantità di detergente

Design

Finitura: Acciaio con frontalino alluminio

Efficienza e informazioni tecniche

Classe efficienza energetica	A
Classe centrifuga - n° giri	A - 1600
Classe rumorosità - rumorosità	B - 76 dB
Consumo acqua / 100 cicli	48 l - 47 kWh

23 programmi

Lavaggio universale - Cotone - Eco 40/60 - Bucato misto/Sintetici - Lana/Lavaggio a mano Capi scuri - A tempo - Automatico - Rapido - Intensivo - Delicato - Jeans - Camicie - Igienizzante Biancheria da letto - Allergy cotone - Allergy sintetici - Rapido PRO - Ravviva con vapore - Risciacquo - Centrifuga - Scarico - Auto-pulizia cestello

Modalità

Normale - Green - Allergy - Rapido - Intenso

Comfort

Controllo con tasti e manopola, display LCD con caratteri in bianco su sfondo nero

Oblò Steel Seal™ e Sistema Quattro™

Dose Assist

Opzioni

Antipiega - Partenza ritardata - Extra risciacquo - Prelavaggio

Livello acqua alto

Dimensioni

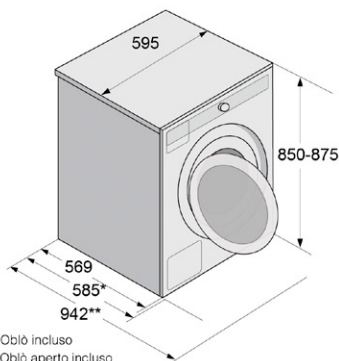

W 4086 P.W ASKO

Lavatrice **Logic**
8 kg - 1600 giri

€ 1.499,-

Vantaggi

- Steel Seal™: oblò senza guarnizione in gomma
- Sistema Quattro™: vibrazioni ridotte
- Dose Assist: per la giusta quantità di detergente
- Pro Wash™: lavaggio e risciacquo più efficaci

Design

Finitura: Bianco con frontalino alluminio

Efficienza e informazioni tecniche

Classe efficienza energetica	A
Classe centrifuga - n° giri	A - 1600
Classe rumorosità - rumorosità	B - 76 dB
Consumo acqua / 1 ciclo - elettricità / 100 cicli	46 l - 47 kWh

23 programmi

Lavaggio universale - Cotone - Eco 40/60 - Bucato misto/Sintetici - Lana/Lavaggio a mano Capi scuri - A tempo - Automatico - Rapido - Intensivo - Delicato - Jeans - Camicie - Igienizzante Biancheria da letto - Allergy cotone - Allergy sintetici - Rapido PRO - Ravviva con vapore - Risciacquo - Centrifuga - Scarico - Auto-pulizia cestello

Modalità

Normale - Green - Allergy - Rapido - Intenso

Comfort

Controllo con tasti e manopola, display LCD con caratteri in bianco su sfondo nero

Oblò Steel Seal™ e Sistema Quattro™

Dose Assist

Pro Wash™

Opzioni

Antipiega - Partenza ritardata - Extra risciacquo - Prelavaggio

Livello acqua alto

Dimensioni

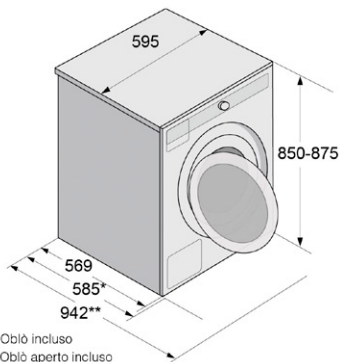



W 4086 C.W/3 ASKO

Lavatrice **Logic**
8 kg - 1600 giri

€ 1.399,-

Vantaggi

- Steel Seal™: oblò senza guarnizione in gomma
- Sistema Quattro™: vibrazioni ridotte
- Dose Assist: per la giusta quantità di detergente

Design

Finitura	Bianco con frontalino alluminio
----------	---------------------------------

Efficienza e informazioni tecniche

Classe efficienza energetica	A
Classe centrifuga - n° giri	A - 1600
Classe rumorosità - rumorosità	B - 76 dB
Consumo acqua / 100 cicli	48 l - 47 kWh

23 programmi

Lavaggio universale - Cotone - Eco 40/60 - Bucato misto/Sintetici - Lana/Lavaggio a mano Capi scuri - A tempo - Automatico - Rapido - Intensivo - Delicato - Jeans - Camicie - Igienizzante Biancheria da letto - Allergy cotone - Allergy sintetici - Rapido PRO - Ravviva con vapore - Risciacquo - Centrifuga - Scarico - Auto-pulizia cestello

Modalità

Normale - Green - Allergy - Rapido - Intenso

Comfort

Controllo con tasti e manopola, display LCD con caratteri in bianco su sfondo nero

Oblò Steel Seal™ e Sistema Quattro™

Dose Assist

Opzioni

Antipiega - Partenza ritardata - Extra risciacquo - Prelavaggio

Livello acqua alto

Dimensioni

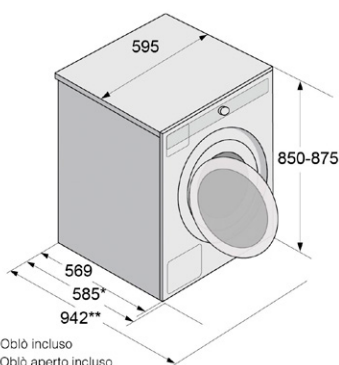

*Oblò incluso

**Oblò aperto incluso



W 2086 R.W ASKO

Lavatrice **Classic**
8 kg - 1600 giri

€ 1.399,-

Vantaggi

- Steel Seal™: oblò senza guarnizione in gomma
- Sistema Quattro™: vibrazioni ridotte
- Auto Dose: dosaggio automatico del detergente
- Pro Wash™: lavaggio e risciacquo più efficaci

Design

Finitura	Bianco con frontalino bianco
----------	------------------------------

Efficienza e informazioni tecniche

Classe efficienza energetica	A
Classe centrifuga - n° giri	A - 1600
Classe rumorosità - rumorosità	B - 76 dB
Consumo acqua / 1 ciclo - elettricità / 100 cicli	48 l - 47 kWh

19 programmi

Lavaggio universale - Cotone - Eco 40/60 - Bucato misto/Sintetici - Lana/Lavaggio a mano Capi scuri - A tempo - Automatico - Rapido - Intensivo - Delicato - Igienizzante - Allergy cotone - Allergy sintetici - Rapido PRO - Risciacquo - Centrifuga - Scarico - Auto-pulizia cestello

Modalità

Normale - Green - Rapido - Intenso

Comfort

Controllo con tasti e manopola, display LCD con caratteri in nero su sfondo bianco

Oblò Steel Seal™ e Sistema Quattro™

Auto Dose e Dose Assist

Pro Wash™

Opzioni

Antipiega - Partenza ritardata - Extra risciacquo - Prelavaggio

Livello acqua alto

Dimensioni

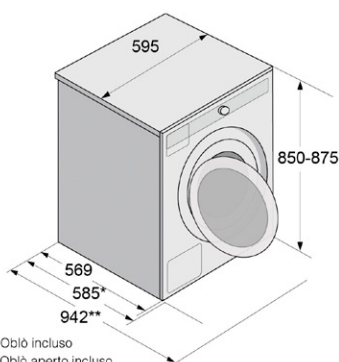

*Oblò incluso

**Oblò aperto incluso



W 2086 C.W/3 ASKO

Lavatrice **Classic**
8 kg - 1600 giri

€ 1.199,-

Vantaggi

- Steel Seal™: oblò senza guarnizione in gomma
- Sistema Quattro™: vibrazioni ridotte
- Dose Assist: per la giusta quantità di detergente

Design

Finitura: Bianco con frontalino bianco

Efficienza e informazioni tecniche

Classe efficienza energetica	A
Classe centrifuga - n° giri	A - 1600
Classe rumorosità - rumorosità	B - 76 dB
Consumo acqua / 1 ciclo - elettricità / 100 cicli	48 l - 47 kWh

16 programmi

Lavaggio universale - Cotone - Eco 40/60 - Bucato misto/Sintetici - Lana/Lavaggio a mano Capi scuri - A tempo - Automatico - Rapido - Intensivo - Delicato - Rapido PRO - Risciacquo Centrifuga - Scarico - Auto-pulizia cestello

Modalità

Normale - Green - Rapido - Intenso

Comfort

Controllo con tasti e manopola, display LCD con caratteri in nero su sfondo bianco

Oblò Steel Seal™ e Sistema Quattro™

Dose Assist

Opzioni

Antipiega - Partenza ritardata - Extra risciacquo - Prelavaggio

Livello acqua alto

Dimensioni

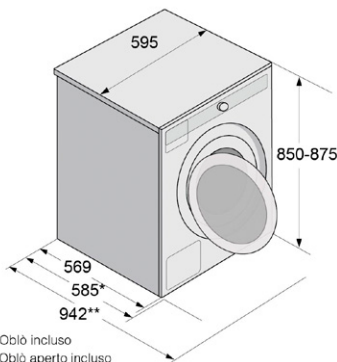

*Oblò incluso
**Oblò aperto incluso

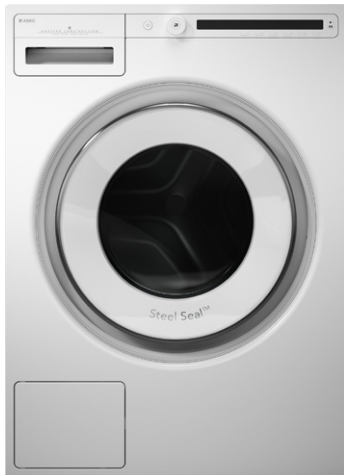

W 2084 C.W/3 ASKO

Lavatrice **Classic**
8 kg - 1400 giri

€ 1.099,-

Vantaggi

- Steel Seal™: oblò senza guarnizione in gomma
- Dose Assist: per la giusta quantità di detergente
- Sistema Quattro™: vibrazioni ridotte

Design

Finitura: Bianco con frontalino bianco

Efficienza e informazioni tecniche

Classe efficienza energetica	A
Classe centrifuga - n° giri	A - 1400
Classe rumorosità - rumorosità	B - 75 dB
Consumo acqua / 1 ciclo - elettricità / 100 cicli	48 l - 47 kWh

19 programmi

Lavaggio universale - Cotone - Eco 40/60 - Bucato misto/Sintetici - Lana/Lavaggio a mano Capi scuri - A tempo - Automatico - Rapido - Intensivo - Delicato - Igienizzante - Allergy cotone Allergy sintetici - Rapido PRO - Risciacquo - Centrifuga - Scarico - Auto-pulizia cestello

Modalità

Normale - Green - Rapido - Intenso

Comfort

Controllo con tasti e manopola, display LCD con caratteri in nero su sfondo bianco

Oblò Steel Seal™ e Sistema Quattro™

Dose Assist

Opzioni

Antipiega - Partenza ritardata - Extra risciacquo

Livello acqua alto

Dimensioni

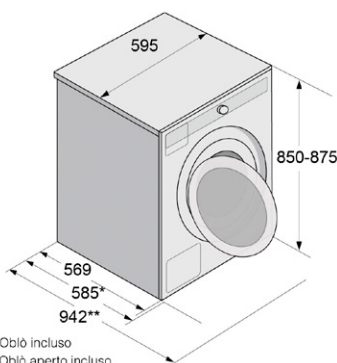

*Oblò incluso
**Oblò aperto incluso



W 2084 W/3 ASKO

Lavatrice **Classic**
8 kg - 1400 giri

€ 999,-

Vantaggi

- Steel Seal™: oblò senza guarnizione in gomma
- Dose Assist: per la giusta quantità di detergente
- Sistema Quattro™: vibrazioni ridotte

Design

Finitura: Bianco con frontalino bianco

Efficienza e informazioni tecniche

Classe efficienza energetica	A
Classe centrifuga - n° giri	B - 1400
Classe rumorosità - rumorosità	B - 75 dB
Consumo acqua / 1 ciclo - elettricità / 100 cicli	48 l - 47 kWh

19 programmi

Lavaggio universale - Cotone - Eco 40/60 - Bucato misto/Sintetici - Lana/Lavaggio a mano Capi scuri - A tempo - Automatico - Rapido - Intensivo - Delicato - Igienizzante - Allergy cotone Allergy sintetici - Rapido PRO - Risciacquo - Centrifuga - Scarico - Auto-pulizia cestello

Modalità

Normale - Green - Rapido - Intenso

Comfort

Controllo con tasti e manopola, display LCD con caratteri in nero su sfondo bianco
Oblò Steel Seal™ e Sistema Quattro™
Dose Assist

Opzioni

Antipiega - Partenza ritardata - Extra risciacquo
Livello acqua alto

Dimensioni

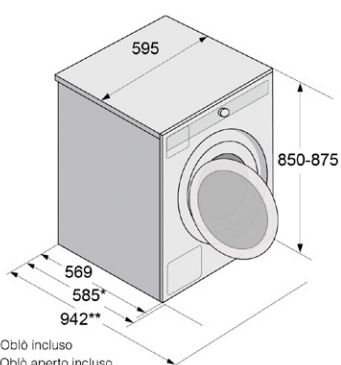

W 2084 B.W ASKO

Lavatrice **Classic**
8 kg - 1400 giri

€ 899,-

Vantaggi

- Steel Seal™: oblò senza guarnizione in gomma
- Dose Assist: per la giusta quantità di detergente
- Sistema Quattro™: vibrazioni ridotte

Design

Finitura: Bianco con frontalino bianco

Efficienza e informazioni tecniche

Classe efficienza energetica	A
Classe centrifuga - n° giri	B - 1400
Classe rumorosità - rumorosità	A - 72 dB
Consumo acqua / 1 ciclo - elettricità / 100 cicli	48 l - 47 kWh

16 programmi

Lavaggio universale - Cotone - Eco 40/60 - Bucato misto/Sintetici - Lana/Lavaggio a mano Capi scuri - A tempo - Automatico - Rapido - Intensivo - Delicato - Risciacquo Centrifuga - Scarico - Auto-pulizia cestello

Modalità

Normale - Green - Rapido - Intenso

Comfort

Controllo con tasti e manopola, display LCD con caratteri in nero su sfondo bianco
Oblò Steel Seal™ e Sistema Quattro™
Dose Assist

Opzioni

Antipiega - Partenza ritardata - Extra risciacquo
Livello acqua alto

Dimensioni

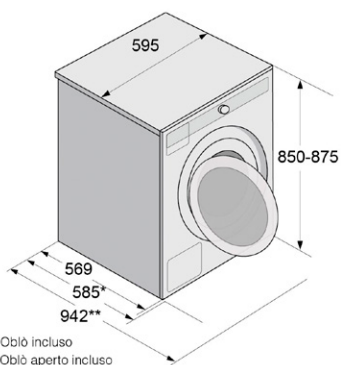

Asciugatrici

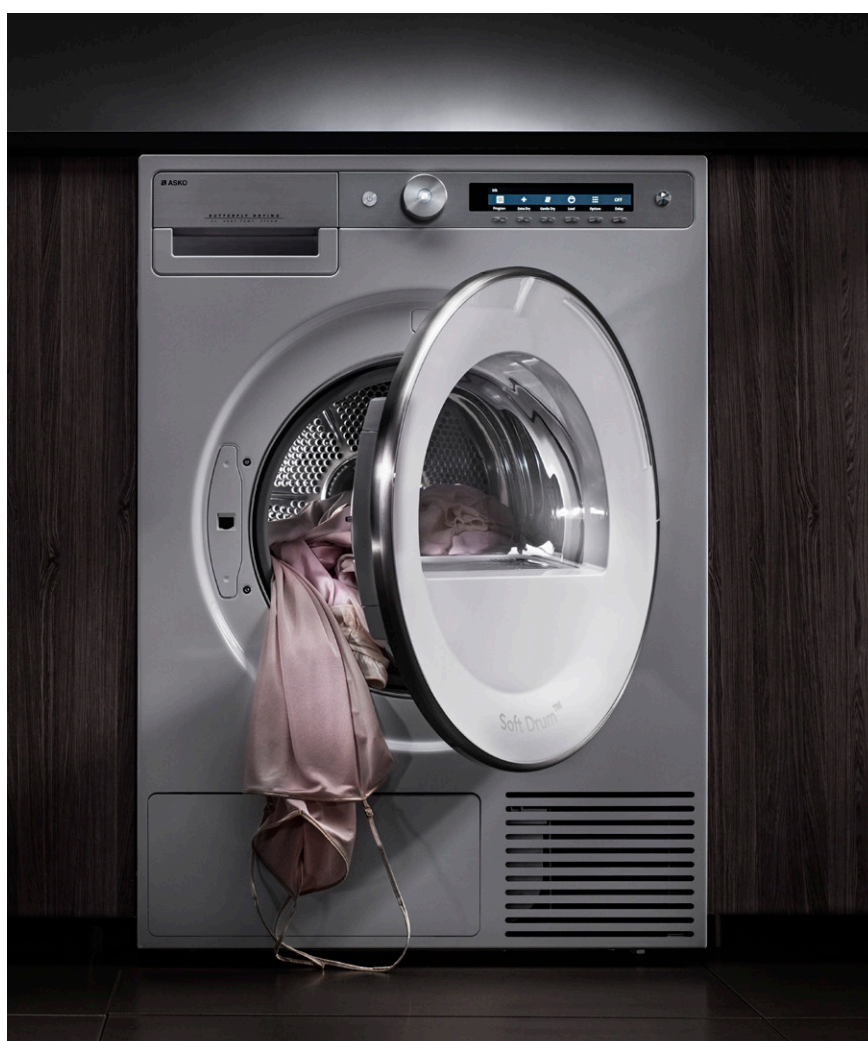



Molto più che semplici asciugatrici

Le nostre asciugatrici fanno molto di più che asciugare perfettamente i vostri capi. Potete utilizzarle anche per rinfrescare i vestiti invece di lavarli utilizzando sia l'aria che il vapore. In più, grazie al programma Antipiega con vapore potrete ridurre efficacemente le pieghe dalle camicie e dalla biancheria da letto. La massima flessibilità per le vostre esigenze.

Cestello in acciaio inossidabile

In ASKO utilizziamo solo materiali di alta qualità. Prima o poi l'acciaio galvanizzato arrugginisce, per questo per rendere le nostre asciugatrici durature nel tempo abbiamo deciso di utilizzare l'acciaio inossidabile.

Asciugatura delicata e grande risparmio energetico

Le asciugatrici ASKO utilizzano la tecnologia a pompa di calore. Si tratta di un sistema a circuito chiuso all'interno del quale l'aria circola di continuo: il calore che rimuove l'umidità dal bucato viene riutilizzato, risparmiando così energia.

Inoltre, rispetto alle apparecchiature tradizionali, le asciugatrici a pompa di calore necessitano di temperature meno elevate. Ciò permette di asciugare con cura anche i capi delicati i cui tessuti richiedono più attenzione.

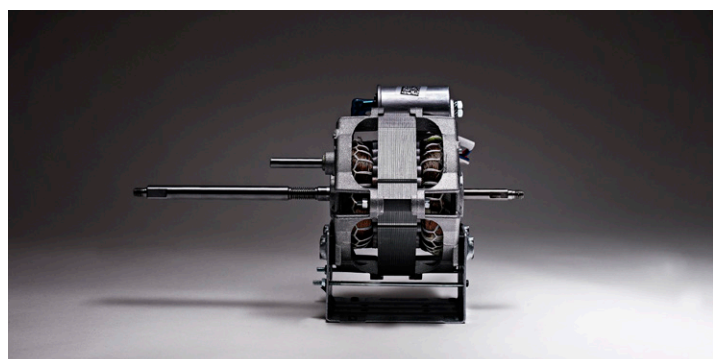

Generatore di vapore integrato

L'acqua che viene estratta dal bucato in fase di asciugatura viene condensata e raccolta per poi essere riutilizzata per produrre vapore. Il generatore interno spinge il vapore nel cestello attraverso il flusso di aria calda. Il sistema consente di effettuare fino a 5 cicli per i programmi a vapore Antipiega e Ravviva (anti odori), a seconda della vostra necessità. Disponibile nei modelli con vapore.

Sistema Soft Drum™

Il sistema Soft Drum™ è stato sviluppato per migliorare la circolazione dell'aria tra i panni e aumentare l'efficacia dell'asciugatura. Gli alveoli circolari dai bordi smussati, nati da uno studio sull'aerodinamica, aiutano a creare uno strato d'aria tra il cestello e il bucato, riducendo il deterioramento dei tessuti. Inoltre, il cestello permette un'asciugatura omogenea e delicata sia dei piccoli che dei grandi carichi.

Trascinatori Air Lift™ e asciugatura Butterfly™

I trascinatori Air Lift™ sono stati progettati per sollevare il bucato e mantenerlo il più a lungo possibile nel flusso d'aria, in modo da aumentare l'efficacia dell'asciugatura e ridurne la durata. Inoltre, grazie al movimento continuo, unito ad una rotazione alternata del cestello (programma Biancheria da letto), il sistema Butterfly™ consente un'asciugatura veloce e delicata, riducendo l'attorcigliamento dei capi.

Struttura solida con cinque cuscinetti a sfera e motore a induzione

Le asciugatrici ASKO sono dotate di cinque cuscinetti a sfera: uno sull'asse del cestello, due sui supporti del cestello e due per sostenere il motore. In questo modo le vibrazioni vengono limitate, garantendo il buon funzionamento dell'asciugatrice nel tempo. ASKO ha inoltre equipaggiato le sue asciugatrici con motori a induzione senza spazzole, per un funzionamento silenzioso e duraturo nel tempo.

Sistema Multi Filter™

La lanugine è il peggior nemico della vostra asciugatrice. Può creare numerosi problemi come, ad esempio, aumentare la durata del ciclo di asciugatura. Per evitare che la lanugine penetri nell'apparecchiatura abbiamo progettato il sistema

Multi Filter™. Si tratta di un sistema di filtraggio che comprende quattro diversi filtri che bloccano anche le fibre più piccole prima che possano raggiungere i componenti interni dell'apparecchiatura.

Protegete l'asciugatrice
dalla lanugine

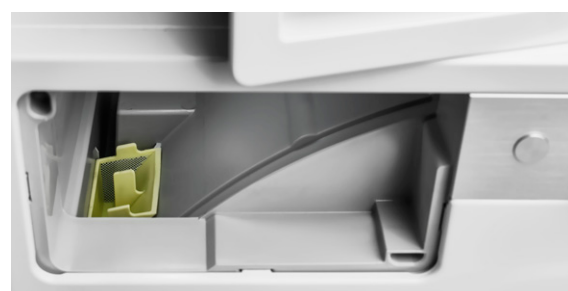

Filtro sull'oblò

Il filtro è posizionato sull'oblò ed è progettato per essere rimosso e pulito facilmente. È buona abitudine controllare sempre che il filtro sia pulito o pulirlo dopo ogni ciclo.

Disponibile su tutte le asciugatrici

Filtro a rete

Il filtro a rete è uno dei due elementi che offre protezione al condensatore nelle asciugatrici a pompa di calore. Trattiene particelle più piccole rispetto a quello posizionato sull'oblò.

Disponibile su tutte le asciugatrici

Filtro in spugna

È l'ultima barriera prima che l'aria entri a contatto con il condensatore e trattiene le particelle di polvere. Il filtro è facile da pulire e può essere lavato con acqua (senza detergente).

Disponibile su tutte le asciugatrici

Filtro per generatore di vapore

I modelli con la funzione a vapore sono dotati di un piccolo filtro aggiuntivo che protegge il generatore di vapore dalla lanugine e dalla polvere.

Disponibile sulle asciugatrici con funzione vapore

Curare il bucato
con il programma giusto



	Gamma Style		Gamma Logic		Gamma Classic
	con vapore	senza vapore	con vapore	senza vapore	
Intensivo Plus	■	■	■	■	■
Intensivo	■	■	■	■	■
Normale	■	■	■	■	■
Stiro facile	■	■	■	■	■
Jeans	■	■	■	■	
Sintetici	■	■	■	■	■
Capi di spugna	■	■	■	■	
Piumini	■	■	■	■	
Biancheria da letto	■	■	■	■	■
Seta e lana	■	■	■	■	■
Camicie	■	■	■	■	
Antipiega con vapore	■		■		
Ravviva con vapore	■		■		
Abbigliamento sportivo	■	■			
Impregnante	■	■			
Rapido PRO (2 kg)	■	■	■	■	■
A tempo	■	■	■	■	■
Ravviva	■	■	■	■	■



Capacità	Gamma Style	Gamma Logic	Gamma Classic
11 kg	T 611 HX.W bianco generatore di vapore € 2.349 pag. 274	T 411 HD.W bianco € 2.099 pag. 274	T 211 H.W bianco € 1.749 pag. 275
9 kg			T 209 H.W bianco € 1.399 pag. 275
8 kg	T 608 HX.S acciaio generatore di vapore € 2.349 pag. 276	T 408 HD.S acciaio € 1.999 pag. 277	T 208 H.W bianco € 999 pag. 278
	T 608 HX.W bianco generatore di vapore € 1.999 pag. 276	T 408 HD.T.P titanio € 1.649 pag. 277	
		T 408 HD.W bianco € 1.499 pag. 278	



T 611 HX.W ASKO

Asciugatrice con generatore di vapore **Style**
11 kg

€ 2.349,-

Vantaggi

- Generatore di vapore: riduce le pieghe e ravviva le fibre
- Asciugatura Butterfly™: rotazione alternata per non attorcigliare i capi
- Soft Drum™: migliora il flusso dell'aria
- Illuminazione interna

Design

Finitura: Bianco con frontalino alluminio

Efficienza e informazioni tecniche

Classe efficienza energetica	D
Consumo energetico per 100 cicli	140 kW/h
Classe efficienza di condensazione	B / 91%
Rumorosità	64 dB / classe B

18 programmi

Intensivo Plus - Intensivo - Normale - Stiro facile - Jeans - Sintetici - Capi di spugna - Piumini
Biancheria da letto - Seta e lana - Camicie - Antipiega con vapore - Ravviva con vapore
Abbigliamento sportivo - Impregnante - Rapido PRO - A tempo - Ravviva

Comfort

Controllo con tasti e manopola, display TFT a colori su sfondo nero
Partenza ritardata
Filtro del condensatore autopulente
Indicazione del tempo residuo
Segnale sonoro di fine programma

Opzioni

Generatore di vapore
Memoria programma
Funzione antipiega
Illuminazione interna

Dimensioni

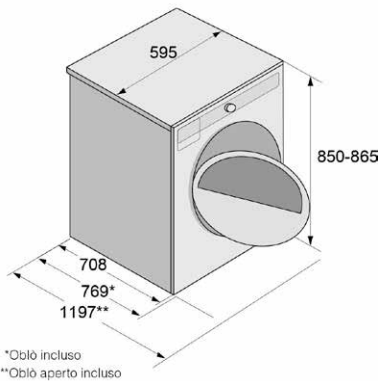

T 411 HD.W ASKO

Asciugatrice **Logic**
11 kg

€ 2.099,-

Vantaggi

- Asciugatura Butterfly™: rotazione alternata per non attorcigliare i capi
- Soft Drum™: migliora il flusso dell'aria
- Illuminazione interna

Design

Finitura: Bianco con frontalino alluminio

Efficienza e informazioni tecniche

Classe efficienza energetica	D
Consumo energetico per 100 cicli	140 kW/h
Classe efficienza di condensazione	B / 91%
Rumorosità	64 dB / classe B

14 programmi

Intensivo Plus - Intensivo - Normale - Stiro facile - Jeans - Sintetici - Capi di spugna - Piumini
Biancheria da letto - Seta e lana - Camicie - Rapido PRO - A tempo - Ravviva

Comfort

Controllo con tasti e manopola, display LCD con caratteri in bianco su sfondo nero
Partenza ritardata
Indicazione del tempo residuo
Segnale sonoro di fine programma

Opzioni

Memoria programma
Funzione antipiega
Illuminazione interna

Dimensioni

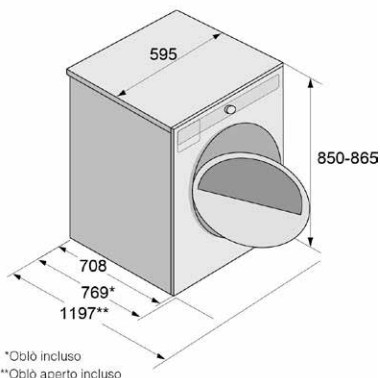



T 211 H.W ASKO

Asciugatrice **Classic**
11 kg

€ 1.749,-

Vantaggi

- Asciugatura Butterfly™: rotazione alternata per non attorcigliare i capi
- Soft Drum™: migliora il flusso dell'aria

Design

Finitura: Bianco con frontalino bianco

Efficienza e informazioni tecniche

Classe efficienza energetica	D
Consumo energetico per 100 cicli	140 kW/h
Classe efficienza di condensazione	B / 91%
Rumorosità	64 dB / classe B

10 programmi

Intensivo Plus - Intensivo - Normale - Stiro facile - Sintetici - Biancheria da letto Seta e lana - Rapido PRO - A tempo - Ravviva

Comfort

Controllo con tasti e manopola, display LCD con caratteri in nero su sfondo bianco
Partenza ritardata
Indicazione del tempo residuo
Segnale sonoro di fine programma

Opzioni

Memoria programma
Funzione anti piega

Dimensioni

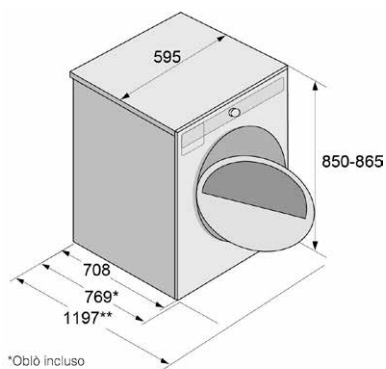

*Obliò incluso
**Obliò aperto incluso



T 209 H.W ASKO

Asciugatrice **Classic**
9 kg

€ 1.399,-

Vantaggi

- Asciugatura Butterfly™: rotazione alternata per non attorcigliare i capi
- Soft Drum™: migliora il flusso dell'aria

Design

Finitura: Bianco con frontalino bianco

Efficienza e informazioni tecniche

Classe efficienza energetica	D
Consumo energetico per 100 cicli	120 kW/h
Classe efficienza di condensazione	B / 91%
Rumorosità	63 dB / classe B

10 programmi

Intensivo Plus - Intensivo - Normale - Stiro facile - Sintetici - Biancheria da letto - Seta e lana Rapido PRO - A tempo - Ravviva

Comfort

Controllo con tasti e manopola, display LCD con caratteri in nero su sfondo bianco
Partenza ritardata
Indicazione del tempo residuo
Segnale sonoro di fine programma

Opzioni

Memoria programma
Funzione anti piega

Dimensioni

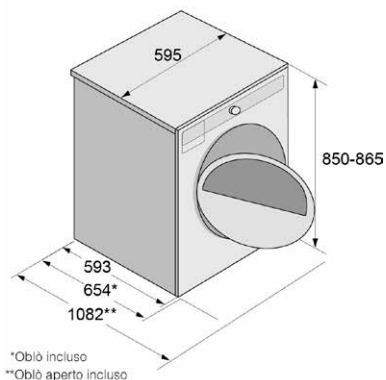

*Obliò incluso
**Obliò aperto incluso



T 608 HX.S ASKO

Asciugatrice con generatore di vapore **Style**
8 kg

€ 2.349,-

Vantaggi

- Generatore di vapore: riduce le pieghe e ravviva le fibre
- Asciugatura Butterfly™: rotazione alternata per non attorcigliare i capi
- Soft Drum™: migliora il flusso dell'aria
- Illuminazione interna

Design

Finitura: Acciaio con frontalino alluminio

Efficienza e informazioni tecniche

Classe efficienza energetica	C
Consumo energetico per 100 cicli	96 kW/h
Classe efficienza di condensazione	B / 91%
Rumorosità	63 dB / classe B

18 programmi

Intensivo Plus - Intensivo - Normale - Stiro facile - Jeans - Sintetici - Capi di spugna - Piumini
Biancheria da letto - Seta e lana - Camicie - Antipiega con vapore - Ravviva con vapore
Abbigliamento sportivo - Impregnante - Rapido PRO - A tempo - Ravviva

Comfort

Controllo con tasti e manopola, display TFT a colori su sfondo nero
Partenza ritardata
Filtro del condensatore autopulente
Indicazione del tempo residuo
Segnale sonoro di fine programma

Opzioni

Generatore di vapore
Memoria programma
Funzione antipiega
Illuminazione interna

Dimensioni

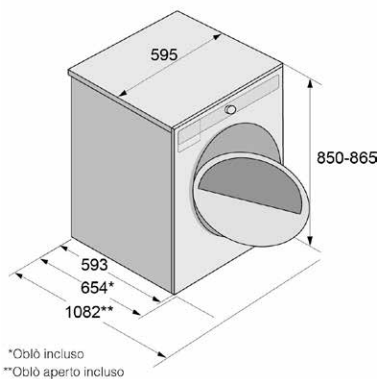

T 608 HX.W ASKO

Asciugatrice con generatore di vapore **Style**
8 kg

€ 1.999,-

Vantaggi

- Generatore di vapore: riduce le pieghe e ravviva le fibre
- Asciugatura Butterfly™: rotazione alternata per non attorcigliare i capi
- Soft Drum™: migliora il flusso dell'aria
- Illuminazione interna

Design

Finitura: Bianco con frontalino alluminio

Efficienza e informazioni tecniche

Classe efficienza energetica	C
Consumo energetico per 100 cicli	96 kW/h
Classe efficienza di condensazione	B / 91%
Rumorosità	63 dB / classe B

18 programmi

Intensivo Plus - Intensivo - Normale - Stiro facile - Jeans - Sintetici - Capi di spugna - Piumini
Biancheria da letto - Seta e lana - Camicie - Antipiega con vapore - Ravviva con vapore
Abbigliamento sportivo - Impregnante - Rapido PRO - A tempo - Ravviva

Comfort

Controllo con tasti e manopola, display TFT a colori su sfondo nero
Partenza ritardata
Filtro del condensatore autopulente
Indicazione del tempo residuo
Segnale sonoro di fine programma

Opzioni

Generatore di vapore
Memoria programma
Funzione antipiega
Illuminazione interna

Dimensioni

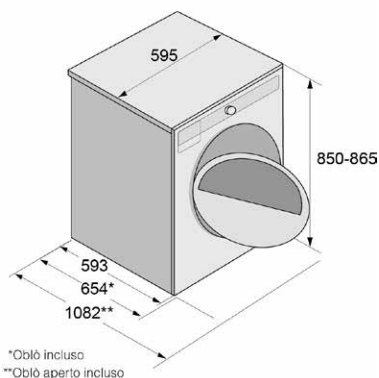



T 408 HD.S ASKO

Asciugatrice **Logic**
8 kg

€ 1.999,-

Vantaggi

- Asciugatura Butterfly™: rotazione alternata per non attorcigliare i capi
- Soft Drum™: migliora il flusso dell'aria
- Illuminazione interna

Design

Finitura	Acciaio con frontalino alluminio
----------	----------------------------------

Efficienza e informazioni tecniche

Classe efficienza energetica	C
Consumo energetico per 100 cicli	96 kW/h
Classe efficienza di condensazione	B / 91%
Rumorosità	63 dB / classe B

14 programmi

Intensivo Plus - Intensivo - Normale - Stiro facile - Jeans - Sintetici - Capi di spugna - Piumini
Biancheria da letto - Seta e lana - Camicie - Rapido PRO - A tempo - Ravniva

Comfort

Controllo con tasti e manopola, display LCD con caratteri in bianco su sfondo nero

- Partenza ritardata
- Indicazione del tempo residuo
- Segnale sonoro di fine programma

Opzioni

- Memoria programma
- Funzione anti piega
- Illuminazione interna

Dimensioni

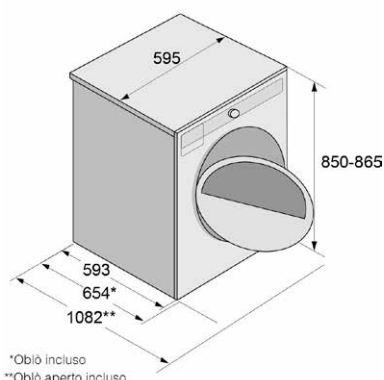

T 408 HD.T.P ASKO

Asciugatrice **Logic**
8 kg

€ 1.649,-

Vantaggi

- Asciugatura Butterfly™: rotazione alternata per non attorcigliare i capi
- Soft Drum™: migliora il flusso dell'aria
- Illuminazione interna

Design

Finitura	Titanio con frontalino alluminio
----------	----------------------------------

Efficienza e informazioni tecniche

Classe efficienza energetica	C
Consumo energetico per 100 cicli	96 kW/h
Classe efficienza di condensazione	B / 91%
Rumorosità	63 dB / classe B

14 programmi

Intensivo Plus - Intensivo - Normale - Stiro facile - Jeans - Sintetici - Capi di spugna - Piumini
Biancheria da letto - Seta e lana - Camicie - Rapido PRO - A tempo - Ravniva

Comfort

- Controllo con tasti e manopola, display LCD con caratteri in bianco su sfondo nero
- Partenza ritardata
- Indicazione del tempo residuo
- Segnale sonoro di fine programma

Opzioni

- Memoria programma
- Funzione anti piega
- Illuminazione interna

Dimensioni

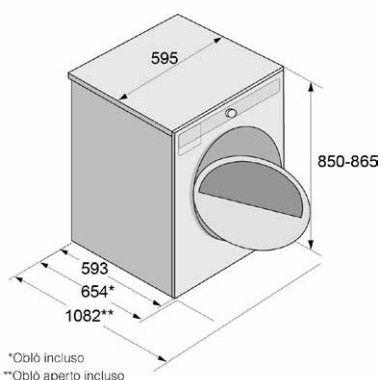



T 408 HD.W ASKO

Asciugatrice **Logic**
8 kg

€ 1.499,-

Vantaggi

- Asciugatura Butterfly™: rotazione alternata per non attorcigliare i capi
- Soft Drum™: migliora il flusso dell'aria
- Illuminazione interna

Design

Finitura	Bianco con frontalino alluminio
----------	---------------------------------

Efficienza e informazioni tecniche

Classe efficienza energetica	C
Consumo energetico per 100 cicli	96 kW/h
Classe efficienza di condensazione	B / 91%
Rumorosità	63 dB / classe B

14 programmi

Intensivo Plus - Intensivo - Normale - Stiro facile - Jeans - Sintetici - Capi di spugna - Plumini
Biancheria da letto - Seta e lana - Camicie - Rapido PRO - A tempo - Ravviva

Comfort

Controllo con tasti e manopola, display LCD con caratteri in bianco su sfondo nero
Partenza ritardata
Indicazione del tempo residuo
Segnale sonoro di fine programma

Opzioni

Memoria programma
Funzione anti piega
Illuminazione interna

Dimensioni

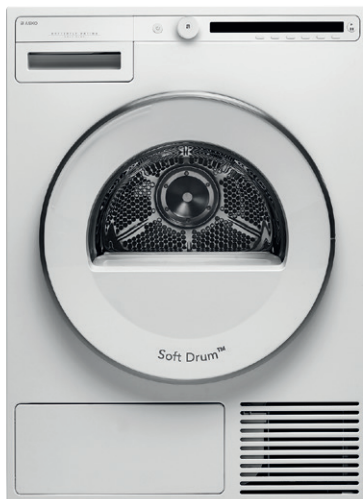
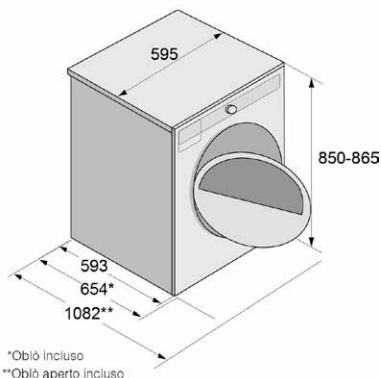

T 208 H.W ASKO

Asciugatrice **Classic**
8 kg

€ 999,-

Vantaggi

- Asciugatura Butterfly™: rotazione alternata per non attorcigliare i capi
- Soft Drum™: migliora il flusso dell'aria

Design

Finitura	Bianco con frontalino bianco
----------	------------------------------

Efficienza e informazioni tecniche

Classe efficienza energetica	E
Consumo energetico per 100 cicli	129 kW/h
Classe efficienza di condensazione	B / 91%
Rumorosità	63 dB / classe B

10 programmi

Intensivo Plus - Intensivo - Normale - Stiro facile - Sintetici - Biancheria da letto - Seta e lana
Rapido PRO - A tempo - Ravviva

Comfort

Controllo con tasti e manopola, display LCD con caratteri in nero su sfondo bianco
Partenza ritardata
Indicazione del tempo residuo
Segnale sonoro di fine programma

Opzioni

Memoria programma
Funzione anti piega

Dimensioni

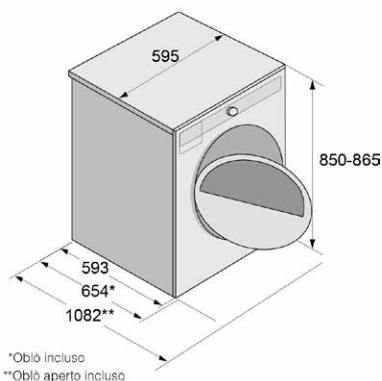



Armadi asciugabiancheria



Perché utilizzare un armadio asciugabiancheria

L'armadio asciugabiancheria è ideale per gli indumenti che non possono essere messi in asciugatrice poiché il movimento ne rovinerebbe le fibre. I capi delicati possono essere asciugati come se fossero sullo stendibiancheria. Inoltre, questa soluzione è molto comoda per gli indumenti o le scarpe che, pur essendo bagnati, non devono essere necessariamente lavati.

PANORAMICA DELLA GAMMA

Modello	Descrizione	Colore	Tecnologia	Prezzo
DC 7784 HP.W	Armadio asciugabiancheria	bianco	pompa di calore	€ 4.699
DC 7784 V.S	Armadio asciugabiancheria	acciaio satinato	ventilazione	€ 2.349
DC 7784 V.W	Armadio asciugabiancheria	bianco	ventilazione	€ 2.099
DC 7774 V.W	Armadio asciugabiancheria	bianco	ventilazione	€ 1.999

16 metri di filo per bucato sempre a disposizione

L'armadio asciugabiancheria permette di asciugare i capi appesi, eliminando la maggior parte delle pieghe. È il metodo ideale per asciugare capi difficili da stirare come camicie

e abiti estremamente delicati, che richiedono particolari attenzioni. Sarà come avere sempre a disposizione 16 metri di filo per bucato, anche con il brutto tempo.

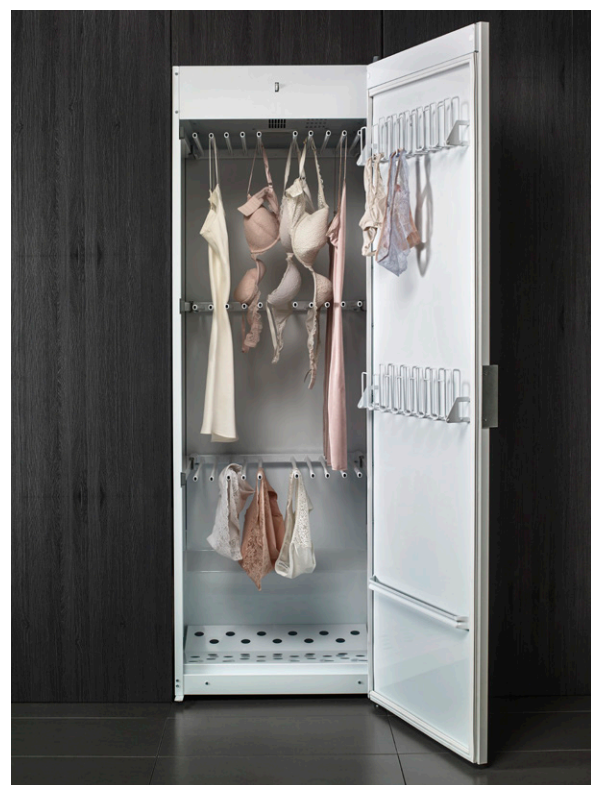

Asciugare con cura

Se controllate le etichette sui vostri capi, vedrete che molti indumenti e materiali hanno bisogno di attenzioni particolari. La seta, il velluto e il raso, per esempio, devono essere trattati con cura. In questi casi, l'armadio asciugabiancheria rappresenta una soluzione ideale.

Grande capacità

L'armadio asciugabiancheria ASKO dispone di tre file di appendiabiti estraibili e ripiegabili, equivalenti a 16 metri di filo per bucato (capacità di 3,5 kg). Le rastrelliere sulla porta sono perfette per asciugare i guanti e le cuffie.

Programmi automatici

È sufficiente scegliere il programma più indicato e le opzioni desiderate. L'armadio asciugabiancheria ASKO si spegnerà automaticamente una volta che i vostri capi saranno asciutti.



DC 7784 HP.W ASKO

Armadio asciugabiancheria a pompa di calore
Bianco - H 184 cm

€ 4.699,-

Vantaggi

- Funzionamento a pompa di calore
- Ideale per ogni tipo di indumento
- Come 16 metri di filo per stendere
- Ideale per le calzature
- Asciuga delicatamente lana e seta

Design

Finitura	Bianco
----------	--------

Efficienza e informazioni tecniche

Capacità cotone	5 kg
Capacità di deumidificazione	22 g/min
Portata della ventilazione	945 m³/h
Rumorosità	70 dB(A)
Potenza	900 W
Consumo programma Automatico intensivo	0,40 kWh
Consumo programma Automatico normale	0,30 kWh

2 programmi

- Automatico intensivo
- Automatico normale

Comfort

- Controllo con tasti, display LCD
- Indicazione tempo residuo
- Interno modulabile
- Supporti per guanti, asciugamani e stivali
- Porta reversibile con apposito kit acquistabile separatamente

Opzioni

- Programmi automatici



Dimensioni

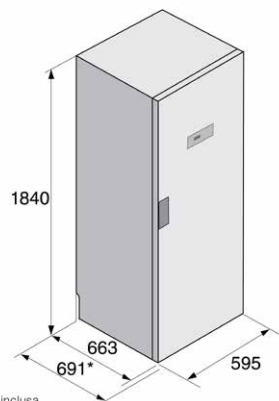

* Maniglia inclusa



DC 7784 V.S ASKO

Armadio asciugabiancheria a ventilazione
Acciaio - H 184 cm

€ 2.349,-

Vantaggi

- Funzionamento ventilato
- Come 16 metri di filo per stendere
- Ideale per ogni tipo di indumento
- Ideale per le calzature
- Asciuga delicatamente lana e seta

Design

Finitura Acciaio

Efficienza e informazioni tecniche

Capacità cotone	4 kg
Capacità di deumidificazione	17 g/min
Portata della ventilazione	180 m ³ /h
Rumorosità	60 dB(A)
Potenza	1500 W
Consumo programma Automatico a 40 °C	0,60 kWh
Consumo programma Automatico a 60 °C	0,62 kWh

5 programmi

- Auto 40° Normale
- Auto 40° Intensivo
- Auto 60° Normale
- Auto 60° Intensivo
- Manuale

Comfort

- Controllo con tasti, display LCD
- Indicazione tempo residuo
- Interno modulabile
- Supporti per guanti, asciugamani e stivali
- Porta reversibile con apposito kit acquistabile separatamente

Opzioni

- Programmi automatici



Dimensioni

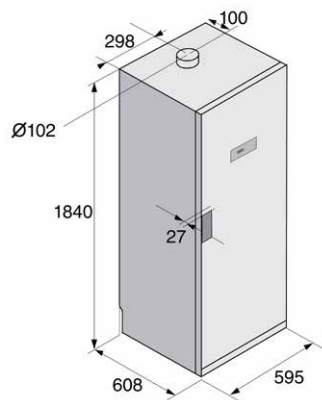



DC 7784 V.W ASKO

Armadio asciugabiancheria a ventilazione
Bianco - H 184 cm

€ 2.099,-

Vantaggi

- Funzionamento ventilato
- Come 16 metri di filo per stendere
- Ideale per ogni tipo di indumento
- Ideale per le calzature
- Asciuga delicatamente lana e seta

Design

Finitura	Bianco
----------	--------

Efficienza e informazioni tecniche

Capacità cotone	4 kg
Capacità di deumidificazione	17 g/min
Portata della ventilazione	180 m ³ /h
Rumorosità	60 dB(A)
Potenza	1500 W
Consumo programma Automatico a 40 °C	0,60 kWh
Consumo programma Automatico a 60 °C	0,62 kWh

5 programmi

- Auto 40° Normale
- Auto 40° Intensivo
- Auto 60° Normale
- Auto 60° Intensivo
- Manuale

Comfort

- Controllo con tasti, display LCD
- Indicazione tempo residuo
- Interno modulabile
- Supporti per guanti, asciugamani e stivali
- Porta reversibile con apposito kit acquistabile separatamente

Opzioni

- Programmi automatici



Dimensioni

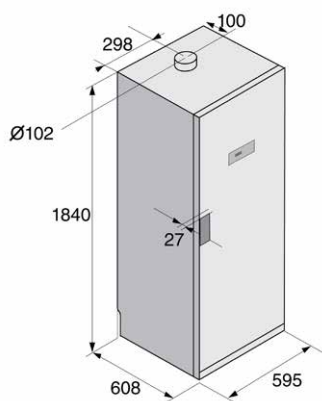

DC 7774 V.W ASKO

Armadio asciugabiancheria a ventilazione
Bianco - H 170 cm

€ 1.999,-



Vantaggi

- Funzionamento ventilato
- Come 16 metri di filo per stendere
- Ideale per ogni tipo di indumento
- Ideale per le calzature
- Asciuga delicatamente lana e seta

Design

Finitura	Bianco
----------	--------

Efficienza e informazioni tecniche

Capacità cotone	3,5 kg
Capacità di deumidificazione	17,5 g/min
Portata della ventilazione	180 m ³ /h
Rumorosità	60 dB(A)
Potenza	1500 W
Consumo programma Automatico a 40 °C	0,60 kWh
Consumo programma Automatico a 60 °C	0,62 kWh

5 programmi

- Auto 40° Normale
- Auto 40° Intensivo
- Auto 60° Normale
- Auto 60° Intensivo
- Manuale

Comfort

- Controllo con tasti, display LCD
- Indicazione tempo residuo
- Interno modulabile
- Supporti per guanti, asciugamani e stivali
- Porta reversibile con apposito kit acquistabile separatamente

Opzioni

- Programmi automatici



Dimensioni

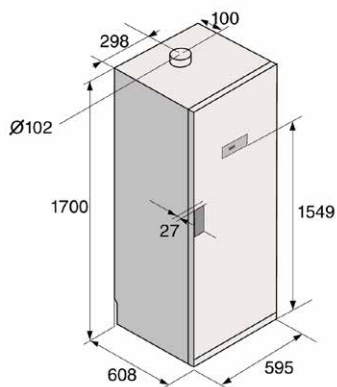

Hidden Helper™

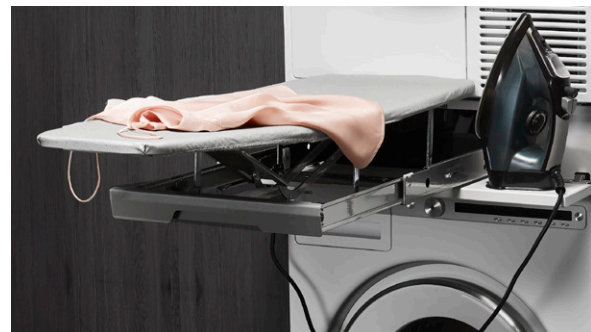

Asse da stiro

Se avete problemi a trovare il posto per l'asse da stiro, questa è la soluzione ideale. Posizionato a scomparsa tra l'asciugatrice e la lavatrice installate a colonna, l'asse da stiro è sempre a portata di mano.

Mensola per bucato

La mensola estraibile vi aiuta a caricare e scaricare il bucato molto più facilmente. È sorprendente scoprire quanto sia utile.

Mensola per bucato con cesto

È composto da un cesto a rete e da una mensola telescopica estraibile. Può essere usato come superficie di appoggio per piegare i capi o accoppiare i calzini. Il cesto può essere estratto completamente per portare la biancheria al guardaroba.

Cassetto piedistallo

(non compatibile con i modelli da 11 e 12 kg)

Alto 30 cm, il cassetto è ideale per riporre detersivi, grucce e tutto ciò che può essere utile avere a portata di mano. Posizionato sotto la lavatrice, aiuta ad avere un'altezza di carico e scarico più comoda. È inoltre dotato di una mensola estraibile per aiutare a scaricare la biancheria.

Una volta provati non potrete più farne a meno

Lo spazio lavanderia ha bisogno di soluzioni funzionali per tutte le attività collegate al bucato. Gli Hidden Helper™ ASKO vi possono essere di grande aiuto. Ogni Hidden Helper™ ha un design

coordinato con le altre apparecchiature ASKO in modo tale da creare uno spazio lavanderia unico e completo in meno di 0,72 m².



Modello	Finitura	Tipologia	Prezzo
HI 1153 S	Acciaio	Asse da stiro	€ 879
HI 1153 W	Bianco	Asse da stiro	€ 789
HI 1153 T	Titanium	Asse da stiro	€ 789
HDB 1153 S	Acciaio	Mensola per bucato con cesto	€ 879
HDB 1153 W	Bianco	Mensola per bucato con cesto	€ 759
HDB 1153 T	Titanium	Mensola per bucato con cesto	€ 759
HSS 1053 W	Bianco	Mensola per bucato	€ 379
HSS 1053 T	Titanium	Mensola per bucato	€ 429
HB 1153 W	Bianco	Cesto per bucato	€ 529
HPS 5323 S	Acciaio	Cassetto piedistallo con mensola	€ 849
HPS 5323 W	Bianco	Cassetto piedistallo con mensola	€ 819

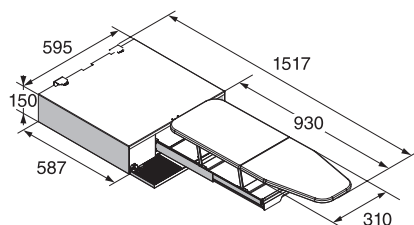

HI 1153 S - HI 1153 W - HI 1153 T

Asse da stiro

Caratteristiche

- Apertura push/pull
- Altezza: 15 cm
- Peso massimo di carico: 10 kg
- Asse da stiro ricoperto di materiale riflettente il calore
- Integrabile tra tutte le lavatrici e le asciugatrici ASKO

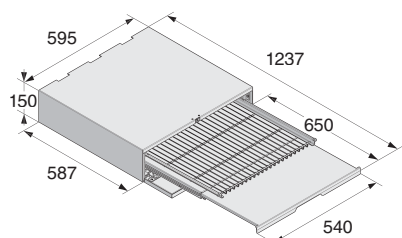

HDB 1153 S - HDB 1153 W - HDB 1153 T

Mensola per bucato con cesto

Caratteristiche

- Apertura push/pull
- Altezza: 15 cm
- Peso massimo di carico: 10 kg
- Mensola telescopica in metallo
- Cesto a rete in acciaio rimovibile
- Integrabile tra tutte le lavatrici e le asciugatrici ASKO

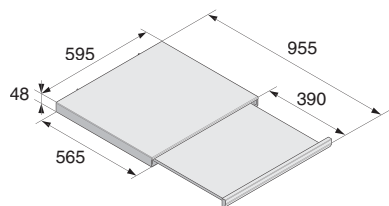

HSS 1053 W - HSS 1053 T

Mensola per bucato

Caratteristiche

- Apertura push/pull
- Altezza: 4,8 cm
- Peso massimo di carico: 10 kg
- Mensola telescopica in metallo
- Integrabile tra tutte le lavatrici e le asciugatrici ASKO

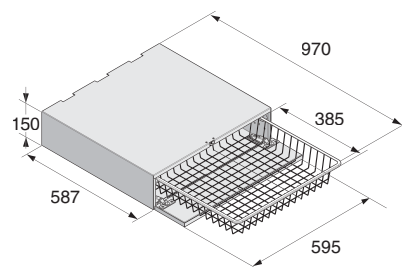

HB 1153 W

Cesto per bucato

Caratteristiche

- Apertura push/pull
- Altezza: 15 cm
- Peso massimo di carico: 5 kg
- Cesto a rete in acciaio rimovibile
- Integrabile tra tutte le lavatrici e le asciugatrici ASKO

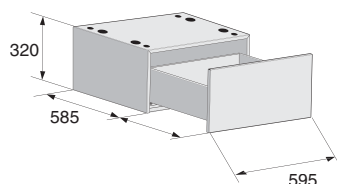

HPS 5323 W - HPS 5323 S

Cassetto piedistallo con mensola

Caratteristiche

- Apertura push/pull
 - Altezza: 32 cm
 - Peso massimo di carico: 15 kg
 - Mensola telescopica in metallo
 - Integrabile sotto le lavatrici e le asciugatrici ASKO da 8 e da 9 kg.
- Non è possibile utilizzare questo Hidden Helper™ con apparecchiature da 12 kg.

Freddo scientifico





Gram è stata fondata in Danimarca nel 1901 e ancora oggi tutti i prodotti Gram BioLine sono progettati e realizzati nello stabilimento di Vojens. In questo modo la produzione e lo sviluppo tecnologico sono sempre all'avanguardia, permettendoci di fornire frigoriferi e congelatori a uso scientifico di qualità, affidabili e curati nei dettagli.



Medgree è un marchio portoghese i cui prodotti per la refrigerazione rappresentano il punto di riferimento nell'ambito delle apparecchiature per il freddo per farmacie e laboratori.

I frigoriferi e i congelatori Medgree sono progettati per superare le aspettative dei professionisti della salute, garantendo tre elementi chiave della temperatura: stabilità, precisione e uniformità.



Da oltre 50 anni, Elcold è costantemente impegnata a migliorare i propri prodotti. Abbiamo una vasta esperienza che oggi ci permette di produrre congelatori e frigoriferi tra i più efficienti e affidabili del mercato.

Le parole chiave sono alta qualità e design innovativo. Elcold è certificata ISO 9001:2015 per il Sistema di Gestione per la Qualità e ISO 14001:2015 per il Sistema di Gestione Ambientale.



ITV Ice Makers Inc. è un'azienda dinamica e innovativa che vanta 30 anni di attività e mezzo milione di clienti in quasi 100 Paesi.

L'obiettivo dell'azienda è quello di progettare e realizzare nuovi ice maker ad alta efficienza energetica che soddisfino il mercato in continua evoluzione attraverso una capacità di produzione all'avanguardia e l'uso di tecnologie pulite e rispettose dell'ambiente.



Freddo professionale



Marecos

Con oltre 50 anni di esperienza nella refrigerazione professionale, Marecos conosce perfettamente le esigenze delle cucine professionali.

Nel corso degli anni, ci siamo dedicati non solo alla produzione di apparecchiature affidabili e di qualità, ma anche a fornire ai nostri partner globali strumenti mirati ed efficaci. Cantine per vini, frigoriferi, congelatori, banchi refrigerati: i nostri prodotti soddisfano tutte le esigenze di un settore esigente come quello dell'Ho.Re.Ca.

Elcold

Da oltre 50 anni, Elcold è costantemente impegnata a migliorare i propri prodotti. Abbiamo una vasta esperienza che oggi ci permette di produrre congelatori e frigoriferi tra i più efficienti e affidabili del mercato.

Le parole chiave sono alta qualità e design innovativo. Elcold è certificata ISO 9001:2015 per il Sistema di Gestione per la Qualità e ISO 14001:2015 per il Sistema di Gestione Ambientale.



DRY AGER

SUPERIOR BEEF

Dry Ager è un'azienda tedesca che realizza apparecchiature per la frollatura della carne e la stagionatura di salumi e formaggi.

Le apparecchiature Dry Ager consentono di replicare il tradizionale processo di frollatura della carne in un ambiente controllato e altamente tecnologico: la carne può essere conservata per un tempo specifico in un microclima in cui temperatura, umidità e qualità dell'aria sono controllati. In questo modo si frolla in maniera naturale.

L'ambizione di Dry Ager è stata quella di realizzare frollatori tanto belli quanto funzionali. Il risultato è un design elegante e moderno a completamento di un'apparecchiatura altamente tecnologica.

Ice Makers





ITV Ice Makers Inc. è un'azienda spagnola dinamica e innovativa che vanta 30 anni di attività e mezzo milione di clienti in quasi 100 Paesi.

L'obiettivo dell'azienda è quello di progettare e realizzare nuovi ice maker ad alta efficienza energetica che soddisfino il mercato in continua evoluzione attraverso una capacità di produzione all'avanguardia e l'uso di tecnologie pulite e rispettose dell'ambiente.

L'innovazione e il dinamismo sono valori determinanti per ITV e richiedono una gestione professionale e una struttura organizzativa basate su tre principi fondamentali: affidabilità, efficienza e qualità.

Frullatori





blendtec®

Blendtec progetta e produce i frullatori ad alta velocità più sicuri e potenti al mondo. Nasce da un'idea dell'inventore e imprenditore Tom Dickson. Tom iniziò a progettare un frullatore quasi indistruttibile quando quello che aveva ricevuto come regalo di nozze si ruppe.

Nel 1975 fondò l'azienda di famiglia a Orem, nello Utah, con l'obiettivo di realizzare i frullatori più tecnologicamente avanzati. Tutti i frullatori professionali Blendtec sono costruiti per soddisfare le esigenze specifiche dei clienti. Ogni caratteristica garantisce un funzionamento semplice ed è progettata per ridurre i costi complessivi.

Macchine da caffè





jura

PROFESSIONAL

Dal 1931, l'azienda svizzera JURA progetta macchine automatiche per la preparazione di specialità a base di caffè con l'obiettivo di offrire apparecchiature facili da utilizzare e dal design elegante. Innovazione, precisione, qualità, affidabilità, sostenibilità e assistenza sono i valori fondamentali di JURA.

Lavanderia professionale





ASKO PROFESSIONAL

La gamma ASKO Professional è la scelta perfetta quando si desiderano apparecchiature durevoli con un impatto ambientale minimo, senza compromessi sul risultato.

Le apparecchiature ASKO Professional hanno un basso consumo energetico e facilitano le attività ripetitive nei servizi commerciali. Le prestazioni sono ineguagliabili: dagli asili nido, agli hotel, ai ristoranti, dai dentisti alle cliniche, fino agli ambienti offshore.

SCHULTHESS Professional

Dal 1845, Schulthess è il gruppo imprenditoriale svizzero leader nell'ambito della tecnologia di lavaggio. L'azienda, sinonimo di innovazione nella cura del bucato, sviluppa e produce in Svizzera apparecchiature, impianti e soluzioni di sistema per il settore privato e quello professionale.

Le apparecchiature Schulthess si distinguono per la resistenza e la durata nel tempo, per i notevoli volumi di bucato che possono gestire e per le severe direttive in materia di igiene e di disinfezione che rispettano.

Il presente catalogo è da intendersi con riserva di modifiche tecniche, errori e differenze nel contenuto delle immagini e dei testi.
I prezzi contenuti in questo catalogo sono da intendersi IVA e RAEE esclusi.



BSD
la Qualità per Scelta

BSD SRL, via Enrico Mattei 84/11, 40138 Bologna

Tel. +39 051 60 39 111 - e-mail: info@bsdspa.it

www.bsdspa.it

Numero verde: 800 123913

Il presente catalogo è da intendersi con riserva di modifiche tecniche,
errori e differenze nel contenuto delle immagini e dei testi.

I prezzi contenuti in questo catalogo sono da intendersi IVA e RAEE esclusi.

