

Speciale Freddo 2025-1

ASKO
Inspired by Scandinavia



Speciale Freddo 2025-1

 ASKO

Inspired by Scandinavia



ASKO

BEYOND FRESH

SOVA FRESH

SOVA FRESH

NO FROST

NO FROST

NO FROST

>PS<

>PS<

>PS<

Frigoriferi, Congelatori, Combinati

I frigoriferi ASKO uniscono tecnologia, design e un'ottima conservazione degli alimenti. Disponibili in diverse dimensioni, opzioni di installazione e finiture, sono progettati per integrarsi con la vostra cucina. Silenziosi, efficienti e facili da usare, i frigoriferi ASKO sono dotati di un'ampia gamma di funzioni innovative per conservare tutti gli alimenti, il tutto unito ad un design straordinario che aggiungerà alla vostra casa uno stile e un'eleganza imbattibili.

APPARECCHIATURE DA INCASSO

Per rispettare tutti gli alimenti

Il semplice raffreddamento degli alimenti freschi non basta per conservarli a lungo. Alimenti diversi richiedono temperature, livelli di umidità e persino di luce diversi. Pensiamo anche che una buona apparecchiatura debba rendere facile riporre gli alimenti freschi e ritrovarli prima che diventino troppo vecchi.



Adaptive Temperature Control™

Il sistema ASKO Adaptive Temperature Control™ apprende e memorizza in quali ore del giorno viene aperta la porta del frigorifero. In questo modo può produrre freddo prima che la porta venga aperta. Un ottimo sistema per non avere perdite di freddo e migliorare la conservazione degli alimenti senza inutili sprechi.

Cassetti Dura Fresh

Con i cassetti Dura Fresh è possibile creare le migliori condizioni di conservazione per i diversi tipi di alimenti. Il sistema comprende un cassetto asciutto per la conservazione di pesce, carne, crostacei e latticini, e cassetti umidi con controllo automatico dell'umidità per la conservazione di frutta e verdura.

Sistema Cool Flow+

La distribuzione rapida e uniforme dell'aria fredda è fondamentale per conservare gli alimenti freschi. Il sistema Cool Flow+ consente di conservare gli alimenti su qualsiasi ripiano e garantisce il rapido ripristino della temperatura dopo l'apertura della porta. Il flusso d'aria continuo riduce inoltre la disidratazione degli alimenti e ne preserva più a lungo la freschezza.

Controllo automatico dell'umidità

ASKO ha sviluppato un sistema che mantiene l'umidità nei cassetti a un livello ottimale. Una speciale membrana si apre automaticamente a partire dal 90% di umidità. Al di sotto del 90% la membrana si chiude e mantiene l'umidità all'interno del cassetto. Un sistema automatico ideale per la conservazione di frutta e verdura.

APPARECCHIATURE DA INCASSO

No Frost, sbrinamento addio

Molti alimenti vengono conservati in un congelatore, per questo motivo i congelatori ASKO devono essere durevoli, progettati in modo intelligente e facili da pulire.

Tutti i congelatori ASKO offrono molto spazio e tutte le funzioni necessarie per conservare gli alimenti in modo corretto.



No Frost

Il sistema No Frost ASKO non solo elimina il problema dello sbrinamento manuale, ma aiuta anche il congelatore a funzionare in modo efficiente per l'assenza di ghiaccio. Niente brina, niente confusione.

Fast Freeze

La funzione Fast Freeze avvia un intenso flusso di aria fredda nel freezer. Ciò è particolarmente utile quando si carica il freezer con molti alimenti freschi. Grazie al congelamento rapido, gli alimenti freschi si conservano meglio.

Cassetti con chiusura ammortizzata

I cassetti, dotati di guide telescopiche, hanno una chiusura ammortizzata studiata per un uso frequente. I cassetti sono anche completamente estraibili, rimovibili e facili da pulire.

Apparecchiature da incasso



RBC 597 SND1 - Logic

Combinato, 194 cm
Porte a traino



RBC 576 DNC1 - Logic

Combinato, 178 cm
Cerniera autoportante



RFN 31831 EI - Classic

Combinato, 178 cm
Cerniera autoportante



RFN 31831 SEI - Classic

Combinato, 178 cm
Porte a traino



RBR 576 DNC - Logic

Frigorifero, 178 cm
Cerniera autoportante



R 31831 EI - Classic

Frigorifero, 178 cm
Cerniera autoportante



RFB 31831 EI - Classic

Frigorifero, 178 cm
Cerniera autoportante



RFB 31831 SEI - Classic

Frigorifero, 178 cm
Porta a traino



R 31442 I - Logic

Frigorifero, 140 cm
Cerniera autoportante



R 31441 SI - Classic

Frigorifero, 140 cm
Porta a traino

Apparecchiature da incasso



RFB 31231 EI - Classic
Frigorifero, 122 cm
Cerniera autoportante



R 31231 I - Classic
Frigorifero, 122 cm
Cerniera autoportante



R 31221 SI - Classic
Frigorifero, 122 cm
Porta a traino



R 30931 EI - Classic
Frigorifero, 88 cm
Cerniera autoportante



RBF 576 DND1 - Logic
Congelatore, 178 cm
Cerniera autoportante



FN 31831 EI - Classic
Congelatore, 178 cm
Cerniera autoportante



FN 31442 EI - Logic
Congelatore, 140 cm
Cerniera autoportante



FN 30931 I - Classic
Congelatore, 88 cm
Cerniera autoportante



R 22881 I - Classic
Frigorifero, 82 cm
Sottopiano



RB 22881 I - Classic
Frigorifero, 82 cm
Sottopiano



F 22881 I - Classic
Congelatore, 82 cm
Sottopiano



RBC 597 SND1 - Logic

Combinato da incasso Dual No Frost con porte a traino
Altezza 194 cm

- Adaptive Temperature Control™:** autoapprendimento per risparmiare energia e conservare gli alimenti
- Sistema Cool Flow+:** distribuzione rapida e uniforme dell'aria fredda
- Auto Humidity Control:** mantiene l'umidità al livello perfetto
- Congelatore No Frost:** migliore efficienza energetica e nessuna perdita di tempo per sbrinare
- Super Cool e Fast Freeze:** funzioni di raffreddamento rapido temporizzate a disinserimento automatico
- Cassetti Dura Fresh:** Temperatura dei cassetti regolabile separatamente
- Accessori in legno:** Vassoio per la colazione, portabottiglie e porta burro



Ripiani, cassetti e accessori

- 2 cassetti Dura Fresh per prolungare la conservazione degli alimenti freschi, su guide telescopiche
- 2 ripiani in vetro di sicurezza regolabili
- 3 balconcini nella controporta in vetro di sicurezza
- 1 vassoio in legno per piccoli alimenti o per la colazione
- 1 portabottiglie in legno
- 1 contenitore multifunzione in legno con copertura
- 3 cassetti congelatore, su rulli per facilitare l'apertura

Sistema di raffreddamento e conservazione alimenti

- Dual No Frost - elimina la formazione di ghiaccio ed elimina lo sbrinamento manuale
- Cool Flow+ - sistema di ventilazione che consente una migliore uniformità della temperatura
- Super Cool e Fast Freeze - funzioni di raffreddamento rapido per conservare meglio gli alimenti
- Cassetti Dura Fresh - con umidità ideale per la conservazione di carne e pesce o frutta e verdura
- Adaptive Temperature Control™ - migliora la conservazione di tutti gli alimenti del 20%
- Auto Humidity Control - sistema auto-regolante che mantiene l'umidità a livelli ideali

Sistema di controllo

- Doppio display digitale TFT
- Predisposto per collegamento Bluetooth e WiFi con sistema OTA
- Controlli separati per frigorifero e congelatore
- Allarme porte aperte e innalzamento indesiderato della temperatura
- Modalità di funzionamento Sabbath, Eco e Party

Illuminazione

- Illuminazione con doppio LED laterale nel vano frigorifero e doppio LED nei cassetti Dura Fresh
- Sensore Night Mode per abbassare la luminosità di notte

Installazione

- Installazione con porte a traino
- Porte reversibili
- Piedini frontali regolabili
- Guarnizioni delle porte rimovibili

Dati tecnici

- Prodotto (A x L x P): 1937 x 690 x 546 mm
- Nicchia (A x L x P): 1940-1945 x 710-720 x min 560 mm
- Capacità netta frigorifero: 266 litri
- Capacità netta congelatore: 104 litri
- Cavo elettrico con lunghezza 3 mt
- Collegamento: 220-240 V - 50 Hz - 10 A
- Assorbimento: 110 W
- Classe efficienza energetica: D
- Consumo annuo: 230,68 kWh/anno (EU label)
- Rumorosità: 35 dB(A)
- Classe climatica: SN-T

Installazione

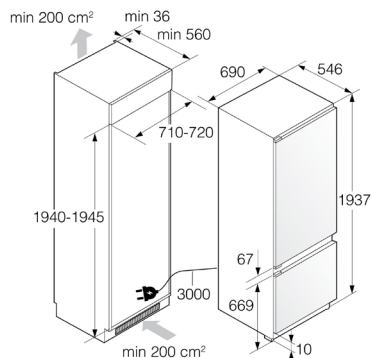

Dimensioni del prodotto e della nicchia



RBC 576 DNC1 - Logic

Combinato da incasso Dual No Frost con cerniere autoportanti
Altezza 178 cm

- Adaptive Temperature Control™:** autoapprendimento per risparmiare energia e conservare gli alimenti
- Sistema Cool Flow+:** distribuzione rapida e uniforme dell'aria fredda
- Auto Humidity Control:** mantiene l'umidità al livello perfetto
- Congelatore No Frost:** migliore efficienza energetica e nessuna perdita di tempo per sbrinare
- Super Cool e Fast Freeze:** funzioni di raffreddamento rapido temporizzate a disinserimento automatico
- Cassetti Dura Fresh:** Temperatura dei cassetti regolabile separatamente
- Accessori in legno:** Vassoio per la colazione, portabottiglie e porta burro



Ripiani, cassetti e accessori

- 2 cassetti Dura Fresh per prolungare la conservazione degli alimenti freschi, su guide telescopiche
- 3 ripiani in vetro di sicurezza
- 3 balconcini nella controporta in vetro di sicurezza
- 1 vassoio in legno per piccoli alimenti o per la colazione
- 1 portabottiglie in legno
- 1 contenitore multifunzione in legno con copertura
- 3 cassetti congelatore, su rulli per facilitare l'apertura

Sistema di raffreddamento e conservazione alimenti

- Dual No Frost - elimina la formazione di ghiaccio ed elimina lo sbrinamento manuale
- Cool Flow+ - sistema di ventilazione che consente una migliore uniformità della temperatura
- Super Cool e Fast Freeze - funzioni di raffreddamento rapido per conservare meglio gli alimenti
- Cassetti Dura Fresh - con umidità ideale per la conservazione di carne e pesce o frutta e verdura
- Adaptive Temperature Control™ - migliora la conservazione di tutti gli alimenti del 20%
- Auto Humidity Control - sistema auto-regolante che mantiene l'umidità a livelli ideali
- Modalità di funzionamento Sabbath, Eco e Party

Sistema di controllo

- Doppio display digitale TFT
- Predisposto per collegamento Bluetooth e WiFi con sistema OTA
- Controlli separati per frigorifero e congelatore
- Allarme porte aperte e innalzamento indesiderato della temperatura

Illuminazione

- Illuminazione con doppio LED laterale nel vano frigorifero e doppio LED nei cassetti Dura Fresh
- Sensore Night Mode per abbassare la luminosità di notte

Installazione

- Installazione con cerniere autoportanti
- Porte reversibili
- Piedini frontali regolabili
- Guarnizioni delle porte rimovibili

Dati tecnici

- Prodotto (A x L x P): 1772 x 555 x 545 mm
- Nicchia (A x L x P): 1775-1780 x 560-570 x min 560 mm
- Capacità netta frigorifero: 255 litri
- Capacità netta congelatore: 106 litri
- Cavo elettrico con lunghezza 3 mt
- Collegamento: 220-240 V - 50 Hz - 10 A
- Assorbimento: 110 W
- Classe efficienza energetica: C
- Consumo annuo: 170 kWh/anno (EU label)
- Rumorosità: 34 dB(A)
- Classe climatica: SN-T

Installazione

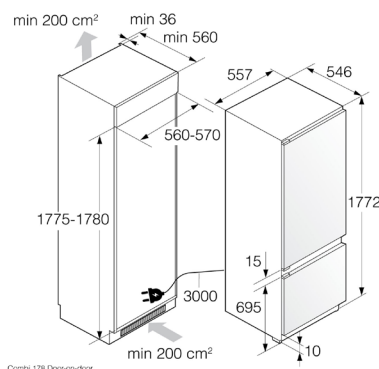

Dimensioni del prodotto e della nicchia



RFN 31831 EI - Classic

Combinato da incasso Dual No Frost con cerniere autoportanti

Altezza 178 cm

Adaptive Temperature Control™: autoapprendimento per risparmiare energia e conservare gli alimenti
Sistema Cool Flow+: distribuzione rapida e uniforme dell'aria fredda
Congelatore No Frost: migliore efficienza energetica e nessuna perdita di tempo per sbrinare
Super Cool + Fast Freeze: raffreddamento/congelamento rapido temporizzato a disinserimento automatico



Ripiani, cassetti e accessori

- 1 cassetto per carne e pesce
- 1 cassetto per frutta e verdura con regolatore dell'umidità
- 5 ripiani in vetro
- 3 mensole regolabili in altezza
- 1 portabottiglie in acciaio
- 1 contenitore multifunzione con copertura
- 3 cassetti congelatore

Sistema di raffreddamento e conservazione alimenti

- No Frost - elimina la formazione di ghiaccio ed elimina lo sbrinamento manuale
- Cool Flow+ - sistema di ventilazione che consente una migliore uniformità della temperatura
- Super Cool e Fast Freeze - funzioni di raffreddamento rapido per conservare meglio gli alimenti
- Adaptive Temperature Control™ - migliora la conservazione di tutti gli alimenti del 20%

Sistema di controllo

- Display LED
- Allarme porte aperte e innalzamento indesiderato della temperatura

Illuminazione

- Illuminazione LED nel vano frigorifero

Installazione

- Installazione con cerniere autoportanti
- Porte reversibili
- Piedini frontali regolabili
- Guarnizioni delle porte rimovibili

Dati tecnici

- Prodotto (A x L x P): 1772 x 555 x 545 mm
- Nicchia (A x L x P): 1775-1780 x 560-570 x min 560 mm
- Capacità netta frigorifero: 180 litri
- Capacità netta congelatore: 68 litri
- Cavo elettrico con lunghezza 3 mt
- Collegamento: 220-240 V - 50 Hz - 10 A
- Assorbimento: 115 W
- Classe efficienza energetica: E
- Consumo annuo: 224 kWh/anno (EU label)
- Rumorosità: 39 dB(A)
- Classe climatica: SN-T

Installazione

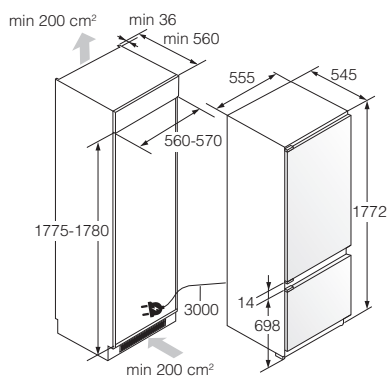

Dimensioni del prodotto e della nicchia



RFN 31831 SEI - Classic

Combinato da incasso Dual No Frost con porte a traino
Altezza 178 cm

Adaptive Temperature Control™: autoapprendimento per risparmiare energia e conservare gli alimenti
Sistema Cool Flow+: distribuzione rapida e uniforme dell'aria fredda
Congelatore No Frost: migliore efficienza energetica e nessuna perdita di tempo per sbrinare
Super Cool + Fast Freeze: raffreddamento/congelamento rapido temporizzato a disinserimento automatico



Ripiani, cassetti e accessori

- 1 cassetto per carne e pesce
- 1 cassetto per frutta e verdura con regolatore dell'umidità
- 5 ripiani in vetro
- 3 mensole regolabili in altezza
- 1 portabottiglie in acciaio
- 1 contenitore multifunzione con copertura
- 3 cassetti congelatore

Sistema di raffreddamento e conservazione alimenti

- No Frost - elimina la formazione di ghiaccio ed elimina lo sbrinamento manuale
- Cool Flow+ - sistema di ventilazione che consente una migliore uniformità della temperatura
- Super Cool e Fast Freeze - funzioni di raffreddamento rapido per conservare meglio gli alimenti
- Adaptive Temperature Control™ - migliora la conservazione di tutti gli alimenti del 20%

Sistema di controllo

- Display LED
- Allarme porte aperte e innalzamento indesiderato della temperatura

Illuminazione

- Illuminazione LED nel vano frigorifero

Installazione

- Installazione con porte a traino
- Porte reversibili
- Piedini frontali regolabili
- Guarnizioni delle porte rimovibili

Dati tecnici

- Prodotto (A x L x P): 1772 x 555 x 545 mm
- Nicchia (A x L x P): 1775-1780 x 560-570 x min 560 mm
- Capacità netta frigorifero: 180 litri
- Capacità netta congelatore: 68 litri
- Cavo elettrico con lunghezza 3 mt
- Collegamento: 220-240 V - 50 Hz - 10 A
- Assorbimento: 115 W
- Classe efficienza energetica: E
- Consumo annuo: 224 kWh/anno (EU label)
- Rumorosità: 39 dB(A)
- Classe climatica: SN-T

Installazione

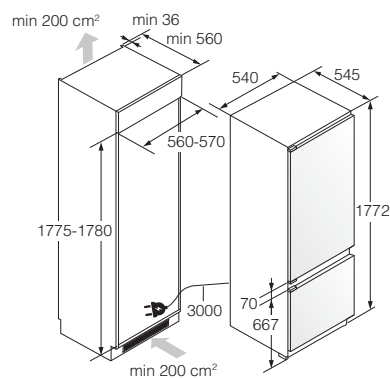

Dimensioni del prodotto e della nicchia



RBR 576 DNC1 - Logic

Frigorifero da incasso con cerniere autoportanti
Altezza 178 cm

Adaptive Temperature Control™: autoapprendimento per risparmiare energia e conservare gli alimenti

Sistema Cool Flow+: distribuzione rapida e uniforme dell'aria fredda

Auto Humidity Control: mantiene l'umidità al livello perfetto

Super Cool: funzione di raffreddamento rapido temporizzata a disinserimento automatico

Cassetti Dura Fresh: Temperatura dei cassetti regolabile separatamente

Accessori in legno: Vassoio per la colazione, portabottiglie e porta burro



Ripiani, cassetti e accessori

- 3 cassetti Dura Fresh per prolungare la conservazione degli alimenti freschi, su guide telescopiche
- 5 ripiani in vetro di sicurezza
- 4 balconcini nella controporta in vetro di sicurezza
- 1 vassoio in legno per piccoli alimenti o per la colazione
- 1 portabottiglie in legno
- 1 contenitore multifunzione in legno con copertura

Sistema di raffreddamento e conservazione alimenti

- Super Cool - funzione di raffreddamento rapido per conservare meglio gli alimenti
- Cool Flow+ - sistema di ventilazione che consente una migliore uniformità della temperatura
- Cassetti Dura Fresh - con umidità ideale per la conservazione di carne e pesce o frutta e verdura
- Adaptive Temperature Control™ - migliora la conservazione di tutti gli alimenti del 20%
- Auto Humidity Control - sistema auto-regolante che mantiene l'umidità a livelli ideali
- Modalità di funzionamento Sabbath, Eco e Party

Sistema di controllo

- Display digitale TFT
- Predisposto per collegamento Bluetooth e WiFi con sistema OTA
- Allarme porta aperta e innalzamento indesiderato della temperatura
- Modalità di funzionamento Sabbath, Eco e Party

Illuminazione

- Illuminazione con doppio LED laterale nel vano frigorifero e doppio LED nei cassetti Dura Fresh
- Sensore Night Mode per abbassare la luminosità di notte

Installazione

- Installazione con cerniere autoportanti
- Porte reversibili
- Piedini frontali regolabili
- Guarnizione della porta rimovibile

Dati tecnici

- Prodotto (A x L x P): 1772 x 555 x 545 mm
- Nicchia (A x L x P): 1775-1780 x 560-570 x min 560 mm
- Capacità netta frigorifero: 296 litri
- Cavo elettrico con lunghezza 3 mt
- Collegamento: 220-240 V - 50 Hz - 10 A
- Assorbimento: 110 W
- Classe efficienza energetica: C
- Consumo annuo: 100 kWh/anno (EU label)
- Rumorosità: 32 dB(A)
- Classe climatica: SN-T

Installazione

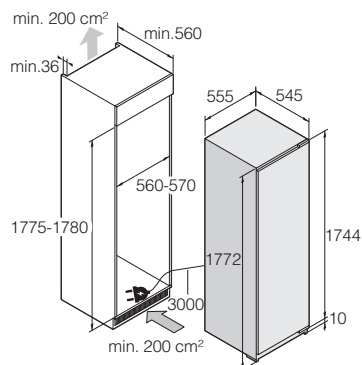

Dimensioni del prodotto e della nicchia



R 31831 EI - Classic

Frigorifero da incasso con cerniere autoportanti
Altezza 178 cm

Adaptive Temperature Control™: autoapprendimento per risparmiare energia e conservare gli alimenti

Sistema Cool Flow+: distribuzione rapida e uniforme dell'aria fredda

Super Cool: funzione di raffreddamento rapido temporizzata a disinserimento automatico

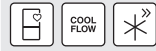

Ripiani, cassetti e accessori

- 1 cassetto per carne e pesce
- 2 cassetti per frutta e verdura
- 5 ripiani in vetro
- 6 balconcini nella controporta
- 1 portabottiglie in acciaio

Sistema di raffreddamento e conservazione alimenti

- Cool Flow+ - sistema di ventilazione che consente una migliore uniformità della temperatura
- Super Cool - funzione di raffreddamento rapido per conservare meglio gli alimenti
- Adaptive Temperature Control™ - migliora la conservazione di tutti gli alimenti del 20%
- Air purifier - migliora la qualità dell'aria all'interno del frigorifero grazie agli ioni

Sistema di controllo

- Display digitale
- Allarme porta aperta e innalzamento indesiderato della temperatura
- Modalità di funzionamento Sabbath, Eco e Party

Illuminazione

- Illuminazione LED

Installazione

- Installazione con cerniere autoportanti
- Porte reversibili
- Piedini frontali regolabili
- Guarnizione della porta rimovibile

Dati tecnici

- Prodotto (A x L x P): 1772 x 555 x 545 mm
- Nicchia (A x L x P): 1775-1780 x 560-570 x min 560 mm
- Capacità vano frigorifero: 301 litri
- Voltaggio: 220-240 V
- Frequenza: 50 Hz
- Corrente: 10 A
- Fasi: 1
- Assorbimento: 75 W
- Classe efficienza energetica: E
- Consumo annuo: 113 kWh/anno
- Rumorosità: 36 dB(A)
- Classe climatica: SN-T

Installazione

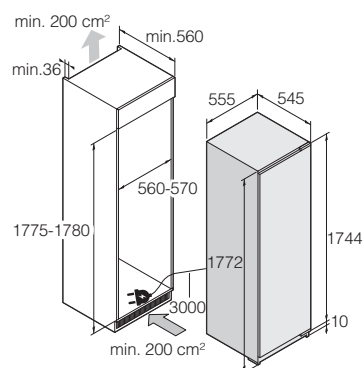

Dimensioni del prodotto e della nicchia



RFB 31831 EI - Classic

Frigorifero da incasso con cerniere autoportanti
Altezza 178 cm

Adaptive Temperature Control™: autoapprendimento per risparmiare energia e conservare gli alimenti

Sistema Cool Flow+: distribuzione rapida e uniforme dell'aria fredda

Super Cool: funzione di raffreddamento rapido temporizzata a disinserimento automatico



Ripiani, cassetti e accessori

- 1 cassetto per carne e pesce
- 2 cassetti per frutta e verdura
- 3 ripiani in vetro
- 6 balconcini nella controporta
- 1 portabottiglie in acciaio
- 1 cella di congelamento

Sistema di raffreddamento e conservazione alimenti

- Cool Flow+ - sistema di ventilazione che consente una migliore uniformità della temperatura
- Super Cool - funzione di raffreddamento rapido per conservare meglio gli alimenti
- Adaptive Temperature Control™ - migliora la conservazione di tutti gli alimenti del 20%

Sistema di controllo

- Display digitale
- Allarme porta aperta e innalzamento indesiderato della temperatura
- Modalità di funzionamento Sabbath, Eco e Party

Illuminazione

- Illuminazione LED

Installazione

- Installazione con cerniere autoportanti
- Porte reversibili
- Piedini frontali regolabili
- Guarnizione della porta rimovibile

Dati tecnici

- Prodotto (A x L x P): 1772 x 555 x 545 mm
- Nicchia (A x L x P): 1775-1780 x 560-570 x min 560 mm
- Capacità vano frigorifero: 251 litri
- Capacità vano congelatore: 29 litri
- Voltaggio: 220-240 V
- Frequenza: 50 Hz
- Corrente: 10 A
- Fasi: 1
- Assorbimento: 105 W
- Classe efficienza energetica: E
- Consumo annuale: 170 kWh/anno
- Rumorosità: 38 dB(A)
- Classe climatica: SN-T

Installazione

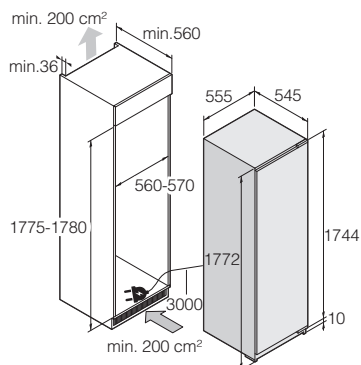

Dimensioni del prodotto e della nicchia



RFB 31831 SEI - Classic

Frigorifero da incasso con porta a traino
Altezza 178 cm

Adaptive Temperature Control™: autoapprendimento per risparmiare energia e conservare gli alimenti

Sistema Cool Flow+: distribuzione rapida e uniforme dell'aria fredda

Super Cool: funzione di raffreddamento rapido temporizzata a disinserimento automatico



Ripiani, cassetti e accessori

- 1 cassetto per carne e pesce
- 2 cassetti per frutta e verdura
- 3 ripiani in vetro
- 6 balconcini nella controporta
- 1 portabottiglie in acciaio
- 1 cella di congelamento

Sistema di raffreddamento e conservazione alimenti

- Cool Flow+ - sistema di ventilazione che consente una migliore uniformità della temperatura
- Super Cool - funzione di raffreddamento rapido per conservare meglio gli alimenti
- Adaptive Temperature Control™ - migliora la conservazione di tutti gli alimenti del 20%

Sistema di controllo

- Display digitale
- Allarme porta aperta e innalzamento indesiderato della temperatura
- Modalità di funzionamento Sabbath, Eco e Party

Illuminazione

- Illuminazione LED

Installazione

- Installazione con porta a traino
- Porte reversibili
- Piedini frontali regolabili
- Guarnizione della porta rimovibile

Dati tecnici

- Prodotto (A x L x P): 1772 x 555 x 545 mm
- Nicchia (A x L x P): 1775-1780 x 560-570 x min 560 mm
- Capacità vano frigorifero: 251 litri
- Capacità vano congelatore: 29 litri
- Voltaggio: 220-240 V
- Frequenza: 50 Hz
- Corrente: 10 A
- Fasi: 1
- Assorbimento: 105 W
- Classe efficienza energetica: E
- Consumo annuale: 170 kWh/anno
- Rumorosità: 38 dB(A)
- Classe climatica: SN-T

Installazione

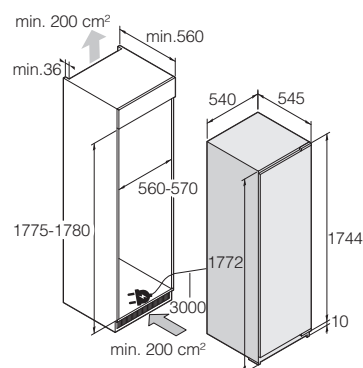

Dimensioni del prodotto e della nicchia



R 31442 I - Logic

Frigorifero da incasso con cerniere autoportanti

Altezza 140 cm

Adaptive Temperature Control™: autoapprendimento per risparmiare energia e conservare gli alimenti

Sistema Cool Flow+: distribuzione rapida e uniforme dell'aria fredda

Auto Humidity Control: mantiene l'umidità al livello perfetto

Super Cool: funzione di raffreddamento rapido temporizzata a disinserimento automatico

Cassetti Dura Fresh: Temperatura dei cassetti regolabile separatamente

Accessori in legno: Vassoio per la colazione, portabottiglie e porta burro



Ripiani, cassetti e accessori

- 1 cassetto Dura Fresh con chiusura ammortizzata per carne e pesce
- 1 cassetto Dura Fresh con chiusura ammortizzata per frutta e verdura
- 4 ripiani in vetro
- 2 mensole regolabili in altezza
- 1 vassoio in legno per piccoli alimenti o per la colazione
- 1 portabottiglie in legno
- 1 contenitore multifunzione in legno con copertura

Sistema di raffreddamento e conservazione alimenti

- Cool Flow+ - sistema di ventilazione che consente una migliore uniformità della temperatura
- Super Cool - funzione di raffreddamento rapido per conservare meglio gli alimenti
- assetti Dura Fresh - con umidità ideale per la conservazione di carne e pesce o frutta e verdura
- Adaptive Temperature Control™ - migliora la conservazione di tutti gli alimenti del 20%
- Auto Humidity Control - sistema auto-regolante che mantiene l'umidità a livelli ideali

Sistema di controllo

- Display digitale
- Allarme porta aperta e innalzamento indesiderato della temperatura
- Modalità di funzionamento Sabbath, Eco e Party

Illuminazione

- Illuminazione con doppio LED laterale nel vano frigorifero e nei cassetti Dura Fresh

Installazione

- Installazione con cerniere autoportanti
- Chiusura ammortizzata delle porte
- Porta reversibile
- Guarnizione della porta rimovibile

Dati tecnici

- Prodotto (A x L x P): 1772 x 555 x 545 mm
- Nicchia (A x L x P): 1775-1780 x 560-570 x min 560 mm
- Capacità netta frigorifero: 209 litri
- Voltaggio: 220-240 V
- Frequenza: 50 Hz
- Corrente: 10 A
- Fasi: 1
- Assorbimento: 50 W
- Classe di efficienza energetica: E
- Consumo annuale: 140 kWh/anno
- Rumorosità: 35 dB(A)
- Classe climatica: SN-T

Installazione

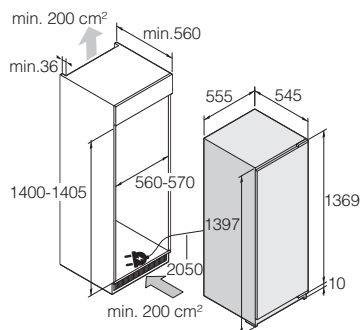

Dimensioni del prodotto e della nicchia



R 31441 SI - Classic

Frigorifero da incasso con porta a traino
Altezza 140 cm

Super Cool: funzione di raffreddamento rapido temporizzata a disinserimento automatico



Ripiani, cassetti e accessori

- 2 cassetti per frutta e verdura con regolatore dell'umidità
- 4 ripiani in vetro regolabili in altezza
- 1 ripiano in vetro fisso
- 4 mensole regolabili in altezza
- 1 contenitore multifunzione

Sistema di raffreddamento e conservazione alimenti

- Super Cool - funzione di raffreddamento rapido per conservare meglio gli alimenti

Sistema di controllo

- Regolazione meccanica
- Allarme porta aperta e innalzamento indesiderato della temperatura
- Modalità di funzionamento Sabbath, Eco e Party

Illuminazione

- Illuminazione LED

Installazione

- Installazione con porta a traino
- Porta reversibile

Dati tecnici

- Prodotto (A x L x P): 1397 x 540 x 545 mm
- Nicchia (A x L x P): 1400-1405 x 560-570 x min 560 mm
- Capacità netta frigorifero: 228 litri
- Voltaggio: 220-240 V
- Frequenza: 50 Hz
- Corrente: 10 A
- Fasi: 1
- Assorbimento: 85 W
- Classe efficienza energetica: E
- Consumo annuo: 103 kWh/anno
- Rumorosità: 34 dB(A)
- Classe climatica: SN-ST

Installazione

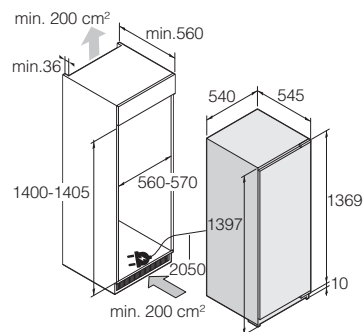

Dimensioni del prodotto e della nicchia



RFB 31231 EI - Classic

Frigorifero da incasso con cerniere autoportanti
Altezza 122 cm,

Adaptive Temperature Control™: autoapprendimento per risparmiare energia e conservare gli alimenti
Sistema Cool Flow+: distribuzione rapida e uniforme dell'aria fredda
Super Cool: funzione di raffreddamento rapido temporizzata a disinserimento automatico



Ripiani, cassetti e accessori

- 1 cassetto per frutta e verdura con regolazione dell'umidità
- 1 vassoio per colazione
- 5 ripiani in vetro, di cui 3 regolabili in altezza
- 4 balconcini della controporta regolabili in altezza

Sistema di raffreddamento e conservazione alimenti

- Cool Flow+ - sistema di ventilazione che consente una migliore uniformità della temperatura
- Super Cool e Fast Freeze - funzioni di raffreddamento rapido per conservare meglio gli alimenti
- Adaptive Temperature Control™ - migliora la conservazione di tutti gli alimenti del 20%

Sistema di controllo

- Controllo elettronico
- Allarme porta aperta e innalzamento indesiderato della temperatura
- Modalità di funzionamento Sabbath, Eco e Party

Illuminazione

- Illuminazione LED

Installazione

- Installazione con cerniere autoportanti
- Chiusura ammortizzata delle porte
- Porte reversibili
- Guarnizione della porta rimovibile

Dati tecnici

- Prodotto (A x L x P): 1197 x 555 x 545 mm
- Nicchia (A x L x P): 1225-1231 x 560-570 x min 560 mm
- Capacità vano frigorifero: 165 litri
- Capacità cella congelamento: 15 litri
- Voltaggio: 220-240 V
- Frequenza: 50 Hz
- Corrente: 10 A
- Fasi: 1
- Assorbimento: 67 W
- Classe efficienza energetica: E
- Consumo annuo: 146 kWh/anno
- Rumorosità: 34 dB(A)
- Classe climatica: N-ST

Installazione

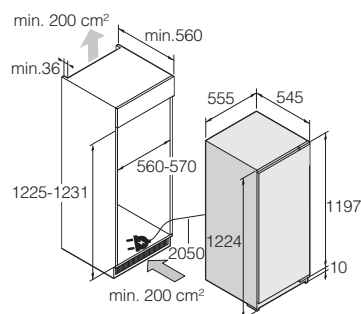

Dimensioni del prodotto e della nicchia



R 31231 I - Classic

Frigorifero da incasso con cerniere autoportanti
Altezza 122 cm

Adaptive Temperature Control™: autoapprendimento per risparmiare energia e conservare gli alimenti
Cool Flow system: distribuzione rapida e uniforme dell'aria fredda
Super Cool: funzione di raffreddamento rapido temporizzata a disinserimento automatico



Ripiani, cassetti e accessori

- 1 cassetto per frutta e verdura con regolazione dell'umidità
- 4 ripiani in vetro
- 1 ripiano in vetro fisso
- 4 mensole regolabili in altezza
- 1 multibox

Sistema di raffreddamento e conservazione alimenti

- Super Cool - funzione di raffreddamento rapido per conservare meglio gli alimenti
- Cool Flow system
- Adaptive Temperature Control™ - migliora la conservazione di tutti gli alimenti del 20%

Sistema di controllo

- Controllo elettronico
- Allarme porta aperta e innalzamento indesiderato della temperatura
- Modalità di funzionamento Sabbath, Eco e Party

Illuminazione

- Illuminazione LED

Installazione

- Installazione con cerniere autoportanti
- Chiusura ammortizzata delle porte
- Porte reversibili
- Guarnizione della porta rimovibile

Dati tecnici

- Prodotto (A x L x P): 1197 x 555 x 545 mm
- Nicchia (A x L x P): 1225-1231 x 560-570 x min 560 mm
- Capacità vano frigorifero: 198 litri
- Voltaggio: 220-240 V
- Frequenza: 50 Hz
- Corrente: 10 A
- Fasi: 1
- Assorbimento: 66 W
- Classe efficienza energetica: E
- Consumo annuo: 101 kWh/anno
- Rumorosità: 33 dB(A)
- Classe climatica: SN-ST

Installazione

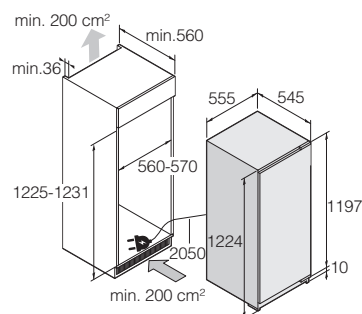

Dimensioni del prodotto e della nicchia



R 31221 SI - Classic

Frigorifero da incasso con porta a traino

Altezza 122 cm

Adaptive Temperature Control™: autoapprendimento per risparmiare energia e conservare gli alimenti
Super Cool: funzione di raffreddamento rapido temporizzata a disinserimento automatico



Ripiani, cassetti e accessori

- 1 cassetto per frutta e verdura con regolazione dell'umidità
- 4 ripiani in vetro regolabili
- 4 mensole regolabili in altezza
- 1 multibox

Sistema di raffreddamento e conservazione alimenti

- Super Cool - funzione di raffreddamento rapido per conservare meglio gli alimenti
- Adaptive Temperature Control™ - migliora la conservazione di tutti gli alimenti del 20%

Sistema di controllo

- Controllo elettronico
- Allarme porta aperta e innalzamento indesiderato della temperatura
- Modalità di funzionamento Sabbath, Eco e Party

Illuminazione

- Illuminazione LED

Installazione

- Installazione con porta a traino
- Porte reversibili
- Guarnizione della porta rimovibile
- Cavo elettrico, posizione / lunghezza - posteriore a sinistra / 2050 mm

Dati tecnici

- Prodotto (A x L x P): 1197 x 540 x 545 mm
- Nicchia (A x L x P): 1225-1231 x 560-570 x min 560 mm
- Capacità vano frigorifero: 199 litri
- Voltaggio: 220-240 V
- Frequenza: 50 Hz
- Corrente: 10 A
- Fasi: 1
- Assorbimento: 66 W
- Classe di efficienza energetica: E
- Consumo annuo: 101 kWh/anno
- Rumorosità: 33 dB(A)
- Classe climatica: SN-ST

Installazione

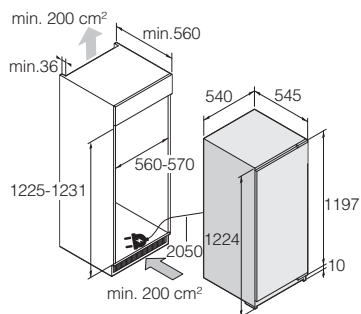

Dimensioni del prodotto e della nicchia



R 30931 EI - Classic

Frigorifero da incasso con cerniere autoportanti
Altezza 88 cm

Adaptive Temperature Control™: autoapprendimento per risparmiare energia e conservare gli alimenti
Super Cool: funzione di raffreddamento rapido temporizzata a disinserimento automatico



Ripiani, cassetti e accessori

- 1 cassetto per frutta e verdura con regolazione dell'umidità
- 3 ripiani in vetro
- 1 ripiano in vetro fisso
- 2 mensole regolabili in altezza
- 1 multibox

Sistema di raffreddamento e conservazione alimenti

- Super Cool - funzione di raffreddamento rapido per conservare meglio gli alimenti
- Adaptive Temperature Control™ - migliora la conservazione di tutti gli alimenti del 20%

Illuminazione e controllo

- Display touch
- Allarme porta aperta e innalzamento indesiderato della temperatura
- Modalità di funzionamento Sabbath, Eco e Party

Illuminazione

- Illuminazione LED

Installazione

- Installazione con cerniere autoportanti
- Porte reversibili
- Guarnizione della porta rimovibile
- Cavo elettrico, posizione / lunghezza - posteriore a sinistra / 2050 mm

Dati tecnici

- Prodotto (A x L x P): 847 x 555 x 545 mm
- Nicchia (A x L x P): 878-883 x 560-570 x min 560 mm
- Volume: 131 litri
- Voltaggio: 220-240 V
- Frequenza: 50 Hz
- Corrente: 10 A
- Fasi: 1
- Assorbimento: 60 W
- Classe efficienza energetica: E
- Consumo annuo: 93 kWh/anno
- Rumorosità: 34 dB(A)
- Classe climatica: SN-ST

Installazione

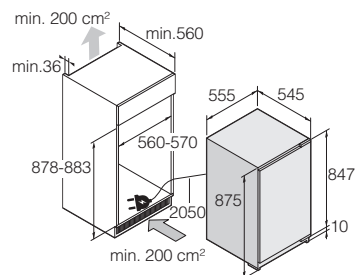

Dimensioni del prodotto e della nicchia



RBF 576 DND1 - Logic

Congelatore da incasso con cerniere autoportanti
Altezza 178 cm

Congelatore No Frost: migliore efficienza energetica e nessuna perdita di tempo per sbrinare
Fast Freeze: funzione di raffreddamento rapido temporizzata a disinserimento automatico



Ripiani, cassetti e accessori

- 7 cassetti, su guide telescopiche
- 1 scomparto con ribaltina

Sistema di raffreddamento e conservazione alimenti

- No Frost - elimina la formazione di ghiaccio ed elimina lo sbrinamento manuale
- Fast Freeze - funzione di raffreddamento rapido per conservare meglio gli alimenti

Sistema di controllo

- Display digitale TFT
- Predisposto per collegamento Bluetooth e WiFi con sistema OTA
- Allarme porte aperte e innalzamento indesiderato della temperatura
- Modalità di funzionamento Sabbath, Eco e Party

Installazione

- Installazione con cerniere autoportanti
- Porte reversibili
- Piedini frontali regolabili
- Guarnizione della porta rimovibile

Dati tecnici

- Prodotto (A x L x P): 1772 x 555 x 545 mm
- Nicchia (A x L x P): 1775-1780 x 560-570 x min 560 mm
- Capacità netta congelatore: 196 litri
- Voltaggio: 220-240 V
- Frequenza: 50 Hz
- Corrente: 10 A
- Fasi: 1
- Assorbimento: 90 W
- Classe di efficienza energetica: D
- Consumo annuale: 235 kWh/anno
- Rumorosità: 39 dB(A)
- Classe climatica: SN-T

Installazione

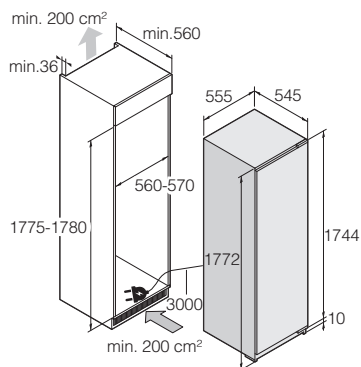

Dimensioni del prodotto e della nicchia



FN 31831 EI - Classic

Congelatore da incasso con cerniere autoportanti
Altezza 178 cm

Congelatore No Frost: migliore efficienza energetica e nessuna perdita di tempo per sbrinare
Fast Freeze: funzione di raffreddamento rapido temporizzata a disinserimento automatico



Ripiani, cassetti e accessori

- 7 cassetti di congelamento
- 1 scomparto con ribaltina

Sistema di raffreddamento e conservazione alimenti

- No Frost - elimina la formazione di ghiaccio ed elimina lo sbrinamento manuale
- Fast Freeze - funzione di raffreddamento rapido per conservare meglio gli alimenti

Sistema di controllo

- Controllo elettronico
- Allarme porta aperta e innalzamento indesiderato della temperatura
- Modalità di funzionamento Sabbath, Eco e Party

Illuminazione

- Illuminazione LED

Installazione

- Installazione con cerniere autoportanti
- Porta reversibile
- Piedini frontali regolabili
- Guarnizione della porta rimovibili

Dati tecnici

- Prodotto (A x L x P): 1772 x 555 x 545 mm
- Nicchia (A x L x P): 1775-1780 x 560-570 x min 560 mm
- Capacità vano congelatore: 212 litri
- Voltaggio: 220-240 V
- Frequenza: 50 Hz
- Corrente: 10 A
- Fasi: 1
- Assorbimento: 115 W
- Classe di efficienza energetica: E
- Consumo annuo: 237 kWh/anno
- Rumorosità: 38 dB(A)
- Classe climatica: SN-T

Installazione

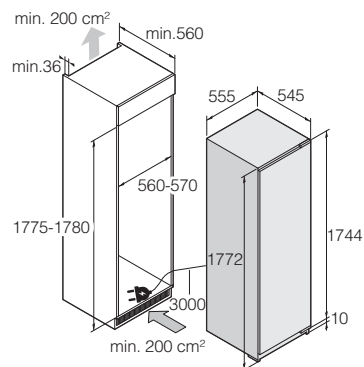

Dimensioni del prodotto e della nicchia



FN 31442 EI - Logic

Congelatore da incasso con cerniere autoportanti

Altezza 140 cm

Congelatore No Frost: migliore efficienza energetica e nessuna perdita di tempo per sbrinare
Fast Freeze: funzione di raffreddamento rapido temporizzata a disinserimento automatico



Ripiani, cassetti e accessori

- 5 cassetti con chiusura ammortizzata
- 1 scomparto con ribaltina

Sistema di raffreddamento e conservazione alimenti

- No Frost - elimina la formazione di ghiaccio ed elimina lo sbrinamento manuale
- Fast Freeze - funzione di raffreddamento rapido per conservare meglio gli alimenti

Illuminazione e controllo

- Display Touch
- Allarme porta aperta e innalzamento indesiderato della temperatura
- Modalità di funzionamento Sabbath, Eco e Party

Illuminazione

- Illuminazione LED

Installazione

- Installazione con cerniere autoportanti
- Chiusura ammortizzata delle porte
- Porte reversibili
- Guarnizione della porta rimovibile

Dati tecnici

- Prodotto (A x L x P): 1369 x 555 x 545 mm
- Nicchia (A x L x P): 1400-1405 x 560-570 x min 560 mm
- Capacità netta congelatore: 151 litri
- Voltaggio: 220-240 V
- Frequenza: 50 Hz
- Corrente: 10 A
- Fasi: 1
- Assorbimento: 77 W
- Classe di efficienza energetica: D
- Consumo annuale: 171 kWh/anno
- Rumorosità: 38 dB(A)
- Classe climatica: SN-T

Installazione

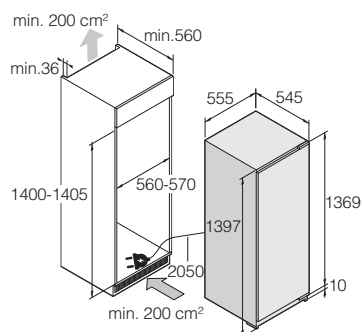

Dimensioni del prodotto e della nicchia



FN 30931 I - Classic

Congelatore da incasso con cerniere autoportanti
Altezza 88 cm

Congelatore No Frost: migliore efficienza energetica e nessuna perdita di tempo per sbrinare
Fast Freeze: funzione di raffreddamento rapido temporizzata a disinserimento automatico



Ripiani, cassetti e accessori

- 3 cassetti di congelamento rimovibili
- 1 scomparto con ribaltina

Sistema di raffreddamento e conservazione alimenti

- No Frost - elimina la formazione di ghiaccio ed elimina lo sbrinamento manuale
- Fast Freeze - funzione di raffreddamento rapido per conservare meglio gli alimenti

Sistema di controllo

- Controllo elettronico
- Allarme porta aperta e innalzamento indesiderato della temperatura
- Modalità di funzionamento Sabbath, Eco e Party

Illuminazione

- Illuminazione LED

Installazione

- Installazione con cerniere autoportanti
- Chiusura ammortizzata delle porte
- Porte reversibili
- Guarnizione della porta rimovibile

Dati tecnici

- Prodotto (A x L x P): 847 x 555 x 545 mm
- Nicchia (A x L x P): 878-883 x 560-570 x min 560 mm
- Volume: 95 litri
- Voltaggio: 220-240 V
- Frequenza: 50 Hz
- Corrente: 10 A
- Fasi: 1
- Assorbimento: 56 W
- Classe efficienza energetica: E
- Consumo annuo: 176 kWh/anno
- Rumorosità: 36 dB(A)
- Classe climatica: SN-T

Installazione

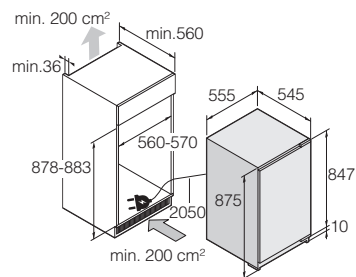

Dimensioni del prodotto e della nicchia



R 22881 I - Classic

Frigorifero sottopiano

Altezza 82 cm

Super Cool: funzione di raffreddamento rapido temporizzata a disinserimento automatico



Ripiani, cassetti e accessori

- 3 ripiani in vetro
- 1 ripiano in vetro fisso
- 2 mensole regolabili in altezza
- 1 multibox

Sistema di raffreddamento e conservazione alimenti

- Super Cool - funzione di raffreddamento rapido per conservare meglio gli alimenti

Sistema di controllo

- Controllo elettronico
- Allarme porta aperta e innalzamento indesiderato della temperatura
- Modalità di funzionamento Sabbath, Eco e Party

Illuminazione

- Illuminazione LED

Installazione

- Installazione con cerniere autoportanti
- Chiusura ammortizzata delle porte
- Porte reversibili
- Guarnizione della porta rimovibile

Dati tecnici

- Prodotto (A x L x P): 818-898 x 596 x 545 mm
- Nicchia (A x L x P): 818-898 x 600 x min 560 mm
- Volume: 138 litri
- Voltaggio: 220-240 V
- Frequenza: 50 Hz
- Corrente: 10 A
- Fasi: 1
- Assorbimento: 100 W
- Classe efficienza energetica: D
- Consumo annuo: 74 kWh/anno
- Rumorosità: 35 dB(A)
- Classe climatica: SN-ST

Installazione

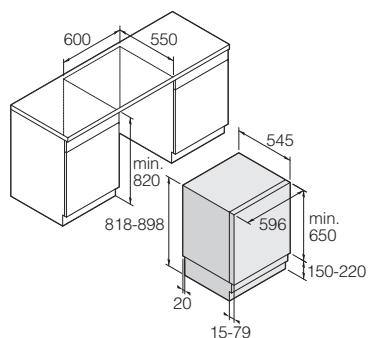

Dimensioni del prodotto e della nicchia



RB 22881 I - Classic

Frigorifero sottopiano
Altezza 82 cm

Super Cool: funzione di raffreddamento rapido temporizzata a disinserimento automatico



Ripiani, cassetti e accessori

- 2 ripiani in vetro
- 1 ripiano in vetro fisso
- 2 mensole regolabili in altezza
- 1 multibox

Sistema di raffreddamento e conservazione alimenti

- Super Cool - funzione di raffreddamento rapido per conservare meglio gli alimenti

Sistema di controllo

- Controllo elettronico
- Allarme porta aperta e innalzamento indesiderato della temperatura
- Modalità di funzionamento Sabbath, Eco e Party

Illuminazione

- Illuminazione LED

Installazione

- Installazione con cerniere autoportanti
- Chiusura ammortizzata delle porte
- Porte reversibili
- Guarnizione della porta rimovibile

Dati tecnici

- Prodotto (A x L x P): 818-898 x 596 x 545 mm
- Nicchia (A x L x P): 818-898 x 600 x min 560 mm
- Volume: 121 litri
- Capacità vano frigorifero: 104 litri
- Capacità cella congelamento: 17 litri
- Voltaggio: 220-240 V
- Frequenza: 50 Hz
- Corrente: 10 A
- Fasi: 1
- Assorbimento: 100 W
- Classe efficienza energetica: D
- Consumo annuo: 118 kWh/anno
- Rumorosità: 35 dB(A)
- Classe climatica: SN-ST

Installazione

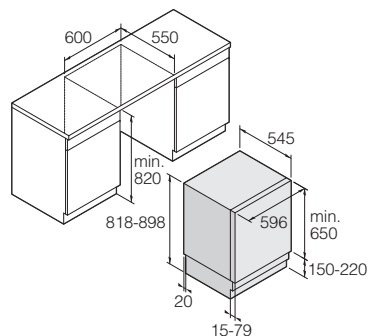

Dimensioni del prodotto e della nicchia



F 22881 I - Classic

Congelatore sottopiano

Altezza 82 cm

Fast Freeze: funzione di raffreddamento rapido temporizzata a disinserimento automatico



Ripiani, cassette e accessori

- 3 cassette di congelamento rimovibili

Sistema di raffreddamento e conservazione alimenti

- Fast Freeze - funzione di raffreddamento rapido per conservare meglio gli alimenti

Sistema di controllo

- Controllo elettronico
- Allarme porta aperta e innalzamento indesiderato della temperatura
- Modalità di funzionamento Sabbath, Eco e Party

Installazione

- Installazione con cerniere autoportanti
- Chiusura ammortizzata delle porte
- Porte reversibili
- Guarnizione della porta rimovibile

Dati tecnici

- Prodotto (A x L x P): 818-898 x 596 x 545 mm
- Nicchia (A x L x P): 818-898 x 600 x min 560 mm
- Volume: 101 litri
- Voltaggio: 220-240 V
- Frequenza: 50 Hz
- Corrente: 10 A
- Fasi: 1
- Assorbimento: 100 W
- Classe efficienza energetica: D
- Consumo annuo: 142 kWh/anno
- Rumorosità: 35 dB(A)
- Classe climatica: SN-ST

Installazione

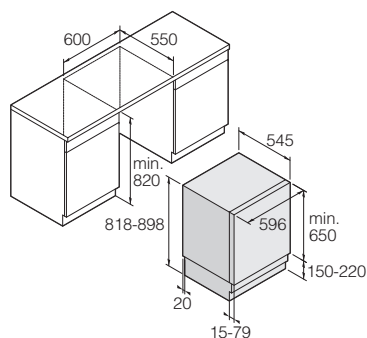

Dimensioni del prodotto e della nicchia



ASKO

EGG TRAY

SERVING TRAY

BUTTER COMPARTMENT

SOAK FRESH

SOAK FRESH

NO FROST

NO FROST

NO FROST

Egg shelf

Jar shelf

Bottle shelf

Freezer door shelf

Freezer shelves

>PS<

>PS<

POSIZIONAMENTO LIBERO

Apparecchiature da posizionamento libero

I frigoriferi, i combinati e i congelatori ASKO da posizionamento libero sono progettati per farvi risparmiare tempo, godere degli alimenti più a lungo e ad aggiungere eleganza in cucina.

In ASKO abbiamo voluto combinare capacità interna e risparmio energetico per poter offrire una gamma moderna di apparecchiature con le condizioni di conservazione ideali per preservare a lungo la freschezza degli alimenti.



I congelatori e frigoriferi ASKO sono disponibili con altezza 185 cm, mentre i combinati hanno altezza 185 cm o 200 cm.

Tutti i modelli sono progettati in modo intelligente per ottimizzare lo spazio di conservazione.





Adaptive Temperature Control

Il sistema ASKO Adaptive Temperature Control™ apprende e memorizza in che ore del giorno viene aperta la porta del frigorifero. In questo modo può produrre freddo prima che la porta venga aperta. Un ottimo sistema per non avere perdite di freddo e migliorare la conservazione degli alimenti senza inutili sprechi.

Cassetti Dura Fresh

Con i cassetti Dura Fresh è possibile creare le migliori condizioni di conservazione per i diversi tipi di alimenti. Il sistema comprende un cassetto asciutto per la conservazione di pesce, carne, crostacei e latticini, e cassetti umidi con controllo automatico dell'umidità per la conservazione di frutta e verdura.

Sistema Cool Flow+

La distribuzione rapida e uniforme dell'aria fredda è fondamentale per conservare gli alimenti freschi. Il sistema Cool Flow+ consente di conservare gli alimenti su qualsiasi ripiano e garantisce il rapido ripristino della temperatura dopo l'apertura della porta. Il flusso d'aria continuo riduce inoltre la disidratazione degli alimenti e ne preserva più a lungo la freschezza.

Parete posteriore in acciaio

La parete posteriore in acciaio è facile da pulire e impedisce la formazione di brina che può influenzare negativamente freschezza degli alimenti. Aiuta anche a mantenere costante la temperatura e aggiunge eleganza.

Controllo elettronico

I combinati ASKO da posizionamento libero sono dotati di un pannello di controllo moderno e facile da usare. Le funzioni di raffreddamento rapido e gli allarmi garantiscono la corretta conservazione di tutti gli alimenti.

Cassetti con chiusura ammortizzata

I cassetti, dotati di guide telescopiche, hanno una chiusura ammortizzata studiata per un uso frequente. I cassetti sono anche completamente estraibili, rimovibili e facili da pulire.



Total No Frost

Il sistema Total No Frost ASKO non solo elimina il problema dello sbrinamento manuale, ma aiuta anche il congelatore a funzionare in modo efficiente per l'assenza di ghiaccio.

Niente brina, niente confusione.

Multi Zone

Il cassetto Multi Zone aggiunge una flessibilità imbattibile. Normalmente usi il cassetto come cassetto freddo per pesce e carne, ma se hai bisogno di più spazio per frutta e verdura, puoi semplicemente usare il cursore sulla parete posteriore per impostare una temperatura leggermente più alta.

Fast Freeze

La funzione Fast Freeze avvia un intenso flusso di aria fredda nel freezer. Ciò è particolarmente utile quando si carica il freezer con molti alimenti freschi. Grazie al congelamento rapido, gli alimenti freschi si conservano meglio.

Maniglia Easy Open

Tutti le apparecchiature da posizionamento libero ASKO sono dotate di maniglia Easy Open. Grazie al meccanismo di apertura integrato, è possibile aprire la porta del frigorifero o del congelatore con il minimo sforzo.

Controllo automatico dell'umidità

ASKO ha sviluppato un sistema che mantiene l'umidità nei cassetti a un livello ottimale. Una speciale membrana si apre automaticamente a partire dal 90% di umidità. Al di sotto del 90% la membrana si chiude e mantiene l'umidità all'interno del cassetto. Un sistema automatico ideale per la conservazione di frutta e verdura.

Convert Zone

I combinati a due porte ASKO offrono un gradito spazio di conservazione extra, consentendo di convertire, all'occorrenza, il vano congelatore in un frigorifero, in modo rapido e comodo. Con il congelatore convertibile, è possibile anche impostare la temperatura nel vano congelatore a zero gradi o appena al di sotto.

Posizionamento libero



RFN 232041 B
Black Steel
Combinato, 200 cm
Posizionamento libero / Incassabile



RFN 232041 S
Acciaio
Combinato, 200 cm
Posizionamento libero / Incassabile



RFN 232041 W
Bianco
Combinato, 200 cm
Posizionamento libero / Incassabile



RFN 23841 S
Acciaio
Combinato, 185 cm
Posizionamento libero / Incassabile



RFN 23841 W
Bianco
Combinato, 185 cm
Posizionamento libero / Incassabile



R 23841 S
Acciaio
Frigorifero, 185 cm
Posizionamento libero / Incassabile



R 23841 W
Bianco
Frigorifero, 185 cm
Posizionamento libero / Incassabile



FN 23841 S
Acciaio
Congelatore, 185 cm
Posizionamento libero / Incassabile



FN 23841 W
Bianco
Congelatore, 185 cm
Posizionamento libero / Incassabile



RFN 232041 B

Black Steel
 Combinato, 200 cm
 Posizionamento libero / Incassabile

- Adaptive Temperature Control™:** autoapprendimento per risparmiare energia e conservare gli alimenti
- Total No Frost:** addio allo sbrinamento manuale
- Congelatore convertibile:** quando serve, per avere più spazio per gli alimenti freschi, temperatura 0°C
- Sistema Cool Flow:** distribuzione rapida e uniforme dell'aria fredda
- Auto Humidity Control:** mantiene l'umidità al livello perfetto
- Parete posteriore in acciaio:** maggiore eleganza e si può sfruttare tutto il ripiano
- Super Cool e Fast Freeze:** funzioni di raffreddamento rapido temporizzate a disinserimento automatico



Ripiani, cassetti e accessori

- 1 cassetto Multi Zone con Convert Slider che adatta la temperatura agli alimenti
- 1 cassetto frutta e verdura con Auto Humidity Control
- 4 ripiani in vetro di sicurezza di cui 3 riposizionabili
- 4 balconcini nella controporta
- 3 cassetti nel congelatore No Frost di cui 1 Maxi
- 1 contenitore porta burro
- 1 porta uova e vaschetta per i cubetti di ghiaccio

Sistema di conservazione

- No Frost - elimina la formazione di ghiaccio
- Super Cool e Fast Freeze per abbassare rapidamente le temperature di frigorifero e congelatore
- Cool Flow - migliora la distribuzione dell'aria offrendo una temperatura uniforme in tutto il vano
- Adaptive Temperature Control™ - migliora la conservazione di tutti gli alimenti del 20%
- Cassetto Multi Zone per frutta e verdura o carne e pesce con Convert Slider per regolare la temperatura
- Congelatore convertibile - diventa una zona 0°C per offrire più spazio per gli alimenti freschi

Illuminazione e controllo

- Potente illuminazione LED posizionata in alto, illumina completamente il vano frigorifero
- Controlli indipendenti per vano frigorifero e congelatore
- Allarme porta aperta e innalzamento indesiderato della temperatura

Installazione

- Maniglia ergonomica
- Porte reversibili
- Piedini frontali per livellamento e rulli posteriori per movimentazione

Dimensioni

- Prodotto (A x L x P): 2003 x 600 x 663 mm

Dati tecnici

- Volume del vano frigorifero: 255 litri
- Volume del vano congelatore: 106 litri
- Lunghezza cavo elettrico: 2000 mm
- Connessione elettrica: 220-240V / 50 Hz / 1 fase / 10 A
- Potenza: 110 W
- Classe di efficienza energetica: C
- Consumo annuo: 169 kWh/anno
- Rumorosità: 35 dB(A)
- Classe climatica: SN-T, per ambienti da +10°C a +43°C

Attenzione

Se le dimensioni per la ventilazione dell'apparecchiatura non sono rispettate, il compressore rimane attivo più a lungo, questo causa un aumento dei consumi energetici e può danneggiare il compressore.

Rispettare sempre le misure richieste per la ventilazione dell'apparecchiatura.

Installazione

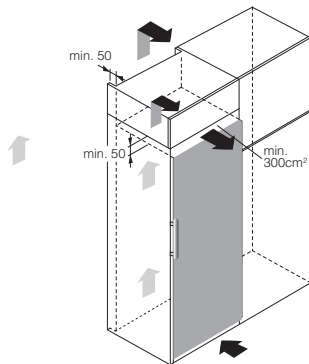

Ventilazione dell'apparecchiatura

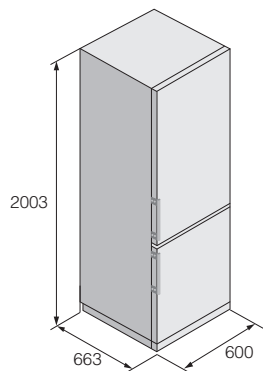

Dimensioni dell'apparecchiatura

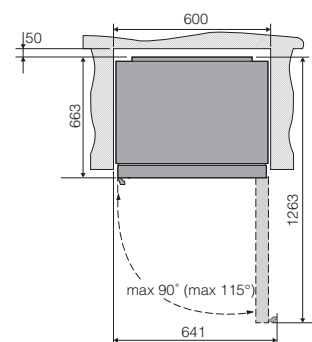

Dimensioni della nicchia



RFN 232041 S

Acciaio
 Combinato, 200 cm
 Posizionamento libero / Incassabile

- Adaptive Temperature Control™:** autoapprendimento per risparmiare energia e conservare gli alimenti
- Total No Frost:** addio allo sbrinamento manuale
- Congelatore convertibile:** quando serve, per avere più spazio per gli alimenti freschi, temperatura 0°C
- Sistema Cool Flow:** distribuzione rapida e uniforme dell'aria fredda
- Auto Humidity Control:** mantiene l'umidità al livello perfetto
- Parete posteriore in acciaio:** maggiore eleganza e si può sfruttare tutto il ripiano
- Super Cool e Fast Freeze:** funzioni di raffreddamento rapido temporizzate a disinserimento automatico



Ripiani, cassetti e accessori

- 1 cassetto Multi Zone con Convert Slider che adatta la temperatura agli alimenti
- 1 cassetto frutta e verdura con Auto Humidity Control
- 4 ripiani in vetro di sicurezza di cui 3 riposizionabili
- 4 balconcini nella controporta
- 3 cassetti nel congelatore No Frost di cui 1 Maxi
- 1 contenitore porta burro
- 1 porta uova e vaschetta per i cubetti di ghiaccio

Sistema di conservazione

- No Frost - elimina la formazione di ghiaccio
- Super Cool e Fast Freeze per abbassare rapidamente le temperature di frigorifero e congelatore
- Cool Flow - migliora la distribuzione dell'aria offrendo una temperatura uniforme in tutto il vano
- Adaptive Temperature Control™ - migliora la conservazione di tutti gli alimenti del 20%
- Cassetto Multi Zone per frutta e verdura o carne e pesce con Convert Slider per regolare la temperatura
- Congelatore convertibile - diventa una zona 0°C per offrire più spazio per gli alimenti freschi

Illuminazione e controllo

- Potente illuminazione LED posizionata in alto, illumina completamente il vano frigorifero
- Controlli indipendenti per vano frigorifero e congelatore
- Allarme porta aperta e innalzamento indesiderato della temperatura

Installazione

- Maniglia ergonomica
- Porte reversibili
- Piedini frontali per livellamento e rulli posteriori per movimentazione

Dimensioni

- Prodotto (A x L x P): 2003 x 600 x 663 mm

Dati tecnici

- Volume del vano frigorifero: 255 litri
- Volume del vano congelatore: 106 litri
- Lunghezza cavo elettrico: 2000 mm
- Connessione elettrica: 220-240V / 50 Hz / 1 fase / 10 A
- Potenza: 110 W
- Classe di efficienza energetica: C
- Consumo annuo: 169 kWh/anno
- Rumorosità: 35 dB(A)
- Classe climatica: SN-T, per ambienti da +10°C a +43°C

Attenzione

Se le dimensioni per la ventilazione dell'apparecchiatura non sono rispettate, il compressore rimane attivo più a lungo, questo causa un aumento dei consumi energetici e può danneggiare il compressore.

Rispettare sempre le misure richieste per la ventilazione dell'apparecchiatura.

Installazione

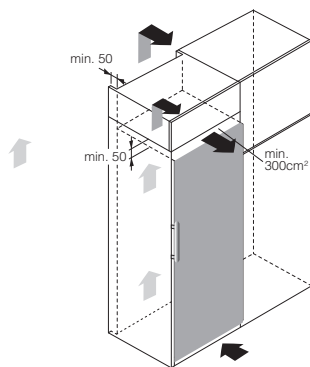

Ventilazione dell'apparecchiatura

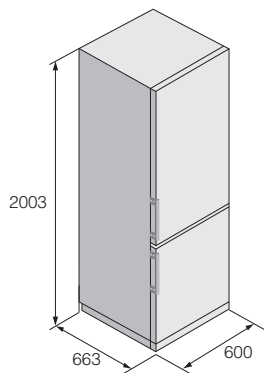

Dimensioni dell'apparecchiatura

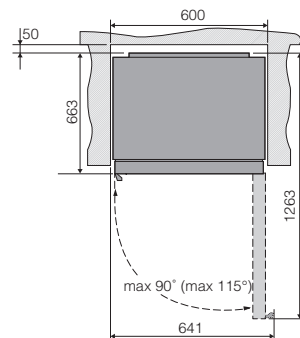

Dimensioni della nicchia

RFN 232041 W

Bianco
Combinato, 200 cm
Posizionamento libero / Incassabile



Adaptive Temperature Control™: autoapprendimento per risparmiare energia e conservare gli alimenti
Total No Frost: addio allo sbrinatorio manuale
Congelatore convertibile: quando serve, per avere più spazio per gli alimenti freschi, temperatura 0°C
Sistema Cool Flow: distribuzione rapida e uniforme dell'aria fredda
Auto Humidity Control: mantiene l'umidità al livello perfetto
Parete posteriore in acciaio: maggiore eleganza e si può sfruttare tutto il ripiano
Super Cool e Fast Freeze: funzioni di raffreddamento rapido temporizzate a disinserimento automatico



Ripiani, cassetti e accessori

- 1 cassetto Multi Zone con Convert Slider che adatta la temperatura agli alimenti
- 1 cassetto frutta e verdura con Auto Humidity Control
- 4 ripiani in vetro di sicurezza di cui 3 riposizionabili
- 4 balconcini nella controporta
- 3 cassetti nel congelatore No Frost di cui 1 Maxi
- 1 contenitore porta burro
- 1 porta uova e vaschetta per i cubetti di ghiaccio

Sistema di conservazione

- No Frost - elimina la formazione di ghiaccio
- Super Cool e Fast Freeze per abbassare rapidamente le temperature di frigorifero e congelatore
- Cool Flow - migliora la distribuzione dell'aria offrendo una temperatura uniforme in tutto il vano
- Adaptive Temperature Control™ - migliora la conservazione di tutti gli alimenti del 20%
- Cassetto Multi Zone per frutta e verdura o carne e pesce con Convert Slider per regolare la temperatura
- Congelatore convertibile - diventa una zona 0°C per offrire più spazio per gli alimenti freschi

Illuminazione e controllo

- Potente illuminazione LED posizionata in alto, illumina completamente il vano frigorifero
- Controlli indipendenti per vano frigorifero e congelatore
- Allarme porta aperta e innalzamento indesiderato della temperatura

Installazione

- Maniglia ergonomica
- Porte reversibili
- Piedini frontali per livellamento e rulli posteriori per movimentazione

Dimensioni

- Prodotto (A x L x P): 2003 x 600 x 663 mm

Dati tecnici

- Volume del vano frigorifero: 255 litri
- Volume del vano congelatore: 106 litri
- Lunghezza cavo elettrico: 2000 mm
- Connessione elettrica: 220-240V / 50 Hz / 1 fase / 10 A
- Potenza: 110 W
- Classe di efficienza energetica: C
- Consumo annuo: 169 kWh/anno
- Rumorosità: 35 dB(A)
- Classe climatica: SN-T, per ambienti da +10°C a +43°C

Attenzione

Se le dimensioni per la ventilazione dell'apparecchiatura non sono rispettate, il compressore rimane attivo più a lungo, questo causa un aumento dei consumi energetici e può danneggiare il compressore.

Rispettare sempre le misure richieste per la ventilazione dell'apparecchiatura.

Installazione

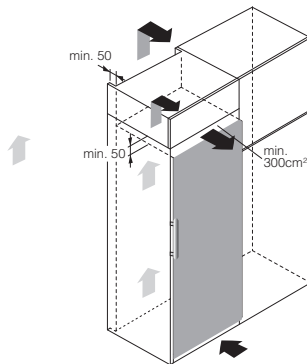

Ventilazione dell'apparecchiatura

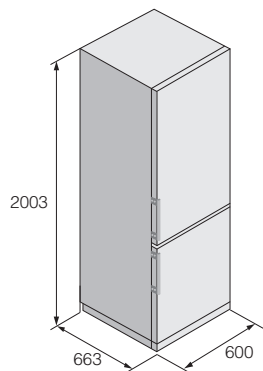

Dimensioni dell'apparecchiatura

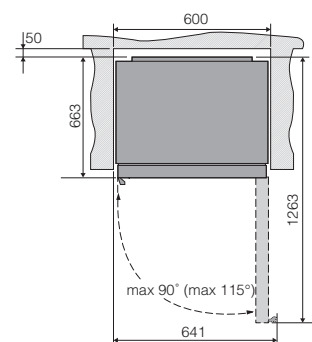

Dimensioni della nicchia



RFN 23841 S

Acciaio
 Combinato, 185 cm
 Posizionamento libero / Incassabile

Adaptive Temperature Control™: autoapprendimento per risparmiare energia e conservare gli alimenti
Total No Frost: addio allo sbrinamento manuale
Congelatore convertibile: quando serve, per avere più spazio per gli alimenti freschi, temperatura 0°C
Sistema Cool Flow: distribuzione rapida e uniforme dell'aria fredda
Auto Humidity Control: mantiene l'umidità al livello perfetto
Parete posteriore in acciaio: maggiore eleganza e si può sfruttare tutto il ripiano
Super Cool e Fast Freeze: funzioni di raffreddamento rapido temporizzate a disinserimento automatico



Ripiani, cassetti e accessori

- 1 cassetto Multi Zone con Convert Slider che adatta la temperatura agli alimenti
- 1 cassetto frutta e verdura con Auto Humidity Control
- 3 ripiani in vetro di sicurezza di cui 2 riposizionabili
- 3 balconcini nella controporta
- 3 cassetti nel congelatore No Frost di cui 1 Maxi
- 1 contenitore porta burro
- 1 porta uova e vaschetta per i cubetti di ghiaccio

Sistema di conservazione

- No Frost - elimina la formazione di ghiaccio
- Super Cool e Fast Freeze per abbassare rapidamente le temperature di frigorifero e congelatore
- Cool Flow - migliora la distribuzione dell'aria offrendo una temperatura uniforme in tutto il vano
- Adaptive Temperature Control™ - migliora la conservazione di tutti gli alimenti del 20%
- Cassetto Multi Zone per frutta e verdura o carne e pesce con Convert Slider per regolare la temperatura
- Congelatore convertibile - diventa una zona 0°C per offrire più spazio per gli alimenti freschi

Illuminazione e controllo

- Potente illuminazione LED posizionata in alto, illumina completamente il vano frigorifero
- Controlli indipendenti per vano frigorifero e congelatore
- Allarme porta aperta e innalzamento indesiderato della temperatura

Installazione

- Maniglia ergonomica
- Porte reversibili
- Piedini frontali per livellamento e rulli posteriori per movimentazione

Dimensioni

- Prodotto (A x L x P): 1850 x 600 x 663 mm

Dati tecnici

- Volume del vano frigorifero: 220 litri
- Volume del vano congelatore: 106 litri
- Lunghezza cavo elettrico: 2000 mm
- Connessione elettrica: 220-240V / 50 Hz / 1 fase / 10 A
- Potenza: 110 W
- Classe di efficienza energetica: C
- Consumo annuo: 165 kWh/anno
- Rumorosità: 35 dB(A)
- Classe climatica: SN-T, per ambienti da +10°C a +43°C

Attenzione

Se le dimensioni per la ventilazione dell'apparecchiatura non sono rispettate, il compressore rimane attivo più a lungo, questo causa un aumento dei consumi energetici e può danneggiare il compressore.

Rispettare sempre le misure richieste per la ventilazione dell'apparecchiatura.

Installazione

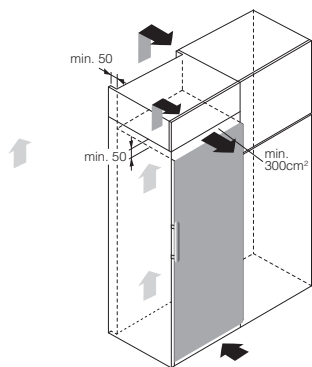

Ventilazione dell'apparecchiatura

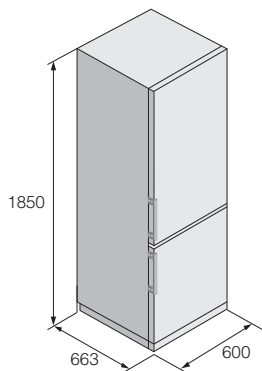

Dimensioni dell'apparecchiatura

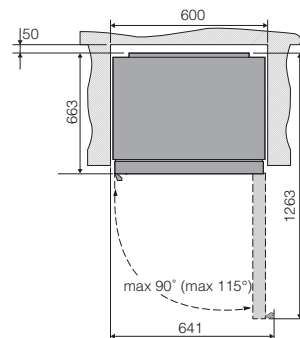

Dimensioni della nicchia

RFN 23841 W

Bianco
Combinato, 185 cm
Posizionamento libero / Incassabile



Adaptive Temperature Control™: autoapprendimento per risparmiare energia e conservare gli alimenti
Total No Frost: addio allo sbrinatorio manuale
Congelatore convertibile: quando serve, per avere più spazio per gli alimenti freschi, temperatura 0°C
Sistema Cool Flow: distribuzione rapida e uniforme dell'aria fredda
Auto Humidity Control: mantiene l'umidità al livello perfetto
Parete posteriore in acciaio: maggiore eleganza e si può sfruttare tutto il ripiano
Super Cool e Fast Freeze: funzioni di raffreddamento rapido temporizzate a disinserimento automatico



Ripiani, cassetti e accessori

- 1 cassetto Multi Zone con Convert Slider che adatta la temperatura agli alimenti
- 1 cassetto frutta e verdura con Auto Humidity Control
- 3 ripiani in vetro di sicurezza di cui 2 riposizionabili
- 3 balconcini nella controporta
- 3 cassetti nel congelatore No Frost di cui 1 Maxi
- 1 contenitore porta burro
- 1 porta uova e vaschetta per i cubetti di ghiaccio

Sistema di conservazione

- No Frost - elimina la formazione di ghiaccio
- Super Cool e Fast Freeze per abbassare rapidamente le temperature di frigorifero e congelatore
- Cool Flow - migliora la distribuzione dell'aria offrendo una temperatura uniforme in tutto il vano
- Adaptive Temperature Control™ - migliora la conservazione di tutti gli alimenti del 20%
- Cassetto Multi Zone per frutta e verdura o carne e pesce con Convert Slider per regolare la temperatura
- Congelatore convertibile - diventa una zona 0°C per offrire più spazio per gli alimenti freschi

Illuminazione e controllo

- Potente illuminazione LED posizionata in alto, illumina completamente il vano frigorifero
- Controlli indipendenti per vano frigorifero e congelatore
- Allarme porta aperta e innalzamento indesiderato della temperatura

Installazione

- Maniglia ergonomica
- Porte reversibili
- Piedini frontali per livellamento e rulli posteriori per movimentazione

Dimensioni

- Prodotto (A x L x P): 1850 x 600 x 663 mm

Dati tecnici

- Volume del vano frigorifero: 220 litri
- Volume del vano congelatore: 106 litri
- Lunghezza cavo elettrico: 2000 mm
- Connessione elettrica: 220-240V / 50 Hz / 1 fase / 10 A
- Potenza: 110 W
- Classe di efficienza energetica: C
- Consumo annuo: 165 kWh/anno
- Rumorosità: 35 dB(A)
- Classe climatica: SN-T, per ambienti da +10°C a +43°C

Attenzione

Se le dimensioni per la ventilazione dell'apparecchiatura non sono rispettate, il compressore rimane attivo più a lungo, questo causa un aumento dei consumi energetici e può danneggiare il compressore.

Rispettare sempre le misure richieste per la ventilazione dell'apparecchiatura.

Installazione

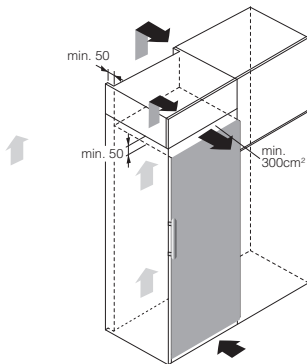

Ventilazione dell'apparecchiatura

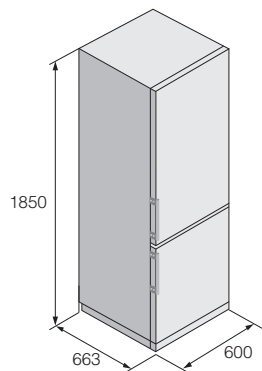

Dimensioni dell'apparecchiatura

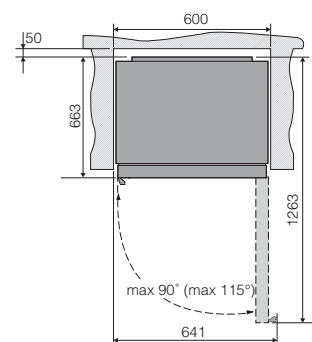

Dimensioni della nicchia



R 23841 S

Acciaio
 Frigorifero, 185 cm
 Posizionamento libero / Incassabile

Adaptive Temperature Control™: autoapprendimento per risparmiare energia e conservare gli alimenti
Sistema Cool Flow: distribuzione rapida e uniforme dell'aria fredda
Auto Humidity Control: mantiene l'umidità al livello perfetto
Parete posteriore in acciaio: maggiore eleganza e si può sfruttare tutto il ripiano
Super Cool: funzione di raffreddamento rapido temporizzata a disinserimento automatico



Ripiani, cassetti e accessori

- 1 cassetto Multi Zone con Convert Slider che adatta la temperatura agli alimenti
- 2 cassetti frutta e verdura con Auto Humidity Control
- 4 ripiani in vetro di sicurezza riposizionabili
- 5 balconcini nella controporta
- 1 contenitore porta burro

Sistema di conservazione

- Super Cool per abbassare rapidamente la temperatura del frigorifero
- Cool Flow - migliora la distribuzione dell'aria offrendo una temperatura uniforme in tutto il vano
- Adaptive Temperature Control™ - migliora la conservazione di tutti gli alimenti del 20%
- Cassetto Multi Zone per frutta e verdura o carne e pesce con Convert Slider per regolare la temperatura
- Auto Humidity Control - regola automaticamente l'umidità dei cassetti per una migliore conservazione

Illuminazione e controllo

- Potente illuminazione LED posizionata in alto, illumina completamente il vano frigorifero
- Allarme porta aperta e innalzamento indesiderato della temperatura

Installazione

- Maniglia ergonomica
- Porta reversibile
- Piedini frontali per livellamento e rulli posteriori per movimentazione

Dimensioni

- Prodotto (A x L x P): 1850 x 600 x 663 mm

Dati tecnici

- Volume: 384 litri
- Lunghezza cavo elettrico: 2000 mm
- Connessione elettrica: 220-240V / 50 Hz / 1 fase / 10 A
- Potenza: 110 W
- Classe di efficienza energetica: C
- Consumo annuo: 92 kWh/anno
- Rumorosità: 38 dB(A)
- Classe climatica: SN-T, per ambienti da +10°C a +43°C

Attenzione

Se le dimensioni per la ventilazione dell'apparecchiatura non sono rispettate, il compressore rimane attivo più a lungo, questo causa un aumento dei consumi energetici e può danneggiare il compressore.

Rispettare sempre le misure richieste per la ventilazione dell'apparecchiatura.

Installazione

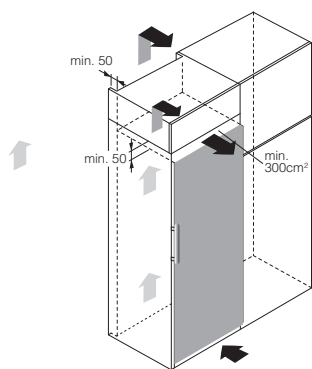

Ventilazione dell'apparecchiatura

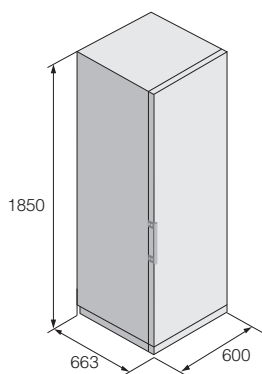

Dimensioni dell'apparecchiatura

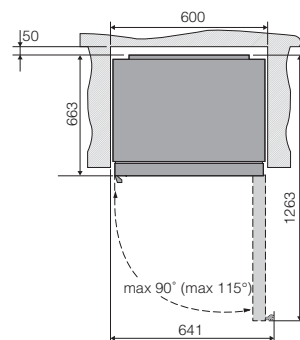

Dimensioni della nicchia



R 23841 W

Bianco
Frigorifero, 185 cm
Posizionamento libero / Incassabile

Adaptive Temperature Control™: autoapprendimento per risparmiare energia e conservare gli alimenti
Sistema Cool Flow: distribuzione rapida e uniforme dell'aria fredda
Auto Humidity Control: mantiene l'umidità al livello perfetto
Parete posteriore in acciaio: maggiore eleganza e si può sfruttare tutto il ripiano
Super Cool: funzione di raffreddamento rapido temporizzata a disinserimento automatico



Ripiani, cassetti e accessori

- 1 cassetto Multi Zone con Convert Slider che adatta la temperatura agli alimenti
- 2 cassetti frutta e verdura con Auto Humidity Control
- 4 ripiani in vetro di sicurezza riposizionabili
- 5 balconcini nella controporta
- 1 contenitore porta burro

Sistema di conservazione

- Super Cool per abbassare rapidamente la temperatura del frigorifero
- Cool Flow - migliora la distribuzione dell'aria offrendo una temperatura uniforme in tutto il vano
- Adaptive Temperature Control™ - migliora la conservazione di tutti gli alimenti del 20%
- Cassetto Multi Zone per frutta e verdura o carne e pesce con Convert Slider per regolare la temperatura
- Auto Humidity Control - regola automaticamente l'umidità dei cassetti per una migliore conservazione

Illuminazione e controllo

- Potente illuminazione LED posizionata in alto, illumina completamente il vano frigorifero
- Allarme porta aperta e innalzamento indesiderato della temperatura

Installazione

- Maniglia ergonomica
- Porta reversibile
- Piedini frontali per livellamento e rulli posteriori per movimentazione

Dimensioni

- Prodotto (A x L x P): 1850 x 600 x 663 mm

Dati tecnici

- Volume: 384 litri
- Lunghezza cavo elettrico: 2000 mm
- Connessione elettrica: 220-240V / 50 Hz / 1 fase / 10 A
- Potenza: 110 W
- Classe di efficienza energetica: C
- Consumo annuo: 92 kWh/anno
- Rumorosità: 38 dB(A)
- Classe climatica: SN-T, per ambienti da +10°C a +43°C

Attenzione

Se le dimensioni per la ventilazione dell'apparecchiatura non sono rispettate, il compressore rimane attivo più a lungo, questo causa un aumento dei consumi energetici e può danneggiare il compressore.

Rispettare sempre le misure richieste per la ventilazione dell'apparecchiatura.

Installazione

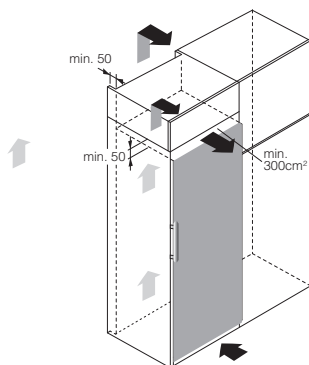

Ventilazione dell'apparecchiatura

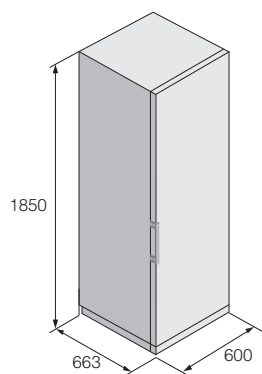

Dimensioni dell'apparecchiatura

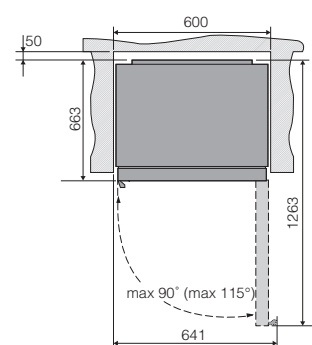

Dimensioni della nicchia



FN 23841 S

Acciaio
Congelatore, 185 cm
Posizionamento libero / Incassabile

Adaptive Temperature Control™: autoapprendimento per risparmiare energia e conservare gli alimenti
No Frost: addio allo sbrinamento manuale
Sistema Cool Flow: distribuzione rapida e uniforme dell'aria fredda
Fast Freeze: funzione di raffreddamento rapido temporizzata a disinserimento automatico



Ripiani, cassetti e accessori

- 2 scomparti con ribattina in alto
- 5 cassetti
- 1 vaschetta per cubetti di ghiaccio

Sistema di conservazione

- No Frost - elimina la formazione di ghiaccio
- Fast Freeze per abbassare rapidamente le temperature del congelatore
- Cool Flow - migliora la distribuzione dell'aria offrendo una temperatura uniforme in tutto il vano
- Adaptive Temperature Control™ - migliora la conservazione di tutti gli alimenti del 20%

Illuminazione e controllo

- Potente illuminazione LED posizionata in alto, illumina completamente il vano
- Allarme porta aperta e innalzamento indesiderato della temperatura

Installazione

- Maniglia ergonomica
- Porta reversibile
- Piedini frontali per livellamento e rulli posteriori per movimentazione

Dimensioni

- Prodotto (A x L x P): 1850 x 600 x 663 mm

Dati tecnici

- Volume del vano congelatore: 280 litri
- Lunghezza cavo elettrico: 2000 mm
- Connessione elettrica: 220-240V / 50 Hz / 1 fase / 10 A
- Potenza: 110 W
- Classe di efficienza energetica: D
- Consumo annuo: 199 kWh/anno
- Rumorosità: 38 dB(A)
- Classe climatica: SN-T, per ambienti da +10°C a +43°C

Attenzione

Se le dimensioni per la ventilazione dell'apparecchiatura non sono rispettate, il compressore rimane attivo più a lungo, questo causa un aumento dei consumi energetici e può danneggiare il compressore.

Rispettare sempre le misure richieste per la ventilazione dell'apparecchiatura.

Installazione

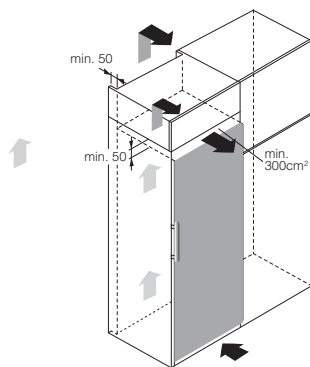

Ventilazione dell'apparecchiatura

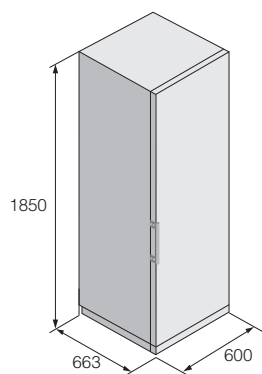

Dimensioni dell'apparecchiatura

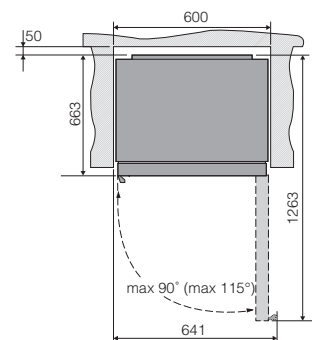

Dimensioni della nicchia



FN 23841 W

Bianco
 Congelatore, 185 cm
 Posizionamento libero / Incassabile

Adaptive Temperature Control™: autoapprendimento per risparmiare energia e conservare gli alimenti
No Frost: addio allo sbrinatorio manuale
Sistema Cool Flow: distribuzione rapida e uniforme dell'aria fredda
Fast Freeze: funzione di raffreddamento rapido temporizzata a disinserimento automatico



Ripiani, cassetti e accessori

- 2 scomparti con ribattina in alto
- 5 cassetti
- 1 vaschetta per cubetti di ghiaccio

Sistema di conservazione

- No Frost - elimina la formazione di ghiaccio
- Fast Freeze per abbassare rapidamente le temperature del congelatore
- Cool Flow - migliora la distribuzione dell'aria offrendo una temperatura uniforme in tutto il vano
- Adaptive Temperature Control™ - migliora la conservazione di tutti gli alimenti del 20%

Illuminazione e controllo

- Potente illuminazione LED posizionata in alto, illumina completamente il vano
- Allarme porta aperta e innalzamento indesiderato della temperatura

Installazione

- Maniglia ergonomica
- Porta reversibile
- Piedini frontali per livellamento e rulli posteriori per movimentazione

Dimensioni

- Prodotto (A x L x P): 1850 x 600 x 663 mm

Dati tecnici

- Volume del vano congelatore: 280 litri
- Lunghezza cavo elettrico: 2000 mm
- Connessione elettrica: 220-240V / 50 Hz / 1 fase / 10 A
- Potenza: 110 W
- Classe di efficienza energetica: D
- Consumo annuo: 199 kWh/anno
- Rumorosità: 38 dB(A)
- Classe climatica: SN-T, per ambienti da +10°C a +43°C

Attenzione

Se le dimensioni per la ventilazione dell'apparecchiatura non sono rispettate, il compressore rimane attivo più a lungo, questo causa un aumento dei consumi energetici e può danneggiare il compressore.

Rispettare sempre le misure richieste per la ventilazione dell'apparecchiatura.

Installazione

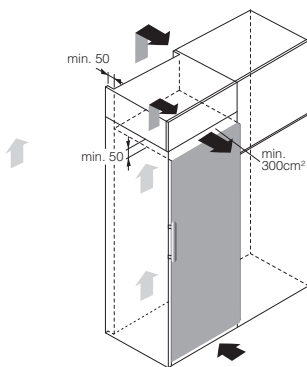

Ventilazione dell'apparecchiatura

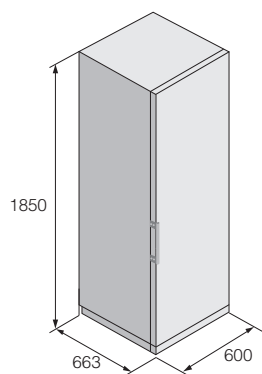

Dimensioni dell'apparecchiatura

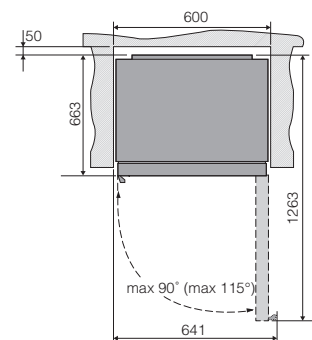

Dimensioni della nicchia

FRIGORIFERI E CONGELATORI DA POSIZIONAMENTO LIBERO

Caratteristiche di installazione

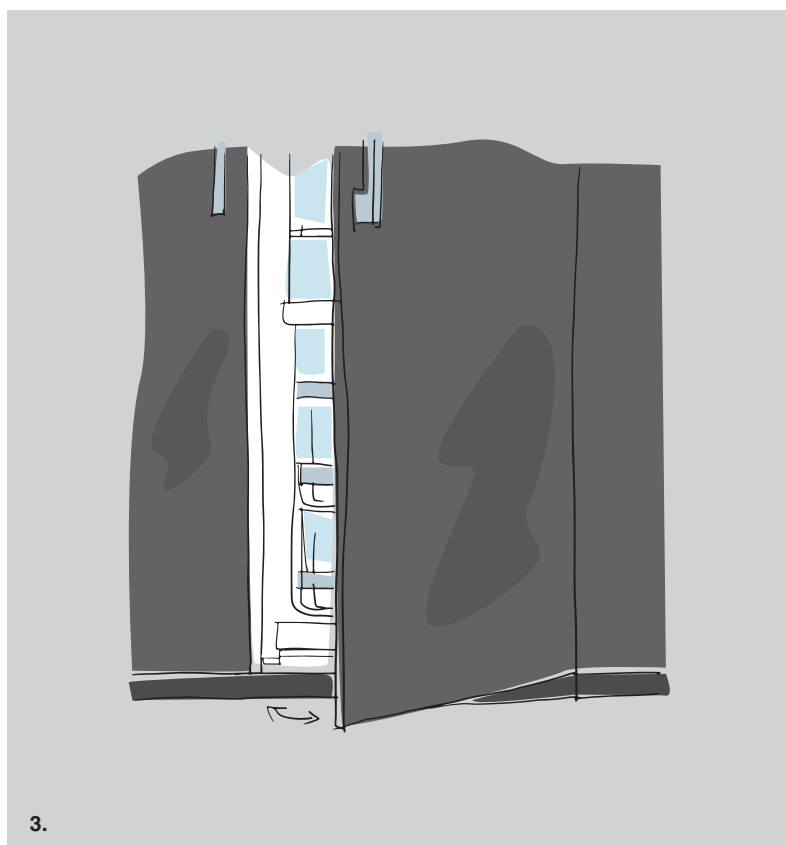
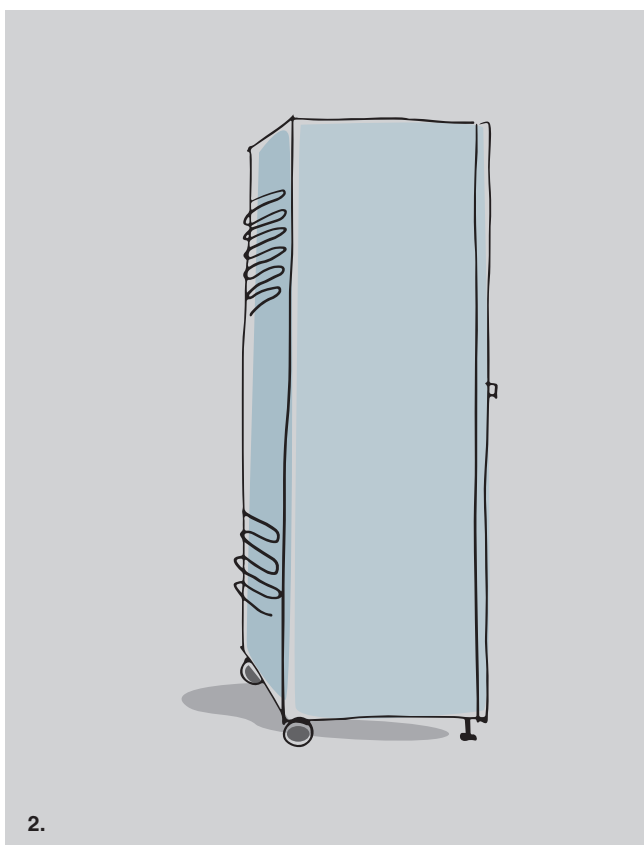
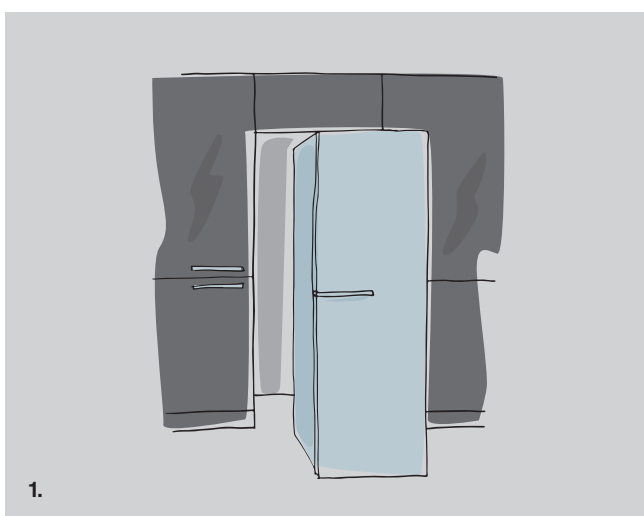

1. Posizionamento libero o incassato

I nostri frigoriferi possono anche essere integrati all'interno di un mobile. Seguire attentamente le raccomandazioni di installazione e lasciare abbastanza spazio per far fluire l'aria sul retro: questo garantirà che il compressore funzioni normalmente e che il consumo energetico sia il più basso possibile.

2. Ruote per una facile installazione

Tutti i frigoriferi ASKO hanno ruote posteriori per un'installazione estremamente semplice. Frontalmente sono presenti due piedini regolabili in altezza, utili per mettere il frigorifero in perfetto piano.

3. Porte con chiusura ammortizzata

Le porte a chiusura ammortizzata della linea sono facili da chiudere anche con le mani occupate. La chiusura ammortizzata evita che gli alimenti e le bottiglie posizionate nella controporta possano ribaltarsi.



BSD SRL, via Enrico Mattei 84/11, 40138 Bologna
Tel. +39 051 60 39 111 - Fax +39 051 60 39 112
e-mail: info@bsdspa.it - www.bsdspa.it